



CEFPAS

Centro per la Formazione

Permanente e l'Aggiornamento del Personale del Servizio Sanitario



Progetto esecutivo dei lavori di sistemazione e riqualificazione dell'ingresso principale del CEFPAS mediante l'accesso diretto dalla via Luigi Monaco

ALLEGATO

SIC.2

PIANO DI SICUREZZA E COORDINAMENTO - SCHEDE DI SICUREZZA



CASCONE Engineering s.r.l.

Via Mineo n.33 - 95125 Catania



IL COORDINATORE PER LA SICUREZZA
IN FASE DI PROGETTAZIONE

Prof. Ing. Santi Maria Cascone



IL DIRETTORE TECNICO

Prof. Ing. Santi Maria Cascone

IL COMMITTENTE

**Centro per la Formazione
Permanente e l'Aggiornamento del
Personale del Servizio Sanitario
(CEFPAS)**

Cittadella Sant'Elia - Via G. Mulè, 1

IL RUP

Dott. Ing. Corrado Persico

SETTEMBRE 2020

	Piano di Sicurezza e Coordinamento relativo al cantiere sito nel comune di CALTANISSETTA (CL) SCHEDE DI SICUREZZA	
		Rev. 00

Committente
Centro per la Formazione Permanente e l'Aggiornamento del Personale del Servizio Sanitario (CEFPAS)
Cittadella Sant'Elia - Via G. Mulè, 1
Caltanissetta

DOCUMENTO
ELABORATO AI SENSI DELL'ART. 100 DEL D. LGS. 81/2008
COORDINATO CON IL D. LGS. 3 AGOSTO 2009, N° 106 E CON I
CONTENUTI MINIMI PREVISTI ALL'ALLEGATO XV

- APPENDICE SCHEDE DI SICUREZZA -

PSC elaborato per la realizzazione del “Progetto esecutivo dei lavori di sistemazione e riqualificazione dell'ingresso principale del CEFPAS mediante l'accesso diretto dalla via Luigi Monaco”
 per conto del Centro per la Formazione Permanente e l'Aggiornamento del Personale del Servizio Sanitario (CEFPAS)
 Cittadella Sant'Elia - Via G. Mulè, 1
 Caltanissetta
 presso il cantiere di Via Luigi Monaco

Descrizione Revisione	Data	Emissione	Verifica	Approvazione

1 - FO.AD.001	REALIZZAZIONE PRATO	4
2 - FO.AD.002	PAVIMENTAZIONE ESTERNA	6
3 - FO.AD.004	RECINZIONI E CANCELLI IN FERRO	7
6 - FO.DE.002	DEMOLIZIONE PAVIMENTI	8
7 - FO.DE.021	TAGLIO A FORZA DI MURI	9
8 - FO.DE.024	GESTIONE RIFIUTI DEMOLIZIONE.....	11
9 - FO.DE.028	RIMOZIONE OPERE IN FERRO.....	13
10 - FO.DE.031	DEMOLIZIONE DI IMPIANTI.....	15
11 - FO.EL.001	ALLACCIAMENTI.....	16
12 - FO.EL.002	APPARECCHI DI COMANDO, INTERRUTTORI, PRESE E SPINE	18
13 - FO.EL.003	CANALETTE PORTACAVI	20
14 - FO.EL.004	CASSETTE DI DERIVAZIONE.....	22
15 - FO.EL.006	IMPIANTI DI PROTEZIONE SCARICHE ATMOSFERICHE	23
16 - FO.EL.008	IMPIANTO DI MESSA A TERRA.....	25
17 - FO.EL.011	MORSETTI.....	27
18 - FO.EL.012	POSA CAVI ELETTRICI.....	29
19 - FO.EL.013	QUADRI ELETTRICI.....	30
20 - FO.FO.001	ALLACCIAMENTO AL COLLETTORE FOGNARIO.....	32
21 - FO.FO.002	CAMERETTE	34
22 - FO.FO.003	CHIUSINI IN GHISA	36
23 - FO.FO.004	FOGNOLI.....	38
24 - FO.FO.006	POSA DI POZZETTI PREFABBRICATI	40
25 - FO.FO.007	POZZETTI PER CADITOIE E ISPEZIONE	42
26 - FO.FO.008	RINTERRI.....	44
28 - FO.FO.011	TUBI IN MATERIALE PLASTICO	46
29 - FO.FP.010	DRENAGGIO IN PIETRAMME.....	48
30 - FO.FP.013	POSA DI GEOTESSUTO (TNT)	49
31 - FO.IN.001	ALLESTIMENTO DI BASAMENTI PER BARACCHE E MACCHINE.....	50
32 - FO.IN.008	MONTAGGIO BARACCHE	52
34 - FO.IN.011	PREDISPOSIZIONE IMPIANTO ELETTRICO INTERRATO DI CANTIERE	54
35 - FO.IN.013	VIABILITA' INTERNA	56
36 - FO.IN.014	MONTAGGIO BAGNI CHIMICI.....	59
37 - FO.IN.015	MONTAGGIO RECINZIONE E CANCELLO DI CANTIERE	61
38 - FO.IN.018	ALLESTIMENTO DI DEPOSITI	62
39 - FO.IS.003	CHIUSINI IN GHISA.....	63
40 - FO.IS.009	POZZETTI PER CADITOIE E ISPEZIONE	65
41 - FO.IS.010	RINTERRI	66
42 - FO.LA.003	FORMAZIONE DEL SOTTOFONDO STRADALE.....	68
43 - FO.LA.005	MATTONELLE AUTOBLOCCANTI PER MARCIAPIEDE.....	70
44 - FO.LA.013	POSIZIONAMENTO CARTELLI DI SEGNALAZIONE.....	71
45 - FO.LA.014	REALIZZAZIONE MASSETTO PER MARCIAPIEDI	73
46 - FO.LA.017	STESA STRATO BITUMINOSO A CALDO	74
47 - FO.LA.019	TAGLIO DELLA MASSICCIAATA STRADALE	76
48 - FO.LA.020	SEGNALETICA STRADALE ORIZZONTALE.....	78
49 - FO.LA.023	COMPATTAZIONE CONGLOMERATO BITUMINOSO.....	79
50 - FO.LA.025	MONTAGGIO PALI PER ILLUMINAZIONE	81
51 - FO.LA.026	ARMATURA DI ILLUMINAZIONE STRADALE	82
52 - FO.LA.033	POSA DI POZZETTI PREFABBRICATI.....	83
53 - FO.OC.002	REALIZZAZIONE DI OPERE IN FONDAZIONE	85
54 - FO.OC.008	REALIZZAZIONE DI PARETI IN C.A.	86
55 - FO.PA.022	RIMOZIONE DEL VECCHIO PAVIMENTO	87
56 - FO.PIT.015	VERNICIATURA CON ANTIRUGGINE.....	88
57 - FO.SC.01	SCAVO DI SBANCAMENTO CON MEZZI MECCANICI.....	90
58 - FO.SC.03	SCAVO A SEZIONE OBBLIGATA CON MEZZI MECCANICI	92
59 - FO.SC.05	RINTERRO A MANO.....	95
60 - FO.SC.06	RINTERRO CON MEZZI MECCANICI.....	97
61 - FO.SM.03	DEMOLIZIONE DI BASAMENTI PER BARACCHE E MACCHINE	99

63 - FO.SM.09	RIMOZIONE IN CANTIERE DI MACCHINE OPERATRICI.....	101
64 - FO.SM.10	SMONTAGGIO BARACCHE	103
65 - FO.SM.16	RIMOZIONE RECINZIONE DI CANTIERE	105
66 - FO.VE.001	TAGLIO PIANTE.....	107
67 - FO.VE.007	TAGLIO ERBA	109
68 - FO.VE.008	RIMOZIONE DI CEPPAIA.....	110
69 - FO.VE.010	TUBI DRENANTI.....	112
70 - FO.VE.018	PIANTUMAZIONE.....	113
71 - AE001	MOVIMENTAZIONE CARICHI CON CARRIOLA	114
72 - AE002	TRASPORTO MATERIALI CON MEZZO MECCANICO	115
73 - AE003	CARICO E SCARICO ATTREZZATURE	117
74 - AE005	PREPARAZIONE CALCESTRUZZO CON BETONIERA	119
75 - AE006	VIBRATURA CALCESTRUZZO	120
77 - AE008	GETTO DI CALCESTRUZZO DA AUTOBETONIERA.....	121
78 - AE009	CASSEFORMI IN LEGNAME	123
79 - AE013	PREPARAZIONE DI ARMATURA D'ACCIAIO IN BARRE TONDE	124
80 - AE014	POSA IN OPERA DI ARMATURA IN BARRE	125
81 - AE021	SCAVO ESEGUITO A MANO	126
82 - AE030	ESECUZIONE DI TRACCE.....	127
83 - AE038	RUMORE.....	128
84 - ATTREZ001	AUTOCARRI - DUMPER	129
85 - ATTREZ002	MINIDUMPER.....	131
86 - ATTREZ003	AUTOCARRO-FURGONE	133
87 - ATTREZ004	AUTOCARRO CON GRU.....	134
88 - ATTREZ011	SCALA AEREA (tipo sfilo manuale)	136
89 - ATTREZ017	UTENSILI ELETTRICI PORTATILI.....	137
90 - ATTREZ019	ESCAVATORE (oleodinamico).....	138
91 - ATTREZ021	ESCAVATORE CON MARTELLO DEMOLITORE	140
92 - ATTREZ022	BETONIERA A BICCHIERE	142
93 - ATTREZ024	AUTOBETONIERA (fino a mc. 10 di portata).....	144
94 - ATTREZ026	POMPA PER IL CALCESTRUZZO.....	145
95 - ATTREZ029	MONTACARICHI	146
96 - ATTREZ030	MINIPALA TIPO SKID.....	148
97 - ATTREZ031	PULISCITAVOLE	150
98 - ATTREZ032	PIEGAFERRI	151
99 - ATTREZ035	TAGLIA PIASTRELLE	152
100 - ATTREZ039	MOTOCOMPRESSORE.....	154
101 - ATTREZ044	FINITRICE.....	156
102 - ATTREZ045	LIVELLATORE - GRADER	157
103 - ATTREZ046	VIBROCOMPATTATORE.....	158
104 - ATTREZ047	COMPATTATORE A PIATTO	159
105 - ATTREZ048	RULLO COMPRESSORE	160
106 - ATTREZ056	MOTOSEGA	162
107 - ATTREZ057	MARTELLO DEMOLITORE.....	164
108 - ATTREZ059	BATTIPIASTRELLE	165
109 - ATTREZ077	IMPIANTO DI VERNICIATURA.....	166
110 - ATTREZ085	TAGLIAERBA.....	167
111 - ATTREZ097	TRABATTELLO.....	169
112 - ATTREZ099	ARGANO ELETTRICO.....	170
113 - ATTREZ108	PONTEGGI METALLICI A TUBI E GIUNTI.....	Errore. Il segnalibro non è definito.
114 - ATTREZ119	CESOIE	171
115 - ATTREZ129	MOTOZAPPA	172
116 - ATTREZ130	SPARGISEME	173
117 - ATTREZ131	TAGLIAERBE	174
118 - SP133	Trattamento disarmante per casseforme (olio disarmante):.....	175
119 - SP159	Vernice per finitura pavimentazione (resina epossidica + induritore in solvente attivato da...):	176

	Piano di Sicurezza e Coordinamento relativo al cantiere sito nel comune di CALTANISSETTA (CL) SCHEDE DI SICUREZZA	Rev. 00

Scheda n°1	FASI OPERATIVE		CODICE FO.AD.001
FASE N° 8.2.6 FASE N° 9.3.4	Realizzazione prato Realizzazione prato	Area Lavorativa: Area Lavorativa:	
CATEGORIA:	OPERE ARREDO PER ESTERNI		
FASE OPERATIVA:	REALIZZAZIONE PRATO		
realizzazione del prato in aree a verde.			
Schede attività elementari collegate:			
Schede macchine ed attrezzature collegate:	ATTREZ129	MOTOZAPPA Macchina agricola munita di piccole zappe utilizzata per la lavorazione superficiale del terreno. E' dotata di un motore a scoppio, di un albero motore e di un manubrio a stegoli che porta i comandi.	
Schede macchine ed attrezzature collegate:	ATTREZ130	SPARGISEME Accessorio che permette una distribuzione veloce e uniforme di sementi da prato e concimi. Ha la forma di cucchiaio per un riempimento facilitato e più possibilità di distribuzione della quantità di prodotto.	
Schede macchine ed attrezzature collegate:	ATTREZ131	TAGLIAERBE Attrezzatura utilizzata per il taglio dell'erba ed il mantenimento dei prati rasati.	
Macchine ed attrezzature	<ul style="list-style-type: none"> - Attrezzatura manuale da taglio - Motozappa - Tagliaerba a barre falcianti - Spargiseme - Rullo da giardino 		
Rischi per la sicurezza:	Proiezione di schegge Tagli Urti e compressioni Rumore Vibrazioni Mano-Braccio Scivolamenti		
Dispositivi di Protezione Individuali (DPI):	<ul style="list-style-type: none"> - Completo antipioggia - Guanti per rischi meccanici - Occhiali due oculari - Scarpe 		
Prescrizioni esecutive:	<ul style="list-style-type: none"> - Verificare l'uso costante dei DPI da parte di tutti i lavoratori. - Usare i DPI previsti dalle operazioni specifiche - Prima di iniziare i lavori verrà verificata, anche mediante consultazione delle planimetrie, la presenza di eventuali opere non visibili. - Verranno utilizzati indumenti adeguati in funzione delle diverse condizioni climatiche ed atmosferiche. - Programmare l'intervento evitando possibilmente la presenza di altri operatori. Occorrerà, comunque, segnalare la presenza dei lavori in corso mediante segnaletica nelle parti comuni o private esterne e transennare tutta l'area interessata all'intervento - Gli attrezzi da utilizzare sono in buone condizioni e vengono impugnate saldamente, in modo da non effettuare sforzi eccessivi durante il taglio e riducendo la possibilità di ferirsi. - Durante il lavoro, i percorsi sono mantenuti liberi da materiali e ostacoli di qualsiasi genere, rimuovendo e spostando qualsiasi ostacolo non appena individuato. - Viene pulita immediatamente qualsiasi fuoriuscita di olio o grasso. - Durante le operazioni di innaffiamento, viene fatto in modo che il tubo non presenti 		

	Piano di Sicurezza e Coordinamento relativo al cantiere sito nel comune di CALTANISSETTA (CL) SCHEDE DI SICUREZZA	
		Rev. 00

Scheda n°1	FASI OPERATIVE	CODICE FO.AD.001
	sovrapposizioni e attorcigliamenti. - E' vietato lasciare in giro tubi, attrezzi, o altri utensili di lavoro.	
Riferimenti normativi e note:	D.Lgs. 81/08, Norme UNI	
Valutazione del Rischio	Indice Magnitudo :Medio; Indice Frequenza :Media; Livello del rischio : Lieve	
Allegato		

	Piano di Sicurezza e Coordinamento relativo al cantiere sito nel comune di CALTANISSETTA (CL) SCHEDE DI SICUREZZA	
		Rev. 00

Scheda n°2	FASI OPERATIVE		CODICE FO.AD.002
FASE N° 7.4.1 FASE N° 8.2.1 FASE N° 9.3.1	Rinterro e posa pavimentazione Posa in opera pavimentazioni esterne Posa in opera pavimentazioni esterne	Area Lavorativa: Area Lavorativa: Area Lavorativa:	
CATEGORIA:	OPERE ARREDO PER ESTERNI		
FASE OPERATIVA:	PAVIMENTAZIONE ESTERNA		
Realizzazione di pavimentazioni esterne, con letto di malta di cemento o con collante specifico.			
Schede attività elementari collegate:			
Schede macchine ed attrezzature collegate:	ATTREZ035	TAGLIA PIASTRELLE Macchina elettrica utilizzata: per i lavori di pavimentazione, per il rivestimento con piastrelle di pareti, per il taglio di piastrelle a misura e per il taglio di manufatti, anche strutturali, sia in ferro che in c.a.	
Schede macchine ed attrezzature collegate:	ATTREZ059	BATTIPIASTRELLE Macchinario utilizzato per la battitura e il livellamento di pavimenti in piastrelle.	
Macchine ed attrezzature	<ul style="list-style-type: none"> - Attrezzi manuali di uso comune - Battipiastrille - Tagliapiastrelle manuale - Tagliapiastrelle elettrica 		
Rischi per la sicurezza:	Rumore Vibrazioni Mano-Braccio Scivolamenti Postura Tagli Movimentazione manuale dei carichi Elettrocuzione		
Dispositivi di Protezione Individuali (DPI):	<ul style="list-style-type: none"> - Guanti - Inserti auricolari modellabili usa e getta - Scarpe 		
Prescrizioni esecutive:	<ul style="list-style-type: none"> - Verificare l'uso costante dei DPI da parte di tutti i lavoratori. - Utilizzare, oltre agli altri DPI previsti, idonee ginocchiere antidrucciolo in caucciù ad allaccio rapido - Utilizzare macchinari dotati di dispositivi di protezione delle parti in movimento. - Assicurarsi della predisposizione di un regolare impianto di terra e della installazione di un interruttore differenziale ad alta sensibilità. - Verificare periodicamente l'integrità dei macchinari elettrici e relativi cavi. 		
Riferimenti normativi e note:	D.Lgs. 81/08, Norme UNI		
Valutazione del Rischio	Indice Magnitudo :Medio; Indice Frequenza :Media; Livello del rischio : Lieve		
Allegato			

	Piano di Sicurezza e Coordinamento relativo al cantiere sito nel comune di CALTANISSETTA (CL) SCHEDE DI SICUREZZA	
		Rev. 00

Scheda n°3	FASI OPERATIVE		CODICE FO.AD.004
FASE N° 8.2.3	Recinzioni e cancelli	Area Lavorativa:	
CATEGORIA:	OPERE ARREDO PER ESTERNI		
FASE OPERATIVA:	RECINZIONI E CANCELLI IN FERRO		
Montaggio di recinzioni e cancelli metallici, costruiti in stabilimento e trasportati mediante autocarro fornito di eventuale gru per il sollevamento e lo scarico sul posto.			
Schede attività elementari collegate:			
Schede macchine ed attrezzature collegate:	ATTREZ004	AUTOCARRO CON GRU Autogrù gommata, con stabilizzatori e braccio elevatore telescopico, per movimentazione carichi.	
Macchine ed attrezzature	<ul style="list-style-type: none"> - Attrezzi manuali di uso comune - Saldatrice elettrica - Autocarro con gru 		
Rischi per la sicurezza:	Caduta di materiale dall'alto Investimento Tagli Urti e compressioni Radiazioni ottiche non coerenti Rumore		
Dispositivi di Protezione Individuali (DPI):	<ul style="list-style-type: none"> - Emetti di protezione - Gilet - Guanti per saldatori - Scarpe - Schermi saldatura a caschetto ribaltabile - Tuta per saldatura 		
Prescrizioni esecutive:	<ul style="list-style-type: none"> - Verificare l'uso costante dei DPI da parte di tutti i lavoratori. - Per le saldature attenersi scrupolosamente alle schede delle attrezzature utilizzate ed indossare i previsti DPI - Verificare frequentemente l'integrità dei dispositivi di sicurezza - Sollevare il carico procedendo con la massima cautela ed in maniera graduale evitando il passaggio dei carichi sospesi sopra i lavoratori, che dovranno mantenersi a distanza di sicurezza fino a fine manovra - Richiedere l'aiuto di personale a terra per eseguire le manovre in spazi ristretti o quando la visibilità è incompleta - Durante lo scarico del materiale dagli autocarri occorrerà assistere il conducente sia durante l'avvicinamento che durante lo scarico stesso, interrompendo le lavorazioni in atto - I residui metallici per aggiustaggi in opera, vanno subito collocati in discarica del cantiere - Durante le operazioni di sollevamento del carico, il gancio della gru deve essere mantenuto a piombo rispetto al baricentro del carico da sollevare, per non causare bruschi spostamenti laterali del carico stesso - Posizionare il carico sul pianale dell'automezzo o posizionare a terra il carico un operatore provvederà a liberare il gancio della gru dall'imbracatura 		
Riferimenti normativi e note:	D.Lgs. 81/08		
Valutazione del Rischio	Indice Magnitudo :Medio; Indice Frequenza :Media; Livello del rischio : Lieve		
Allegato			

	Piano di Sicurezza e Coordinamento relativo al cantiere sito nel comune di CALTANISSETTA (CL) SCHEDE DI SICUREZZA	
		Rev. 00

Scheda n°4	FASI OPERATIVE		CODICE FO.DE.002
FASE N° 5.2.2	Rimozione pavimentazione	Area Lavorativa:	
CATEGORIA:	DEMOLIZIONI E SMONTAGGI		
FASE OPERATIVA:	DEMOLIZIONE PAVIMENTI		
Demolizione di pavimenti, di getto o da elementi, compreso il sottofondo.			
Schede attività elementari collegate:			
Schede macchine ed attrezzature collegate:	ATTREZ002	MINIDUMPER Sono automezzi utilizzati per il trasporto all'interno del cantiere o su strada di piccole quantità di materiale quale terra, sabbia, cemento ecc.	
Schede macchine ed attrezzature collegate:	ATTREZ057	MARTELLO DEMOLITORE Martello demolitore ad aria compressa o elettrico a mano.	
Macchine ed attrezzature	<ul style="list-style-type: none"> - Martello elettrico - mazza e punta - canali per il convogliamento dei materiali di risulta - autocarro 		
Rischi per la sicurezza:	Proiezione di schegge e materiali Elettrocuzione Inalazione polveri, fibre, gas, vapori Rumore Abrasioni, ferite, punture, tagli Urti, compressioni, impatti, colpi Investimento di persone o cose Vibrazioni		
Dispositivi di Protezione Individuali (DPI):	<ul style="list-style-type: none"> - Cintura di sicurezza con fune di trattenuta ancorata a strutture non interessate dalla demolizione (in caso di pericoli di crolli) - Tuta protettiva specifica per lavori di demolizione. - Otoprotettori. - Scarpe di sicurezza con suola imperforabile - Occhiali a tenuta. - Apparecchi antipolvere (in genere con filtro P1, P3 in presenza di fibre di amianto). - Guanti. 		
Prescrizioni esecutive:	<ul style="list-style-type: none"> - Prima dell'esecuzione delle demolizioni verificare che in prossimità delle strutture da demolire non vi siano persone. - Delimitare l'area di lavoro con idoneo steccato e/o parapetto regolamentari. - Redigere verbale sullo stato delle strutture e sulle precise modalità di demolizione (affidarsi a tecnico specializzato). - Porre particolare attenzione alle possibili interferenze con eventuali servizi (tubazioni, cavi, ecc.). - Impedire altre lavorazioni nei pressi di pavimentazioni da demolire. - Predisporre idonea segnaletica di sicurezza, sia diurna che notturna. - Osservare le ore di silenzio imposte dai regolamenti locali. - Controllare che non ci sia personale non addetto nelle aree sottostanti la demolizione. - Bagnare le polveri derivate dalla demolizione. - Disattivare tutti gli impianti presenti prima dell'esecuzione dei lavori. 		
Riferimenti normativi e note:	D.Lgs. 81/08		
Valutazione del Rischio	Indice Magnitudo :Lieve; Indice Frequenza :Bassa; Livello del rischio : Trascurabile		
Allegato			

	Piano di Sicurezza e Coordinamento relativo al cantiere sito nel comune di CALTANISSETTA (CL) SCHEDE DI SICUREZZA	
		Rev. 00

Scheda n°5	FASI OPERATIVE		CODICE FO.DE.021
FASE N° 5.1.2	Taglio muratura	Area Lavorativa:	
CATEGORIA:	DEMOLIZIONI E SMONTAGGI		
FASE OPERATIVA:	TAGLIO A FORZA DI MURI		
(pieni in mattoni o pietrame, in calcestruzzo non armato, in calcestruzzo armato) per la formazione di finestre, porte, varchi, ecc., con utilizzo di martello demolitore, compreso gli eventuali ponteggi provvisori di servizio.			
Schede attività elementari collegate:	AE038	RUMORE	
Schede macchine ed attrezzature collegate:	ATTREZ057	MARTELLO DEMOLITORE Martello demolitore ad aria compressa o elettrico a mano.	
Macchine ed attrezzature	<ul style="list-style-type: none"> - Martello demolitore fino a 10 kg - Ponteggi e/o trabattelli - Flessibile - Compressore 		
Rischi per la sicurezza:	Rumore Vibrazioni Elettrocuzione Caduta dall'alto Caduta di materiale dall'alto Inalazione polveri, fibre, gas, vapori Movimentazione manuale dei carichi		
Dispositivi di Protezione Individuali (DPI):	<ul style="list-style-type: none"> - Cintura di sicurezza con fune di trattenuta ancorata a strutture non interessate dalla demolizione. - Tuta protettiva specifica per lavori di demolizione. - Otoprotettori. - Scarpe di sicurezza con suola imperforabile - Occhiali a tenuta. - Apparecchi antipolvere (in genere con filtro P1, P3 in presenza di fibre di amianto). - Guanti. 		
Prescrizioni esecutive:	<ul style="list-style-type: none"> - Prima dell'esecuzione delle demolizioni verificare che in prossimità delle strutture da demolire non vi siano persone. - Impedire la sosta anche con segnaletica nel raggio di azione delle macchine. - Redigere verbale sullo stato delle strutture e sulle precise modalità di demolizione (affidarsi a tecnico specializzato). - Porre particolare attenzione alle possibili interferenze con eventuali servizi. - Impedire altre lavorazioni nei pressi di muri da demolire. - Predisporre idonea segnaletica di sicurezza, sia diurna che notturna. - Osservare le ore di silenzio imposte dai regolamenti locali. - Devono essere predisposte idonee opere provvisorie per i lavori che si eseguono oltre i 2 m di altezza (art. 122 del D.Lgs.81/08) - Il ponteggio deve essere realizzato secondo le indicazioni contenute negli schemi di montaggio del fabbricante. - Il ponteggio deve essere opportunamente controventato sia in senso longitudinale che trasversale (secondo relazione tecnica) (p.2.2.1.3 allegato XVII del D.Lgs. 81/08) - Le interruzioni di stilata del ponteggio devono rispondere agli schemi allegati alla copia di autorizzazione - L'estremità inferiore di ogni montante deve essere sostenuta da una piastra metallica di base (basetta) - Il ponteggio deve essere ancorato a parti stabili dell'edificio. - Gli ancoraggi devono essere in numero sufficiente e realizzati in conformità alla relazione tecnica - I montanti devono superare di almeno 1.20 m l'ultimo impalcato o il piano di gronda (art. 125 del DLgs81/08) - Il peso dei materiali depositati sugli impalcati non deve superare il carico massimo 		

	Piano di Sicurezza e Coordinamento relativo al cantiere sito nel comune di CALTANISSETTA (CL) SCHEDE DI SICUREZZA	
		Rev. 00

Scheda n°5	FASI OPERATIVE	CODICE FO.DE.021
	previsto nel libretto del ponteggio - I ponti, le andatoie e le passerelle posti ad altezza superiore ai 2 m, devono essere muniti di parapetto normale completo di corrente superiore, corrente intermedio e tavola fermapiede alta almeno cm 20 (art. 126 e p.2.1.5.1 allegato XVII del D.Lgs.81/08) - Gli impalcati e i ponti di servizio devono avere un sottoponte di sicurezza costruito come il ponte a distanza non superiore a m 2.50 (art. 128 del D.Lgs.81/08) - Controllare che non ci sia personale non addetto nelle aree sottostanti la demolizione - Bagnare le polveri derivate dalla demolizione - Disattivare tutti gli impianti presenti prima dell'esecuzione dei lavori	
Riferimenti normativi e note:	D.Lgs. 81/08	
Valutazione del Rischio	Indice Magnitudo :Lieve; Indice Frequenza :Alta; Livello del rischio : Lieve	
Allegato		

	Piano di Sicurezza e Coordinamento relativo al cantiere sito nel comune di CALTANISSETTA (CL) SCHEDE DI SICUREZZA	
		Rev. 00

Scheda n°6	FASI OPERATIVE		CODICE FO.DE.024
FASE N° 5.1.3 FASE N° 5.3.1	Gestione materiale demolizione Rimozione di impianti	Area Lavorativa: Area Lavorativa:	
CATEGORIA:	DEMOLIZIONI E SMONTAGGI		
FASE OPERATIVA:	GESTIONE RIFIUTI DEMOLIZIONE		
Gestione e trasporto a discarica di rifiuti e materiali di scarto non pericolosi o RSU provenienti da attività di demolizione			
Schede attività elementari collegate:			
Schede macchine ed attrezzature collegate:			
Macchine ed attrezzature	- Autocarro/Furgone - Scarrabile - Vasche di contenimento per lo stoccaggio provvisorio		
Rischi per la sicurezza:	Inquinamento ambientale Caduta a livello e scivolamento Abrasioni, ferite, punture, tagli Urti, compressioni, impatti, colpi		
Dispositivi di Protezione Individuali (DPI):	Guanti, scarpe di sicurezza, casco di protezione, mascherina (ove necessario)		
Prescrizioni esecutive:	<p>Tale attività deve avvenire in modalità tali da separare i rifiuti per tipologia. E' fondamentale, alla luce della pericolosità di tali rifiuti, che ciascuna struttura provveda:</p> <ul style="list-style-type: none"> -alla raccolta differenziata di tutte le tipologie di rifiuti prodotti, prescindendo dai loro quantitativi ed evitando ogni forma di miscelazione, in quanto contraria alla normativa vigente, oltre che potenzialmente assai pericolosa; -all'utilizzo di contenitori per la raccolta di tali rifiuti che presentino le seguenti caratteristiche: <ul style="list-style-type: none"> -idoneo materiale; -una banda colorata e indelebile identificativa del rifiuto; -il simbolo di rifiuto (R nera in campo giallo) -la denominazione del rifiuto; -il codice europeo di rifiuto (CER); -i codici relativi ai rischi associati al rifiuto (R1, R2, ecc.); -i codici relativi ai consigli di prudenza (S1, S2, ecc..) da adottare nella manipolazione del rifiuto. -alla localizzazione dei contenitori nei luoghi di produzione (laboratori, officine, stabulari) o, quando lo spazio non lo consentisse, in locali adiacenti agli stessi (con la possibilità, per esempio, di servire più laboratori); -alla predisposizione, nei vari punti che si sono localizzati, di una vasca di contenimento ove collocare i contenitori dei rifiuti. Tale vasca dovrà risultare sufficientemente profonda e compartimentata al suo interno in modo da formare zone tra loro separate per la sistemazione dei vari contenitori di rifiuti liquidi ed evitare conseguentemente, in caso di fuoriuscita accidentale del contenuto, che vengano a contatto diverse tipologie di rifiuto; -alla predisposizione di un cartello segnaletico presso ogni vasca di contenimento sul quale riportare le seguenti informazioni: <ul style="list-style-type: none"> -la necessità di conferire i rifiuti negli appositi contenitori posti nella vasca di contenimento; <p>Relativamente agli adempimenti riguardanti i rifiuti di demolizione, si specifica che la gestione di tali materiali è di esclusiva competenza dei comuni interessati che si avvalgono esclusivamente di ditte iscritte alla specifica Sezione dell'Albo Nazionale Smaltitori alla Cat. 4 (raccolta e trasporto rifiuti speciali prodotti da terzi) o Cat. 5 (raccolta e trasporto rifiuti speciali pericolosi prodotti da terzi) dell' Albo gestori ambientali con procedura ordinaria.</p> <p>Tali rifiuti andranno smaltiti secondo le modalità previste dalla legge presso discariche autorizzate da imprese regolarmente autorizzate con trascrizione sugli appositi registri di</p>		

	Piano di Sicurezza e Coordinamento relativo al cantiere sito nel comune di CALTANISSETTA (CL) SCHEDE DI SICUREZZA	
		Rev. 00

Scheda n°6	FASI OPERATIVE	CODICE FO.DE.024
	carico e scarico (detentori mod. A). QUANTO DETTO NON VALE PER RIFIUTI PERICOLOSI e/o PARTICOLARI CHE ANDRANNO TRATTATI DI VOLTA IN VOLTA SECONDO LE MODALITA' PREVISTE DALLE VIGENTI NORMATIVE.	
Riferimenti normativi e note:	D.Lgs. 152/2006	
Valutazione del Rischio		
Allegato		

	Piano di Sicurezza e Coordinamento relativo al cantiere sito nel comune di CALTANISSETTA (CL) SCHEDE DI SICUREZZA	
		Rev. 00

Scheda n°7	FASI OPERATIVE		CODICE FO.DE.028
FASE N° 5.2.1	Rimozione opere in ferro	Area Lavorativa:	
CATEGORIA:	DEMOLIZIONI E SMONTAGGI		
FASE OPERATIVA:	RIMOZIONE OPERE IN FERRO		
Rimozione di ringhiere, parapetti, grate, cancelli, ecc. con l'accatastamento del materiale utilizzabile ed il carico del materiale di risulta sul cassone di raccolta.			
Schede attività elementari collegate:			
Schede macchine ed attrezzature collegate:	ATTREZ099	ARGANO ELETTRICO	
Schede macchine ed attrezzature collegate:	ATTREZ001	Apparecchiatura ad azionamento elettrico già installato in cantiere AUTOCARRI - DUMPER	
Schede macchine ed attrezzature collegate:	ATTREZ057	Sono automezzi utilizzati per il trasporto all'interno del cantiere o su strada di materiale quale terra, sabbia, cemento ecc. MARTELLO DEMOLITORE	
Macchine ed attrezzature	<ul style="list-style-type: none"> - Dumper - Argano a bandiera - Attrezzi manuali - Martello demolitore elettrico - Ponteggio metallico fisso - Sega a disco per metalli 		
Rischi per la sicurezza:	Caduta di materiale dall'alto Caduta dall'alto Rumore Vibrazioni Movimentazione manuale dei carichi		
Dispositivi di Protezione Individuali (DPI):	<ul style="list-style-type: none"> - Guanti - Casco - Calzature di sicurezza con suola antiscivolo ed imperforabile - Occhiali - Otoprotettori 		
Prescrizioni esecutive:	<p>Nei lavori in quota, ogni qualvolta non siano attuabili le misure di prevenzione e protezione collettiva, si devono utilizzare dispositivi di protezione individuale contro le cadute dall'alto. In particolare sono da prendere in considerazione specifici sistemi di sicurezza che consentono una maggior mobilità del lavoratore quali: avvolgitori/svolgitori automatici di fune di trattenuta; sistema a guida fissa e ancoraggio scorrevole, altri sistemi analoghi.</p> <p>Gli addetti all'imbracatura devono seguire le seguenti indicazioni:</p> <ol style="list-style-type: none"> a) verificare che il carico sia stato imbracato correttamente; b) accompagnare inizialmente il carico fuori dalla zona di interferenza con attrezzature, ostacoli o materiali eventualmente presenti; c) allontanarsi dalla traiettoria del carico durante la fase di sollevamento; d) non sostare in attesa sotto la traiettoria del carico; e) avvicinarsi al carico in arrivo per pilotarlo fuori dalla zona di interferenza con eventuali ostacoli presenti; f) accertarsi della stabilità del carico prima di sganciarlo; g) accompagnare il gancio fuori dalla zona impegnata da attrezzature o materiali durante la manovra di richiamo. <p>Le attività lavorative devono essere organizzate tenuto conto delle seguenti indicazioni:</p> <ol style="list-style-type: none"> a) l'ambiente di lavoro (temperatura, umidità e ventilazione) deve presentare condizioni microclimatiche adeguate; b) gli spazi dedicati alla movimentazione devono essere adeguati; c) il sollevamento dei carichi deve essere eseguito sempre con due mani e da una sola 		

	Piano di Sicurezza e Coordinamento relativo al cantiere sito nel comune di CALTANISSETTA (CL) SCHEDE DI SICUREZZA	
		Rev. 00

Scheda n°7	FASI OPERATIVE	CODICE FO.DE.028
	<p>persona;</p> <p>d) il carico da sollevare non deve essere estremamente freddo, caldo o contaminato; e) le altre attività di movimentazione manuale devono essere minimali;</p> <p>f) deve esserci adeguata frizione tra piedi e pavimento;</p> <p>g) i gesti di sollevamento devono essere eseguiti in modo non brusco.</p> <p>Le attività lavorative devono essere organizzate tenuto conto delle seguenti indicazioni:</p> <p>a) adozione di metodi di lavoro che implicano una minore esposizione al rumore;</p> <p>b) scelta di attrezzature di lavoro adeguate, tenuto conto del lavoro da svolgere, che emettano il minor rumore possibile;</p> <p>c) riduzione del rumore mediante una migliore organizzazione del lavoro attraverso la limitazione e della durata e dell'intensità dell'esposizione e l'adozione di orari di lavoro appropriati, con sufficienti periodi di riposo;</p> <p>d) adozione di opportuni programmi di manutenzione delle attrezzature e macchine di lavoro, del luogo di lavoro e dei sistemi sul posto di lavoro;</p> <p>e) progettazione della struttura dei luoghi e dei posti di lavoro al fine di ridurre l'esposizione al rumore dei lavoratori;</p> <p>f) adozione di misure tecniche per il contenimento del rumore trasmesso per via aerea, quali schermature, involucri o rivestimenti realizzati con materiali fonoassorbenti;</p> <p>g) adozione di misure tecniche per il contenimento del rumore strutturale, quali sistemi di smorzamento o di isolamento;</p> <p>h) locali di riposo messi a disposizione ai lavoratori con rumorosità ridotta a un livello compatibile con il loro scopo e le loro condizioni di utilizzo.</p> <p>I rischi, derivanti dall'esposizione dei lavoratori a vibrazioni, devono essere eliminati alla fonte o ridotti al minimo.</p>	
Riferimenti normativi e note:	D.Lgs. 81/08	
Valutazione del Rischio	Indice Magnitudo :Medio; Indice Frequenza :Media; Livello del rischio : Lieve	
Allegato		

	Piano di Sicurezza e Coordinamento relativo al cantiere sito nel comune di CALTANISSETTA (CL) SCHEDE DI SICUREZZA	
		Rev. 00

Scheda n°8	FASI OPERATIVE		CODICE FO.DE.031
FASE N° 5.3.1	Rimozione di impianti	Area Lavorativa:	
CATEGORIA:	DEMOLIZIONI E SMONTAGGI		
FASE OPERATIVA:	DEMOLIZIONE DI IMPIANTI		
Demolizioni di impianti in genere (scarichi, tubazioni di vario genere, dispositivi) compreso recupero delle parti eventualmente riutilizzabili e accantonamento.			
Schede attività elementari collegate:	AE001	MOVIMENTAZIONE CARICHI CON CARRIOLA Trasporto di materiale di cantiere mediante carriola con relativo carico e scarico.	
Schede macchine ed attrezzature collegate:			
Macchine ed attrezzature	<ul style="list-style-type: none"> - Utensili d'uso comune - Mazza e punta - Martello demolitore - Flessibile 		
Rischi per la sicurezza:	<ul style="list-style-type: none"> Abrasioni, ferite, punture, tagli Movimentazione manuale dei carichi Proiezione di schegge e materiali Caduta dall'alto Caduta di materiale dall'alto Ustioni Inalazione polveri, fibre, gas, vapori Rumore Vibrazioni 		
Dispositivi di Protezione Individuali (DPI):	<ul style="list-style-type: none"> - Tuta protettiva specifica per lavori di demolizione - Otoprotettori - Scarpe di sicurezza con suola imperforabile - Occhiali a tenuta - Apparecchi antipolvere - Guanti 		
Prescrizioni esecutive:	<ul style="list-style-type: none"> - Prima dell'esecuzione delle opere di smontaggio e demolizione verificare che in prossimità del sito ove si opera non vi siano persone. - Effettuare le saldature o i tagli con la fiamma ossiacetilenica rispettando la normativa vigente (si veda la relativa scheda di analisi rischi). - Impedire altre lavorazioni nei pressi delle opere di smontaggio. - Predisporre idonea segnaletica di sicurezza, sia diurna che notturna. - Osservare le ore di silenzio imposte dai regolamenti locali. - Usare le normali cautele durante l'uso degli utensili. 		
Riferimenti normativi e note:	D.Lgs. 81/08		
Valutazione del Rischio	Indice Magnitudo :Lieve; Indice Frequenza :Bassa; Livello del rischio : Trascurabile		
Allegato			

	Piano di Sicurezza e Coordinamento relativo al cantiere sito nel comune di CALTANISSETTA (CL) SCHEDE DI SICUREZZA	
		Rev. 00

Scheda n°9	FASI OPERATIVE		CODICE FO.EL.001
FASE N° 7.1.2 FASE N° 8.3.1 FASE N° 9.1.4	Montaggio quadri elettrici Impianto di illuminazione Allacciamenti e impianto messa a terra	Area Lavorativa: Area Lavorativa: Area Lavorativa:	
CATEGORIA:	IMPIANTI ELETTRICI		
FASE OPERATIVA:	ALLACCIAMENTI		
Approntamento di punto d'utenza, sia provvisorio sia definitivo.			
Schede attività elementari collegate:			
Schede macchine ed attrezzature collegate:	ATTREZ017	UTENSILI ELETTRICI PORTATILI	
Schede macchine ed attrezzature collegate:	ATTREZ097	TRABATTELLO Trabattello leggero con altezza fino a 4 m	
Macchine ed attrezzature	Attrezzi d'uso comune, ponti mobili, scale a mano e trabattelli; filettatrici elettriche o a mano, mastici e collanti.		
Rischi per la sicurezza:	Folgorazione Elettrocuzione		
Dispositivi di Protezione Individuali (DPI):	<ul style="list-style-type: none"> - Guanti - Casco - Scarpe di sicurezza 		
Prescrizioni esecutive:	<ul style="list-style-type: none"> - Divieto di lavorazione su impianti elettrici e quadri sotto tensione - Fornitura elettrica posizionata in luogo asciutto e protetta dagli agenti atmosferici (grado di protezione adeguato) - Utilizzare involucri con grado di protezione adeguato al tipo ed al luogo in cui devono essere installati - Le giunzioni e le derivazioni devono essere realizzate all'interno di apposite scatole di derivazione (grado di protezione adeguato) con l'ausilio di morsetti a mantello - I cavi devono essere protetti dagli urti meccanici e posizionati in maniera conforme a quanto previsto dalle norme CEI - Prima di collegare un impianto elettrico alla rete di alimentazione occorre controllare che l'impianto stesso sia realizzato a regola d'arte ed in maniera conforme alle vigenti normative CEI, siano essi impianti fissi o provvisori, le norme devono comunque essere rispettate - L'installatore che collega un impianto non adeguato alla rete di alimentazione, è responsabile per eventuali incidenti a cose e persone che dovesse derivare dal mancato controllo o realizzazione dell'impianto a regola d'arte ed in maniera conforme con le vigenti norme CEI, la responsabilità è civile e penale in base alle legge 37/2008 - L'alimentazione deve essere fornita tramite quadro elettrico collegato a terra e munito dei dispositivi di protezione. - Utilizzare utensili a doppio isolamento (CI II) - I cavi devono essere a norma CEI di tipo adatto per posa mobile. Verificare lo stato di conservazione dei cavi elettrici - Verificare che i ponti siano regolarmente allestiti e usati. In presenza di dislivelli superiori a 2 metri, per la presenza d'aperture, provvedere ad applicare parapetti regolamentari - La salita e la discesa dal piano di lavoro devono avvenire tramite regolamentari scale a mano. Bloccare le ruote dei ponti mobili durante le operazioni. È vietato lavorare su un singolo cavalletto anche per tempi brevi. È altresì vietato utilizzare, come appoggio delle tavole, le scale, i pacchi dei forati o altri elementi di fortuna - Fornire scale semplici con pioli incastrati o saldati ai montanti e con le estremità antisdrucciolevoli. Le scale doppie non devono superare i 5 metri di altezza. Verificare l'efficienza del dispositivo che limita l'apertura della scala. - Posizionare le scale e verificarne la stabilità prima di salire. Usare le scale doppie in posizione completamente aperta. Non usare le scale semplici come piani di lavoro senza aver adottato idonei sistemi anticaduta. 		
Riferimenti normativi e	D.Lgs. 81/08, L. 186/68, NORME CEI		

	Piano di Sicurezza e Coordinamento relativo al cantiere sito nel comune di CALTANISSETTA (CL) SCHEDE DI SICUREZZA	
		Rev. 00

Scheda n°9	FASI OPERATIVE	CODICE FO.EL.001
note:		
Valutazione del Rischio	Indice Magnitudo :Lieve; Indice Frequenza :Media; Livello del rischio : Lieve	
Allegato		

	Piano di Sicurezza e Coordinamento relativo al cantiere sito nel comune di CALTANISSETTA (CL) SCHEDE DI SICUREZZA	Rev. 00

Scheda n°10	FASI OPERATIVE		CODICE FO.EL.002
FASE N° 7.1.1	Posa apparecchiature di comando	Area Lavorativa:	
CATEGORIA:	IMPIANTI ELETTRICI		
FASE OPERATIVA:	APPARECCHI DI COMANDO, INTERRUTTORI, PRESE E SPINE		
Posa in opera di apparecchi di comando, interruttori, prese e spine			
Schede attività elementari collegate:			
Schede macchine ed attrezzature collegate:	ATTREZ017	UTENSILI ELETTRICI PORTATILI	
Schede macchine ed attrezzature collegate:	ATTREZ097	TRABATTELLO Trabattello leggero con altezza fino a 4 m	
Macchine ed attrezzature	Attrezzi d'uso comune, ponti mobili, scale a mano e trabatelli; trapano, filettatrici elettriche o a mano, cacciaviti, spellafili.		
Rischi per la sicurezza:	Elettrocuzione Caduta dall'alto da scala portatile Caduta dall'alto da opera provvisoria Caduta di materiale dall'alto Abrasioni, ferite, punture, tagli		
Dispositivi di Protezione Individuali (DPI):	- Guanti - Casco - Scarpe di sicurezza		
Prescrizioni esecutive:	<ul style="list-style-type: none"> - Installare prese e spine adeguate al luogo ed alla posa rispettando il grado di protezione meccanica, controllare che gli involucri delle prese e delle spine non siano deteriorati, in tale caso provvedere alla sostituzione - Non è consentito manomettere il blocco meccanico delle prese interbloccate - L'installazione di spine e prese deve essere adeguata al tipo di posa ed al luogo (grado di protez.) - L'utilizzo di prese e spine si distingue a seconda che si debbano usare in ambiente industriale o in ambiente domestico - Per l'utilizzo in ambiente industriale le prese e le spine devono avere delle caratteristiche adeguate, cioè grado di protezione meccanica, fusibili, interblocco meccanico, fissaggio tra spina e presa garantito da apposita ghiera - Per l'utilizzo domestico delle prese e delle spine devono avere le seguenti caratteristiche: grado di protezione meccanica, inaccessibilità degli alveoli per le prese, dimensioni e passi tra alveoli come descritto nelle tabelle CEI-UNEL - Verificare preventivamente l'eventuale presenza di servizi (tubazioni, cavi, ecc.) - Se l'altezza del lavoro è superiore a 2 m., devono essere utilizzati trabatelli con postazione superiore dotata di parapetto perimetrale. - Prima dell'utilizzo dei trabatelli controllarne la corretta stabilizzazione della base. - Curare la corretta inclinazione della scala durante l'uso, posizionando il piede della scala ad 1/4 della lunghezza della stessa; vietare l'utilizzo della scala oltre il terzultimo piolo, se necessario ricorrere a scala più lunga. - Utilizzare utensili ed attrezzature in buono stato per eseguire i montaggi. - Eliminare gli utensili difettosi od usurati; vietare l'uso improprio degli utensili; programmare una sistematica manutenzione preventiva degli utensili. - Utilizzare gli eventuali ponti mobili con ruote bloccate durante le operazioni. - Durante il lavoro su scale, gli utensili non utilizzati devono essere tenuti in guaine o assicurati in modo da impedirne la caduta - Utilizzare scale a mano con pioli incastrati ai montanti con estremità antisdrucchiolo - Verificare l'esistenza dell'impianto di terra prima dell'uso delle attrezzature elettriche; è permesso derogare dall'obbligo della presenza della rete di terra utilizzando utensili con doppio isolamento. 		
Riferimenti normativi e note:	D.Lgs. 81/08, L. 186/68, NORME C		

	Piano di Sicurezza e Coordinamento relativo al cantiere sito nel comune di CALTANISSETTA (CL) SCHEDE DI SICUREZZA	
		Rev. 00

Scheda n°10	FASI OPERATIVE	CODICE FO.EL.002
Valutazione del Rischio	Indice Magnitudo :Lieve; Indice Frequenza :Media; Livello del rischio : Lieve	
Allegato		

	Piano di Sicurezza e Coordinamento relativo al cantiere sito nel comune di CALTANISSETTA (CL) SCHEDE DI SICUREZZA	
		Rev. 00

Scheda n°11	FASI OPERATIVE		CODICE FO.EL.003
FASE N° 9.1.3	Stesa cavi elettrici	Area Lavorativa:	
CATEGORIA:	IMPIANTI ELETTRICI		
FASE OPERATIVA:	CANALETTE PORTACAVI		
Posa in opera di canali e canalette per cavi e per utenze			
Schede attività elementari collegate:			
Schede macchine ed attrezzature collegate:	ATTREZ017	UTENSILI ELETTRICI PORTATILI	
Schede macchine ed attrezzature collegate:	ATTREZ097	TRABATTELLO Trabattello leggero con altezza fino a 4 m	
Macchine ed attrezzature	Attrezzi d'uso comune, ponti mobili, scale a mano e trabattelli; tagliatubi, trapano, tracciatrici, filettatrici elettriche o a mano, piegatubi, saldatrice ossiacetilenica; mastici e collanti		
Rischi per la sicurezza:	Elettrocuzione Caduta dall'alto da scala portatile Caduta dall'alto da opera provvisoria Caduta di materiale dall'alto Abrasioni, ferite, punture, tagli Dermatiti, reazioni allergiche		
Dispositivi di Protezione Individuali (DPI):	- Guanti - Casco - Scarpe di sicurezza		
Prescrizioni esecutive:	<ul style="list-style-type: none"> - Posizionare i cavi in modo da evitare danni per urti e usura meccanica. - Verificare preventivamente l'eventuale presenza di servizi (tubazioni, cavi, ecc.) - In caso di lavoro sotto tensione, il preposto ai lavori deve individuare e delimitare la zona di lavoro, apporre un cartello monitore, sezionare le parti attive e mettere in sicurezza tutte le parti che possono interferire con la zona di lavoro. - Nell'esecuzione di piccoli scavi per il collocamento dei conduttori, gli addetti dovranno prestare attenzione al pericolo di caduta degli stessi, sia rispetto alla propria persona, che rispetto agli altri lavoratori presenti, prendendo tutte le precauzioni possibili; nel caso di danneggiamenti accidentali dei conduttori, segnalare immediatamente la situazione al capocantiere. - Evitare il contatto con i collanti, in caso di contatto lavare con acqua e sapone. - Usare scale semplici con pioli incastrati o saldati ai montanti e con le estremità antidrucciolevoli. Le scale doppie non devono superare i 5 metri di altezza. Verificare l'efficienza del dispositivo che limita l'apertura della scala. - Posizionare le scale e verificarne la stabilità prima di salire. Usare le scale doppie in posizione completamente aperta. Non usare le scale semplici come piani di lavoro senza aver adottato idonei sistemi anticaduta - Non utilizzare scale a mano per l'esecuzione delle tracce in elevato: la lavorazione richiede un luogo di lavoro sicuro e protetto sul vuoto. - Verificare che i ponti siano regolarmente allestiti e usati. In presenza di dislivelli superiori a 2 metri, per la presenza d'aperture, provvedere ad applicare parapetti regolamentari. - Utilizzare gli eventuali ponti mobili con ruote bloccate durante le operazioni. - Controllare che non ci sia personale non addetto nelle aree interessate dall'intervento. - Durante il lavoro su scale, gli utensili non utilizzati devono essere tenuti in guaine o assicurati in modo da impedirne la caduta - Utilizzare scale a mano con pioli incastrati ai montanti con estremità antidrucciolo - Verificare l'esistenza dell'impianto di terra prima dell'uso delle attrezzature elettriche; è permesso derogare dall'obbligo della presenza della rete di terra utilizzando utensili con doppio isolamento - La sezione utile della canaletta deve essere tale da permettere una agevole installazione o rimozione dei cavi. 		

	Piano di Sicurezza e Coordinamento relativo al cantiere sito nel comune di CALTANISSETTA (CL) SCHEDE DI SICUREZZA	
		Rev. 00

Scheda n°11	FASI OPERATIVE	CODICE FO.EL.003
	<p>- Tubi incassati nella muratura o sotto intonaco devono avere per quanto possibile percorsi paralleli od ortogonali agli spigoli della muratura; i tubi devono essere distanziati in modo da consentire l'installazione e l'accessibilità degli accessori.</p> <p>- Per i cavi in posa su parete, i tasselli di supporto devono essere opportunamente dosati e distanziati e gli intervalli tra di essi non devono comunque superare i 2 metri; tali tasselli devono essere tali da sostenere, oltre al peso del cavo, gli eventuali carichi aggiuntivi che possono verificarsi durante l'installazione, la manutenzione e l'esercizio (dilatazioni termiche, sforzi elettrodinamici).</p>	
Riferimenti normativi e note:	D.Lgs. 81/08, L. 186/68, NORME CEI	
Valutazione del Rischio	Indice Magnitudo :Lieve; Indice Frequenza :Media; Livello del rischio : Lieve	
Allegato		

	Piano di Sicurezza e Coordinamento relativo al cantiere sito nel comune di CALTANISSETTA (CL) SCHEDE DI SICUREZZA	
		Rev. 00

Scheda n°12	FASI OPERATIVE		CODICE FO.EL.004
FASE N° 7.1.1	Posa apparecchiature di comando	Area Lavorativa:	
CATEGORIA:	IMPIANTI ELETTRICI		
FASE OPERATIVA:	CASSETTE DI DERIVAZIONE		
Provvista e posa in opera di cassette, scatole da incasso e/o stagne a parete			
Schede attività elementari collegate:			
Schede macchine ed attrezzature collegate:	ATTREZ017	UTENSILI ELETTRICI PORTATILI	
Schede macchine ed attrezzature collegate:	ATTREZ097	TRABATTELLO Trabattello leggero con altezza fino a 4 m	
Macchine ed attrezzature	Attrezzi d'uso comune, ponti mobili, scale a mano e trabatelli; trapano, filettatrici elettriche o a mano, cacciaviti, spellafili.		
Rischi per la sicurezza:	Elettrocuzione Caduta dall'alto da scala portatile Caduta dall'alto da opera provvisoria Caduta di materiale dall'alto Abrasioni, ferite, punture, tagli		
Dispositivi di Protezione Individuali (DPI):	- Guanti - Casco - Scarpe di sicurezza		
Prescrizioni esecutive:	<ul style="list-style-type: none"> - Verificare preventivamente l'eventuale presenza di servizi (tubazioni, cavi, ecc.) - Se l'altezza del lavoro è superiore a 2 m., devono essere utilizzati trabatelli con postazione superiore dotata di parapetto perimetrale. - Prima dell'utilizzo dei trabatelli controllarne la corretta stabilizzazione della base. - Curare la corretta inclinazione della scala durante l'uso, posizionando il piede della scala ad 1/4 della lunghezza della stessa; vietare l'utilizzo della scala oltre il terzultimo piolo, se necessario ricorrere a scala più lunga - Utilizzare utensili ed attrezzature in buono stato per eseguire i montaggi - Eliminare gli utensili difettosi od usurati; vietare l'uso improprio degli utensili; programmare una sistematica manutenzione preventiva degli utensili - Rispettare gli standard riguardanti le colorazioni dei conduttori ed attenersi alla loro esatta numerazione - Utilizzare gli eventuali ponti mobili con ruote bloccate durante le operazioni - Durante il lavoro su scale, gli utensili non utilizzati devono essere tenuti in guaine o assicurati in modo da impedirne la caduta - Utilizzare scale a mano con pioli incastrati ai montanti con estremità antidrucciolo - Verificare l'esistenza dell'impianto di terra prima dell'uso delle attrezzature elettriche; è permesso derogare dall'obbligo della presenza della rete di terra utilizzando utensili con doppio isolamento 		
Riferimenti normativi e note:	D.Lgs. 81/08		
Valutazione del Rischio Allegato	Indice Magnitudo :Lieve; Indice Frequenza :Media; Livello del rischio : Lieve		

	Piano di Sicurezza e Coordinamento relativo al cantiere sito nel comune di CALTANISSETTA (CL) SCHEDE DI SICUREZZA	
		Rev. 00

Scheda n°13	FASI OPERATIVE		CODICE FO.EL.006
FASE N° 7.1.4	Impianto protezione scariche atmosferiche	Area Lavorativa:	
CATEGORIA:	IMPIANTI ELETTRICI		
FASE OPERATIVA:	IMPIANTI DI PROTEZIONE SCARICHE ATMOSFERICHE		
Esecuzione d'impianti di protezione dalle scariche atmosferiche			
Schede attività elementari collegate:			
Schede macchine ed attrezzature collegate:	ATTREZ017	UTENSILI ELETTRICI PORTATILI	
Schede macchine ed attrezzature collegate:	ATTREZ097	TRABATTELLO Trabattello leggero con altezza fino a 4 m	
Macchine ed attrezzature	Conduttori a marchio IMQ; cavi elettrici, attrezzature d'uso comune, scale a mano, trabatelli, autogrù, ponteggi di servizio.		
Rischi per la sicurezza:	Caduta dall'alto per lavori su tetti, coperture Abrasioni, ferite, punture, tagli Condizioni atmosferiche avverse Caduta di materiale dall'alto		
Dispositivi di Protezione Individuali (DPI):	- Guanti - Casco - Scarpe di sicurezza		
Prescrizioni esecutive:	<p>- Per evitare il rischio di cadute dal tetto occorre che il personale lavori con apposite imbracature e che venga ancorato tramite apposita fune a dei sostegni sul tetto (comignoli, parapetti ecc.)</p> <p>- Per evitare di ferirsi alle mani utilizzare appositi guanti ed attrezzi adeguati, evitare di girare i conduttori di rame a mani nude, utilizzare le apposite pinze</p> <p>- Durante la fase di utilizzo di attrezzi elettrici indossare l'apposita visiera o gli occhiali, nonché la normale dotazione di sicurezza standard</p> <p>- In caso di maltempo o manifestazioni temporalesche abbandonare il luogo di lavoro, in quanto se il lavoro di protezione delle scariche atmosferiche non è completato e collaudato non ci sono le necessarie condizioni di sicurezza</p> <p>- Se si lavora sul tetto o comunque su impalcature è vietato gettare qualsiasi tipo di materiali a terra, assicurarsi che gli attrezzi siano posati su apposite borse e che non sia possibile una loro caduta a terra- Durante la realizzazione degli impianti di protezione delle scariche atmosferiche, il rischio più elevato è sicuramente la possibilità di cadere a terra dal tetto o dalle scale o impalcature che si stanno utilizzando, pertanto si renderà necessario che i preposti all'esecuzione del lavoro, abbiano oltre che i mezzi di prevenzione personali standard anche un'apposita imbracatura, che li sorregga in caso che dovessero scivolare.</p> <p>- Il tetto già di per se è pericoloso, soprattutto nei periodi invernali, o in condizioni atmosferiche di mal tempo (nebbia, nevischio, pioggia ecc.), in queste situazioni attendere che le condizioni del tempo migliorino e ci siano tutti i presupposti per accedere con sicurezza al tetto</p> <p>- Verificare preventivamente l'eventuale presenza di servizi (tubazioni, cavi, ecc.)</p> <p>- I picchetti saranno posti a distanza non inferiore alla somma delle loro lunghezze; i dispersori di terra di protezione dalle scariche atmosferiche saranno collegati con i dispersori di terra di protezione dai contatti indiretti.</p> <p>- Attenersi alle norme di sicurezza connesse all'utilizzo dei normali attrezzi da lavoro (trabatelli stabilizzati, scale a mano correttamente inclinate, divieto dell'uso improprio degli usuali utensili, ecc.)</p> <p>- Non sono ammesse come dispersori per le scariche atmosferiche le tubazioni di gas, aria compressa e simili; sono invece ammesse, per impianti a tensione non superiore a 1000 Volt, le tubazioni d'acqua, purché facciano parte di reti estese e l'attacco del conduttore di terra sia riportato a monte delle eventuali derivazioni.</p>		
Riferimenti normativi e	D.Lgs. 81/08, L. 186/68, NORME CEI		

	Piano di Sicurezza e Coordinamento relativo al cantiere sito nel comune di CALTANISSETTA (CL) SCHEDE DI SICUREZZA	
		Rev. 00

Scheda n°13	FASI OPERATIVE	CODICE FO.EL.006
note:		
Valutazione del Rischio	Indice Magnitudo :Lieve; Indice Frequenza :Media; Livello del rischio : Lieve	
Allegato		

	Piano di Sicurezza e Coordinamento relativo al cantiere sito nel comune di CALTANISSETTA (CL) SCHEDE DI SICUREZZA	Rev. 00

Scheda n°14	FASI OPERATIVE		CODICE FO.EL.008
FASE N° 7.1.3 FASE N° 9.1.4	Impianto di terra Allacciamenti e impianto messa a terra	Area Lavorativa: Area Lavorativa:	
CATEGORIA:	IMPIANTI ELETTRICI		
FASE OPERATIVA:	IMPIANTO DI MESSA A TERRA		
Realizzazione dell'impianto di terra contro il rischio di contatto indiretto			
Schede attività elementari collegate:			
Schede macchine ed attrezzature collegate:	ATTREZ017	UTENSILI ELETTRICI PORTATILI	
Schede macchine ed attrezzature collegate:	ATTREZ097	TRABATTELLO Trabattello leggero con altezza fino a 4 m	
Macchine ed attrezzature	Conduttori e tubi di protezione a marchio IMQ; quadri elettrici a norma CEI; cavi elettrici, attrezzature d'uso comune, scale a mano.		
Rischi per la sicurezza:	Elettrocuzione Caduta dall'alto Caduta di materiale dall'alto Abrasioni, ferite, punture, tagli		
Dispositivi di Protezione Individuali (DPI):	- Guanti - Casco - Scarpe di sicurezza		
Prescrizioni esecutive:	<ul style="list-style-type: none"> - Verificare preventivamente l'eventuale presenza di servizi (tubazioni, cavi, ecc.) - Verificare con frequenza le condizioni degli attrezzi con particolare riguardo alla solidità degli attacchi dei manici di legno agli elementi metallici. Per il sostegno del dispersore mantenersi a distanza di sicurezza mediante apposita attrezzatura. - Tenersi a distanza di sicurezza dai mezzi operativi in movimento. Prestare attenzione alle segnalazioni acustiche o luminose ed alla segnaletica di sicurezza. - Il battitore deve operare su adeguato piano di lavoro rialzato - Fornire scale doppie o rialzi appositi per il battitore. Verificare l'efficacia, nelle scale doppie, del dispositivo che impedisce l'apertura della scala oltre il limite di sicurezza. - La scala deve poggiare su base stabile e piana. La scala doppia deve essere usata completamente aperta. Non lasciare attrezzi o materiali sul piano di appoggio della scala doppia. È vietato lavorare su un singolo cavalletto anche per tempi brevi. È altresì vietato utilizzare, come appoggio delle tavole, le scale, i pacchi dei forati o altri elementi di fortuna. - Rispettare le istruzioni impartite per una esatta e corretta posizione da assumere nella movimentazione dei carichi. Per carichi pesanti e/o ingombranti la massa va movimentata con l'intervento di più persone al fine di ripartire e diminuire lo sforzo. - L'impianto di terra sarà realizzato all'atto dell'installazione degli apparecchi elettrici. - I picchetti saranno posti a distanza non inferiore alla somma delle loro lunghezze; i dispersori di terra di protezione dai contatti indiretti saranno collegati con i dispersori di terra di protezione dalle scariche atmosferiche. - Le giunzioni tra i conduttori saranno ridotte al minimo indispensabile e protette contro la corrosione - I conduttori di terra devono essere protetti contro il danneggiamento ed il deterioramento; le loro connessioni alle parti metalliche da collegare a terra ed al dispersore devono essere eseguite mediante saldatura o serraggio con bulloni o con altri sistemi egualmente efficienti. - Non sono ammesse come dispersori per le prese di terra le tubazioni di gas, aria compressa e simili; sono invece ammesse, per impianti a tensione non superiore a 1000 Volt, le tubazioni d'acqua, purché facciano parte di reti estese e l'attacco del conduttore di terra sia riportato a monte delle eventuali derivazioni. 		
Riferimenti normativi e note:	D.Lgs. 81/08, L. 186/68, NORME CEI		

	Piano di Sicurezza e Coordinamento relativo al cantiere sito nel comune di CALTANISSETTA (CL) SCHEDE DI SICUREZZA	
		Rev. 00

Scheda n°14	FASI OPERATIVE	CODICE FO.EL.008
Valutazione del Rischio	Indice Magnitudo :Lieve; Indice Frequenza :Media; Livello del rischio : Lieve	
Allegato		

	Piano di Sicurezza e Coordinamento relativo al cantiere sito nel comune di CALTANISSETTA (CL) SCHEDE DI SICUREZZA	
		Rev. 00

Scheda n°15	FASI OPERATIVE		CODICE FO.EL.011
FASE N° 7.1.1 FASE N° 7.1.2 FASE N° 7.1.3 FASE N° 7.1.4	Posa apparecchiature di comando Montaggio quadri elettrici Impianto di terra Impianto protezione scariche atmosferiche	Area Lavorativa: Area Lavorativa: Area Lavorativa: Area Lavorativa:	
CATEGORIA:	IMPIANTI ELETTRICI		
FASE OPERATIVA:	MORSETTI		
Provvista e posa in opera di morsetti unipolari			
Schede attività elementari collegate:			
Schede macchine ed attrezzature collegate:	ATTREZ017	UTENSILI ELETTRICI PORTATILI	
Schede macchine ed attrezzature collegate:	ATTREZ097	TRABATTELLO Trabattello leggero con altezza fino a 4 m	
Macchine ed attrezzature	Attrezzi d'uso comune, ponti mobili, scale a mano e trabatelli; trapano, filettatrici elettriche o a mano, cacciaviti, spellafili.		
Rischi per la sicurezza:	Elettrocuzione Caduta dall'alto da scala portatile Caduta dall'alto da opera provvisoria Caduta di materiale dall'alto Abrasioni, ferite, punture, tagli		
Dispositivi di Protezione Individuali (DPI):	- Guanti - Casco - Scarpe di sicurezza		
Prescrizioni esecutive:	<ul style="list-style-type: none"> - Verificare preventivamente l'eventuale presenza di servizi (tubazioni, cavi, ecc.) - In caso di lavoro sotto tensione, il preposto ai lavori deve individuare e delimitare la zona di lavoro, apporre un cartello monitore, sezionare le parti attive e mettere in sicurezza tutte le parti che possono interferire con la zona di lavoro. - Se l'altezza del lavoro è superiore a 2 m., devono essere utilizzati trabatelli con postazione superiore dotata di parapetto perimetrale. - Prima dell'utilizzo dei trabatelli controllarne la corretta stabilizzazione della base. - Curare la corretta inclinazione della scala durante l'uso, posizionando il piede della scala ad 1/4 della lunghezza della stessa; vietare l'utilizzo della scala oltre il terzo piolo, se necessario ricorrere a scala più lunga. - Utilizzare utensili ed attrezzature in buono stato per eseguire i montaggi. - Eliminare gli utensili difettosi od usurati; vietare l'uso improprio degli utensili; programmare una sistematica manutenzione preventiva degli utensili - Durante la posa in opera dei quadri elettrici, degli apparecchi di comando e di quelli di connessione (mobili e fissi), attenersi agli schemi elettrici progettuali per i necessari collegamenti degli stessi. realizzare inoltre tecniche di cablaggio "ad opera d'arte" - Rispettare gli standard riguardanti le colorazioni dei conduttori ed attenersi alla loro esatta numerazione - Utilizzare gli eventuali ponti mobili con ruote bloccate durante le operazioni - Controllare che non ci sia personale non addetto nelle aree interessate dall'intervento. - E' vietato eseguire lavori su elementi in tensione e nelle loro immediate vicinanze quando la tensione supera i 25 V in corrente alternata o 50 V in corrente continua. Può derogarsi al suddetto divieto per tensioni non superiori a 1000 V, purché: <ul style="list-style-type: none"> - l'ordine di eseguire il lavoro su parti in tensione sia dato dal capo responsabile; - siano adottate le necessarie misure atte a garantire l'incolumità dei lavoratori - E' vietato eseguire lavori elettrici su condutture a tensione non di sicurezza (superiore a 44V per c.a. e 600V per c.c.), e nelle immediate vicinanze se non si è provveduto ad aprire il circuito nei punti di possibile alimentazione, esposto i cartelli monitori, isolato e messo a terra la parte sezionata; nei lavori di particolare pericolo su conduttori elettrici la cui esecuzione sia affidata ad un solo lavoratore, deve essere presente un'altra persona 		

	Piano di Sicurezza e Coordinamento relativo al cantiere sito nel comune di CALTANISSETTA (CL) SCHEDE DI SICUREZZA	
		Rev. 00

Scheda n°15	FASI OPERATIVE	CODICE FO.EL.011
	<ul style="list-style-type: none"> - Durante il lavoro su scale, gli utensili non utilizzati devono essere tenuti in guaine o assicurati in modo da impedirne la caduta - Utilizzare scale a mano con pioli incastrati ai montanti con estremità antisdrucchiolo - Verificare l'esistenza dell'impianto di terra prima dell'uso delle attrezzature elettriche; è permesso derogare dall'obbligo della presenza della rete di terra utilizzando utensili con doppio isolamento. 	
Riferimenti normativi e note:	D.Lgs. 81/08, L. 186/68, NORME CEI	
Valutazione del Rischio	Indice Magnitudo :Lieve; Indice Frequenza :Media; Livello del rischio : Lieve	
Allegato		

	Piano di Sicurezza e Coordinamento relativo al cantiere sito nel comune di CALTANISSETTA (CL) SCHEDE DI SICUREZZA	
		Rev. 00

Scheda n°16	FASI OPERATIVE		CODICE FO.EL.012
FASE N° 7.1.3 FASE N° 7.1.4 FASE N° 8.3.1 FASE N° 9.1.3	Impianto di terra Impianto protezione scariche atmosferiche Impianto di illuminazione Stesa cavi elettrici	Area Lavorativa: Area Lavorativa: Area Lavorativa: Area Lavorativa:	
CATEGORIA:	IMPIANTI ELETTRICI		
FASE OPERATIVA:	POSA CAVI ELETTRICI		
Posa in opera di cavi elettrici e prolunghe.			
Schede attività elementari collegate:			
Schede macchine ed attrezzature collegate:	ATTREZ017	UTENSILI ELETTRICI PORTATILI	
Schede macchine ed attrezzature collegate:	ATTREZ097	TRABATTELLO Trabattello leggero con altezza fino a 4 m	
Macchine ed attrezzature	Attrezzi d'uso comune, ponti mobili, scale a mano e trabatelli; tagliatubi, filettatrici elettriche o a mano, saldatrice ossiacetilenica, piegatubi, mastici e collanti.		
Rischi per la sicurezza:	Elettrocuzione Caduta dall'alto da scala portatile Caduta dall'alto da opera provvisoria Caduta di materiale dall'alto Abrasioni, ferite, punture, tagli Dermatiti, reazioni allergiche		
Dispositivi di Protezione Individuali (DPI):	- Guanti - Casco - Scarpe di sicurezza		
Prescrizioni esecutive:	- La sezione dei conduttori deve essere adeguata al carico e protetta a monte contro il surriscaldamento (in alcuni casi anche contro i contatti indiretti con apposito interruttore magnetotermico differenziale) - Utilizzare solo cavi non propaganti la fiamma e l'incendio a doppio isolamento - Non utilizzare cavi sbucciati, deteriorati o che presentino un invecchiamento tale da dovere essere sostituiti - Utilizzare gli eventuali ponti mobili con ruote bloccate durante le operazioni. - Durante il lavoro su scale, gli utensili non utilizzati devono essere tenuti in guaine o assicurati in modo da impedirne la caduta. - Utilizzare scale a mano con pioli incastrati ai montanti con estremità antidrucciolo - Verificare preventivamente l'eventuale presenza di servizi (tubazioni, cavi, ecc.) - Evitare il contatto con i collanti, in caso di contatto lavare con acqua e sapone. - Non utilizzare scale a mano per l'esecuzione delle tracce in elevato: la lavorazione richiede un luogo di lavoro sicuro e protetto sul vuoto - Utilizzare attrezzi elettrici con marchio IMQ e se nuovi con marchio CE		
Riferimenti normativi e note:	D.Lgs. 81/08, L. 186/68, NORME CEI		
Valutazione del Rischio	Indice Magnitudo :Lieve; Indice Frequenza :Media; Livello del rischio : Lieve		
Allegato			

	Piano di Sicurezza e Coordinamento relativo al cantiere sito nel comune di CALTANISSETTA (CL) SCHEDE DI SICUREZZA	
		Rev. 00

Scheda n°17	FASI OPERATIVE		CODICE FO.EL.013
FASE N° 7.1.2	Montaggio quadri elettrici	Area Lavorativa:	
CATEGORIA:	IMPIANTI ELETTRICI		
FASE OPERATIVA:	QUADRI ELETTRICI		
Installazione e manutenzione di quadri elettrici e apparecchi di comando modulari			
Schede attività elementari collegate:			
Schede macchine ed attrezzature collegate:	ATTREZ017	UTENSILI ELETTRICI PORTATILI	
Schede macchine ed attrezzature collegate:	ATTREZ097	TRABATTELLO Trabattello leggero con altezza fino a 4 m	
Macchine ed attrezzature	Attrezzi d'uso comune, ponti mobili, scale a mano e trabatelli; trapano, filettatrici elettriche o a mano, cacciaviti, spellafili.		
Rischi per la sicurezza:	Folgorazione Proiezione di schegge e materiali Elettrocuzione Caduta dall'alto da scala portatile Caduta dall'alto da opera provvisoria Caduta di materiale dall'alto Abrasioni, ferite, punture, tagli		
Dispositivi di Protezione Individuali (DPI):	- Guanti - Casco - Scarpe di sicurezza		
Prescrizioni esecutive:	<ul style="list-style-type: none"> - Divieto di lavorare su quadri in tensione - Utilizzare gli appositi guanti e gli attrezzi omologati in maniera corretta - Evitare di tenere le mani sotto l'azione dell'attrezzo - Il quadro deve essere disattivato a monte della fornitura, se questo non è possibile segregare i morsetti in entrata dell'interruttore generale - Controllare sempre che il quadro non abbia una doppia linea di alimentazione o che all'interno del quadro siano state passate delle altre linee di alimentazione che possono essere in tensione - Per lavorare sui quadri elettrici occorre che il personale preposto sia qualificato ed abbia i requisiti necessari per poter svolgere questa mansione - Gli addetti ai lavori dovranno provvedere alla realizzazione di tutte le prove di laboratorio necessarie per dichiarare il quadro a norma ed idoneo all'installazione - Verificare preventivamente l'eventuale presenza di servizi (tubazioni, cavi, ecc.) - In caso di lavoro sotto tensione, il preposto ai lavori deve individuare e delimitare la zona di lavoro, apporre un cartello monitore, sezionare le parti attive e mettere in sicurezza tutte le parti che possono interferire con la zona di lavoro. - Se l'altezza del lavoro è superiore a 2 m., devono essere utilizzati trabatelli con postazione superiore dotata di parapetto perimetrale. - Prima dell'utilizzo dei trabatelli controllarne la corretta stabilizzazione della base. - Curare la corretta inclinazione della scala durante l'uso, posizionando il piede della scala ad 1/4 della lunghezza della stessa; vietare l'utilizzo della scala oltre il terzultimo piolo, se necessario ricorrere a scala più lunga. - Utilizzare utensili ed attrezzature in buono stato per eseguire i montaggi. - Eliminare gli utensili difettosi od usurati; vietare l'uso improprio degli utensili; programmare una sistematica manutenzione preventiva degli utensili. - Durante la posa in opera dei quadri elettrici, degli apparecchi di comando e di quelli di connessione (mobili e fissi), attenersi agli schemi elettrici progettuali per i necessari collegamenti degli stessi. realizzare inoltre tecniche di cablaggio "ad opera d'arte" - Rispettare gli standard riguardanti le colorazioni dei conduttori ed attenersi alla loro esatta numerazione. - Utilizzare gli eventuali ponti mobili con ruote bloccate durante le operazioni. 		

	Piano di Sicurezza e Coordinamento relativo al cantiere sito nel comune di CALTANISSETTA (CL) SCHEDE DI SICUREZZA	
		Rev. 00

Scheda n°17	FASI OPERATIVE	CODICE FO.EL.013
	<ul style="list-style-type: none"> - Controllare che non ci sia personale non addetto nelle aree interessate dall'intervento. - E' vietato eseguire lavori su elementi in tensione e nelle loro immediate vicinanze quando la tensione supera i 25 V in corrente alternata o 50 V in corrente continua. Può derogarsi al suddetto divieto per tensioni non superiori a 1000 V, purché: <ul style="list-style-type: none"> - l'ordine di eseguire il lavoro su parti in tensione sia dato dal capo responsabile; - siano adottate le necessarie misure atte a garantire l'incolumità dei lavoratori - E' vietato eseguire lavori elettrici su condutture a tensione non di sicurezza (superiore a 44V per c.a. e 600V per c.c.), e nelle immediate vicinanze se non si è provveduto ad aprire il circuito nei punti di possibile alimentazione, esposto i cartelli monitori, isolato e messo a terra la parte sezionata; nei lavori di particolare pericolo su conduttori elettrici la cui esecuzione sia affidata ad un solo lavoratore, deve essere presente un'altra persona - Durante il lavoro su scale, gli utensili non utilizzati devono essere tenuti in guaine o assicurati in modo da impedirne la caduta - Utilizzare scale a mano con pioli incastrati ai montanti con estremità antisdrucchiolo - Verificare l'esistenza dell'impianto di terra prima dell'uso delle attrezzature elettriche; è permesso derogare dall'obbligo della presenza della rete di terra utilizzando utensili con doppio isolamento - Mettere a disposizione dei lavoratori utensili adeguati al lavoro da svolgere ed idonei ai fini della sicurezza e salute. - Accertarsi del buono stato di conservazione e di efficienza delle materie prime, degli utensili e delle attrezzature. - Verificare l'esatta comprensione da parte degli addetti al montaggio degli schemi elettrici e topografici. 	
Riferimenti normativi e note:	D.Lgs. 81/08, L. 186/68, NORME CEI	
Valutazione del Rischio	Indice Magnitudo :Lieve; Indice Frequenza :Media; Livello del rischio : Lieve	
Allegato		

	Piano di Sicurezza e Coordinamento relativo al cantiere sito nel comune di CALTANISSETTA (CL) SCHEDE DI SICUREZZA	
		Rev. 00

Scheda n°18	FASI OPERATIVE		CODICE FO.FO.001
FASE N° 7.2.2 FASE N° 8.1.1	Allaccio alla rete Rete di raccolta e smaltimento acque piovane	Area Lavorativa: Area Lavorativa:	
CATEGORIA:	FOGNATURE		
FASE OPERATIVA:	ALLACCIAMENTO AL COLLETTORE FOGNARIO		
Allacciamenti al collettore fognario della rete principale			
Schede attività elementari collegate:			
Schede macchine ed attrezzature collegate:	ATTREZ019	ESCAVATORE (oleodinamico) Macchina usata per lo scavo ed il movimento di terra od altro materiale incoerente. Originariamente erano concepiti per piccoli lavori nell'ingegneria civile, poi grazie allo sviluppo della tecnologia dei componenti oleodi	
Macchine ed attrezzature	- Attrezzi d'uso comune - Escavatore		
Rischi per la sicurezza:	Investimento di persone o cose Rumore Interferenze con servizi (tubazioni, cavi, ecc.) Cadute in scavi Seppellimento, sprofondamento Crollo opere provvisoriale Esplosione Caduta di materiale dall'alto Incidenti stradali		
Dispositivi di Protezione Individuali (DPI):	- Casco - Scarpe di sicurezza - Guanti - Otoprotettori - Occhiali - Maschera		
Prescrizioni esecutive:	- Predisporre vie obbligate di transito per i mezzi di scavo - Vietare un avvicinamento alle macchine a tutti coloro che non siano direttamente addetti a tali lavori - Vietare la presenza di persone nelle manovre di retromarcia - In base alla valutazione del livello di esposizione personale fornire idonei dispositivi di protezione individuale con informazioni all'uso. - Allestire parapetti, sbarramenti o segnalazioni sui bordi - Oltre m 1,50 di profondità allestire armature delle pareti se non offrono sufficienti garanzie di stabilità - Per profondità inferiori a m 1,50 valutare in ogni modo l'eventuale necessità di armare le pareti dello scavo, non solo riguardo alla natura del terreno, ma anche alla posizione lavorativa di coloro che devono operare sul fondo. - Provvedere ad aerare la zona - Divieto di fumare ed usare fiamme - Fare indossare imbracature di sicurezza. - Vietare il deposito di materiali di qualsiasi natura in prossimità dei cigli dello scavo - Delimitare la zona con barriere e segnalare i lavori con i cartelli previsti dal Codice della Strada - Tenersi a distanza di sicurezza dai mezzi operativi in movimento. Prestare attenzione alle segnalazioni acustiche o luminose ed alla segnaletica di sicurezza - Se il manovratore del mezzo di scavo avverte di aver agganciato una canalizzazione, allontanarsi dalla macchina ed avvertire il responsabile.		

	Piano di Sicurezza e Coordinamento relativo al cantiere sito nel comune di CALTANISSETTA (CL) SCHEDE DI SICUREZZA	
		Rev. 00

Scheda n°18	FASI OPERATIVE	CODICE FO.FO.001
	<ul style="list-style-type: none"> - Per scendere e risalire dal fondo dello scavo utilizzare i camminamenti appositamente predisposti o scale regolamentari - Mantenersi all'interno della zona segregata - Il nastro di segnalazione deve essere collocato adeguatamente arretrato dal ciglio dello scavo - Le scale a mano devono essere vincolate, i montanti devono sporgere oltre il ciglio ed i pioli non devono aderire al terreno - Le eventuali tavole d'armatura devono sporgere per almeno 30 cm oltre il bordo 	
Riferimenti normativi e note:	D.Lgs. 81/08	
Valutazione del Rischio	Indice Magnitudo :Medio; Indice Frequenza :Alta; Livello del rischio : Alto	
Allegato		

	Piano di Sicurezza e Coordinamento relativo al cantiere sito nel comune di CALTANISSETTA (CL) SCHEDE DI SICUREZZA	
		Rev. 00

Scheda n°19	FASI OPERATIVE		CODICE FO.FO.002
FASE N° 7.2.3	Posa pozzetti	Area Lavorativa:	
CATEGORIA:	FOGNATURE		
FASE OPERATIVA:	CAMERETTE		
Formazione delle camerette (getto di fondo, cassetture, getto e disarmo delle pareti e dei coperchi)			
Schede attività elementari collegate:	AE009	CASSEFORMI IN LEGNAME Preparazione di casseformi in legname, compresi gli oneri di esecuzione, compreso disarmo e pulizia del legname per il contenimento del getto di cls.	
Schede macchine ed attrezzature collegate:	ATTREZ024	AUTOBETONIERA (fino a mc. 10 di portata)	
Macchine ed attrezzature	<ul style="list-style-type: none"> - Attrezzi manuali: martello, pala, badile, carriola - Sega circolare - Autobetoniera 		
Rischi per la sicurezza:	<ul style="list-style-type: none"> Abrasioni, ferite, punture, tagli Contatti con macchinari, organi in movimento Proiezione di schegge e materiali Elettrocuzione Rumore Investimento di persone o cose Cadute in scavi Seppellimento, sprofondamento Crollo opere provvisoriale Caduta di materiale dall'alto Movimentazione manuale dei carichi 		
Dispositivi di Protezione Individuali (DPI):	<ul style="list-style-type: none"> - Casco - Guanti - Otoprotettori (in presenza di rumore) - Indumenti protettivi e rifrangenti (in presenza di traffico) - Scarpe di sicurezza - Maschere antipolvere - Occhiali 		
Prescrizioni esecutive:	<ul style="list-style-type: none"> - Fornire idonei dispositivi di protezione individuale con le relative informazioni sull'uso - Autorizzare solo personale competente - Verificare che la macchina sia dotata di tutte le protezioni agli organi in movimento e di dispositivo che non permetta il riavviamento automatico della macchina (es. bobina di sgancio). - L'alimentazione deve essere fornita tramite regolamentare quadro elettrico collegato elettricamente a terra - I cavi elettrici devono essere rispondenti alle norme CEI e adatti per posa mobile. - Posizionare i cavi elettrici in modo da evitare danni per urti o usura meccanica ed in modo che non costituiscano intralcio. Segnalare immediatamente eventuali danni riscontrati nei cavi elettrici. - Organizzare percorsi adeguati e segnalati in modo tale che i mezzi non si avvicinino pericolosamente allo scavo ed agli addetti. Vietare la presenza di persone nelle manovre di retromarcia. - Assicurarsi che il canale di scolo del cls sia assemblato secondo le istruzioni. - Allestire parapetti, sbarramenti o segnalazioni perimetralmente ai cigli dello scavo - Predisporre scale a pioli per la salita e la discesa - Oltre m 1,50 di profondità allestire armature delle pareti se non offrono sufficienti garanzie di stabilità - Per profondità inferiori a m 1,50 valutare in ogni modo l'eventuale necessità di armare le pareti dello scavo, non solo riguardo alla natura del terreno, ma anche alla posizione lavorativa di coloro che devono operare sul fondo. 		

	Piano di Sicurezza e Coordinamento relativo al cantiere sito nel comune di CALTANISSETTA (CL) SCHEDE DI SICUREZZA	
		Rev. 00

Scheda n°19	FASI OPERATIVE	CODICE FO.FO.002
	<ul style="list-style-type: none"> - Vietare il deposito di materiali di qualsiasi natura in prossimità dei cigli dello scavo - Per movimentare carichi ingombranti e/o pesanti far usare attrezzature meccaniche. Nei casi di movimentazione manuale dei carichi, impartire agli addetti le istruzioni necessarie affinché assumano delle posizioni corrette e in ogni caso la movimentazione manuale dei carichi deve avvenire con l'intervento di più persone al fine di ripartire e diminuire lo sforzo - Verificare con frequenza le condizioni degli attrezzi - Non indossare abiti svolazzanti, non rimuovere le protezioni. Seguire le istruzioni sul corretto uso della macchina - La zona di lavoro deve essere mantenuta in ordine e libera dai materiali di risulta. - Collegare la macchina all'impianto elettrico di cantiere, in assenza di tensione. - Tenersi a distanza di sicurezza dai mezzi operativi in movimento. Prestare attenzione alle segnalazioni acustiche o luminose ed alla segnaletica di sicurezza. - Il movimento del canale di scarico deve avvenire tenendo presente la presenza di personale. - Non uscire dalle zone protette - La movimentazione manuale dei carichi ingombranti e/o pesanti deve avvenire con l'intervento di più persone al fine di ripartire e diminuire lo sforzo. 	
Riferimenti normativi e note:	D.Lgs. 81/08	
Valutazione del Rischio	Indice Magnitudo :Medio; Indice Frequenza :Alta; Livello del rischio : Alto	
Allegato		

	Piano di Sicurezza e Coordinamento relativo al cantiere sito nel comune di CALTANISSETTA (CL) SCHEDE DI SICUREZZA	
		Rev. 00

Scheda n°20	FASI OPERATIVE		CODICE FO.FO.003
FASE N° 7.2.2 FASE N° 8.1.1	Allaccio alla rete Rete di raccolta e smaltimento acque piovane	Area Lavorativa: Area Lavorativa:	
CATEGORIA:	FOGNATURE		
FASE OPERATIVA:	CHIUSINI IN GHISA		
Provvista e posa in opera di fusioni di ghisa per chiusini, bocche di chiavica, caditoie, ecc.			
Schede attività elementari collegate:			
Schede macchine ed attrezzature collegate:	ATTREZ004	AUTOCARRO CON GRU Autogrù gommata, con stabilizzatori e braccio elevatore telescopico, per movimentazione carichi.	
Macchine ed attrezzature	- Attrezzi d'uso comune - Autocarro		
Rischi per la sicurezza:	Elettrocuzione Contatti con macchinari, organi in movimento Interferenze con linee elettriche aeree Interferenze con servizi (tubazioni, cavi, ecc.) Caduta di materiale dall'alto Schiacciamento Rumore Vibrazioni Ribaltamento, perdita di stabilità Investimento di persone o cose Movimentazione manuale dei carichi		
Dispositivi di Protezione Individuali (DPI):	- Casco - Guanti - Otoprotettori (in presenza di rumore) - Indumenti protettivi e rifrangenti (in presenza di traffico) - Scarpe di sicurezza		
Prescrizioni esecutive:	- Evitare la movimentazione manuale dei carichi pesanti - Verificare l'efficienza di tutti i dispositivi di comando e di sicurezza delle macchine operatrici - Il personale addetto all'uso delle suddette macchine deve essere adeguatamente formato - Gli stabilizzatori del mezzo di sollevamento devono essere correttamente posizionati - Devono essere rispettate le pressioni di gonfiaggio dei pneumatici indicate dalla ditta costruttrice - Controllare che il carico non venga a contatto con strutture o cavi aerei - Su percorsi in discesa il carico deve essere disposto sulle ruote con quota maggiore - Se non si esegue alcuna manovra bloccare il braccio del mezzo di sollevamento - Non lasciare carichi sospesi - Gli imbracatori devono rispettare gli appositi segnali - Rispettare gli orari di utilizzo dei macchinari ai fini dell'inquinamento acustico - Rispettare le istruzioni riportate nel libretto di uso e manutenzione del mezzo - Fornire idonei dispositivi di protezione individuale con le relative informazioni sull'uso - Verificare con frequenza le condizioni degli attrezzi - Vietare lo stazionamento di persone nel raggio d'azione del mezzo - Predisporre sistemi che consentano la guida del carico a distanza di sicurezza (funi o aste) impartendo disposizioni agli addetti - Esporre le norme per l'imbracatura dei carichi - Allestire parapetti, sbarramenti o segnalazioni sul bordo dello scavo - Nei casi di movimentazione manuale dei carichi, impartire agli addetti le istruzioni necessarie affinché assumano delle posizioni corrette. La movimentazione manuale dei carichi ingombranti e/o pesanti deve avvenire con l'intervento di più persone al fine di ripartire e diminuire lo sforzo.		

	Piano di Sicurezza e Coordinamento relativo al cantiere sito nel comune di CALTANISSETTA (CL) SCHEDE DI SICUREZZA	
		Rev. 00

Scheda n°20	FASI OPERATIVE	CODICE FO.FO.003
	- Il nastro di segnalazione deve essere collocato adeguatamente arretrato dal ciglio dello scavo - Quando si opera in prossimità di linee elettriche aeree si devono dare precise e dettagliate informazioni e disposizioni agli addetti alle manovre degli apparecchi di sollevamento.	
Riferimenti normativi e note:	D.Lgs. 81/08	
Valutazione del Rischio	Indice Magnitudo :Medio; Indice Frequenza :Alta; Livello del rischio : Alto	
Allegato		

	Piano di Sicurezza e Coordinamento relativo al cantiere sito nel comune di CALTANISSETTA (CL) SCHEDE DI SICUREZZA	
		Rev. 00

Scheda n°21	FASI OPERATIVE		CODICE FO.FO.004
FASE N° 7.2.3	Posa pozzetti	Area Lavorativa:	
CATEGORIA:	FOGNATURE		
FASE OPERATIVA:	FOGNOLI		
Provvista e posa in opera di tubo di cemento o gres per fognoli, posto in opera su massetto con sigillatura dei giunti			
Schede attività elementari collegate:			
Schede macchine ed attrezzature collegate:	ATTREZ004	AUTOCARRO CON GRU Autogrù gommata, con stabilizzatori e braccio elevatore telescopico, per movimentazione carichi.	
Schede macchine ed attrezzature collegate:	ATTREZ024	AUTOBETONIERA (fino a mc. 10 di portata)	
Macchine ed attrezzature	<ul style="list-style-type: none"> - Attrezzi d'uso comune - Autocarro con gru - Betoniera - Molazza - Attrezzatura per armare le pareti dello scavo 		
Rischi per la sicurezza:	<ul style="list-style-type: none"> Seppellimento, sprofondamento Crollo opere provvisoriale Contatti con macchinari, organi in movimento Elettrocuzione Allergeni Investimento di persone o cose Urti, compressioni, impatti, colpi Caduta di materiale dall'alto Rumore Vibrazioni Interferenze con linee elettriche aeree Interferenze con servizi (tubazioni, cavi, ecc.) Esposizione a polveri Errata manovra operatore Crollo, ribaltamento materiale depositato Rischio biologico Esplosione 		
Dispositivi di Protezione Individuali (DPI):	<ul style="list-style-type: none"> - Casco - Guanti - Otoprotettori (in presenza di rumore) - Indumenti protettivi e rifrangenti (in presenza di traffico) - Scarpe di sicurezza 		
Prescrizioni esecutive:	<ul style="list-style-type: none"> - Verificare con idonei strumenti (esplosimetro) l'eventuale presenza di gas negli scavi - Controllare la corretta posa delle opere provvisoriale a sostegno delle pareti dello scavo - Verificare l'efficacia dei dispositivi di sicurezza delle macchine operatrici - Non rimuovere le protezioni delle parti meccaniche in movimento - Scollegare le macchine nelle pause e a fine lavoro - Il personale addetto all'utilizzo del mezzo di sollevamento deve essere adeguatamente formato - Le operazioni devono essere eseguite con la massima attenzione - Verificare che gli stabilizzatori dell'autogrù siano correttamente posizionati - Controllare che la pressione dei pneumatici sia corretta - Su percorsi in discesa porre il carico sulle ruote aventi quota maggiore - Bloccare il braccio della gru quando non si effettuano operazioni - Gli imbricatori devono rispettare gli appositi segnali - Rispettare gli orari di utilizzo dei macchinari ai fini dell'inquinamento acustico 		

	Piano di Sicurezza e Coordinamento relativo al cantiere sito nel comune di CALTANISSETTA (CL) SCHEDE DI SICUREZZA	
		Rev. 00

Scheda n°21	FASI OPERATIVE	CODICE FO.FO.004
	<ul style="list-style-type: none"> - Predisporre idonea segnaletica di sicurezza - Predisporre idonei "Fermi" per evitare la caduta dei tubi accatastati - Rispettare le istruzioni di sicurezza riportate nel libretto di uso e manutenzione dei mezzi - Per quanto riguarda le misure di prevenzione dei mezzi d'opera utilizzati, fare riferimento alle relative schede nei mezzi d'opera - Controllare che non ci sia personale non addetto nelle aree interessate dall'intervento - Verificare costantemente la corretta posa in opera dei tubi - Sospendere i lavori in caso di forti piogge o di ghiaccio. - Fornire idonei dispositivi di protezione individuale con le relative informazioni sull'uso. - Allestire parapetti, sbarramenti o tendere nastri di segnalazione sul bordo dello scavo. Predisporre scale a pioli per la salita e la discesa. - Vietare il deposito di materiali di qualsiasi natura in prossimità dei cigli dello scavo - Per movimentare carichi ingombranti e/o pesanti far usare attrezzature meccaniche. Nei casi di movimentazione manuale dei carichi, impartire agli addetti le istruzioni necessarie affinché assumano delle posizioni corrette e in ogni caso la movimentazione manuale dei carichi deve avvenire con l'intervento di più persone al fine di ripartire e diminuire lo sforzo. - Le scale a mano devono essere vincolate, i montanti devono sporgere per almeno 1 m oltre il ciglio ed i pioli non devono aderire al terreno 	
Riferimenti normativi e note:	D.Lgs. 81/08	
Valutazione del Rischio	Indice Magnitudo :Medio; Indice Frequenza :Alta; Livello del rischio : Alto	
Allegato		

	Piano di Sicurezza e Coordinamento relativo al cantiere sito nel comune di CALTANISSETTA (CL) SCHEDE DI SICUREZZA	
		Rev. 00

Scheda n°22	FASI OPERATIVE		CODICE FO.FO.006
FASE N° 8.1.1	Rete di raccolta e smaltimento acque piovane	Area Lavorativa:	
CATEGORIA:	FOGNATURE		
FASE OPERATIVA:	POSA DI POZZETTI PREFABBRICATI		
Posa in opera di pozzetti prefabbricati			
Schede attività elementari collegate:			
Schede macchine ed attrezzature collegate:	ATTREZ004	AUTOCARRO CON GRU Autogrù gommata, con stabilizzatori e braccio elevatore telescopico, per movimentazione carichi.	
Macchine ed attrezzature	<ul style="list-style-type: none"> - Attrezzi d'uso comune (pala, badile, carriola) - Escavatore - Mezzo di movimentazione degli elementi 		
Rischi per la sicurezza:	Elettrocuzione Allergeni Contatti con macchinari, organi in movimento Movimentazione manuale dei carichi Abrasioni, ferite, punture, tagli Rischio biologico Rumore Vibrazioni Esposizione a polveri Cadute in scavi Dermatiti, reazioni allergiche Irritazioni cutanee, oculari e respiratorie		
Dispositivi di Protezione Individuali (DPI):	<ul style="list-style-type: none"> - Casco - Guanti - Otoprotettori - Scarpe di sicurezza - Indumenti protettivi specifici 		
Prescrizioni esecutive:	<ul style="list-style-type: none"> - Controllare il corretto posizionamento delle cassature - Verificare l'efficienza dei dispositivi di sicurezza delle macchine - Non rimuovere le protezioni dalle parti meccaniche in movimento - Scollegare le macchine durante ogni pausa e a fine lavoro - Rispettare gli orari di utilizzo dei macchinari ai fini dell'inquinamento acustico - Per quanto riguarda le misure di prevenzione della betoniera fare riferimento alla relativa scheda nei mezzi d'opera - Controllare che non ci sia personale non addetto nelle aree interessate dall'intervento. - Fornire idonei dispositivi di protezione individuale con le relative informazioni sull'uso - Verificare con frequenza le condizioni degli attrezzi - Vietare lo stazionamento di persone nel raggio d'azione del mezzo - Predisporre sistemi che consentano la guida del carico a distanza di sicurezza (funi o aste) impartendo disposizioni agli addetti - Esporre le norme per l'imbracatura dei carichi - Allestire parapetti, sbarramenti o segnalazioni sul bordo dello scavo - Predisporre scale a pioli per la salita e la discesa. Non rimuovere le protezioni allestite. - Per movimentare carichi ingombranti e/o pesanti far usare attrezzature meccaniche. Nei casi di movimentazione manuale dei carichi, impartire agli addetti le istruzioni necessarie affinché assumano delle posizioni corrette. La movimentazione manuale dei carichi ingombranti e/o pesanti deve avvenire con l'intervento di più persone al fine di ripartire e diminuire lo sforzo. - Il nastro di segnalazione deve essere collocato adeguatamente arretrato dal ciglio dello scavo - Quando si opera in prossimità di linee elettriche aeree si devono dare precise e dettagliate 		

	Piano di Sicurezza e Coordinamento relativo al cantiere sito nel comune di CALTANISSETTA (CL) SCHEDE DI SICUREZZA	
		Rev. 00

Scheda n°22	FASI OPERATIVE	CODICE FO.FO.006
	informazioni e disposizioni agli addetti alle manovre degli apparecchi di sollevamento.	
Riferimenti normativi e note:	D.Lgs. 81/08	
Valutazione del Rischio	Indice Magnitudo :Medio; Indice Frequenza :Alta; Livello del rischio : Alto	
Allegato		

	Piano di Sicurezza e Coordinamento relativo al cantiere sito nel comune di CALTANISSETTA (CL) SCHEDE DI SICUREZZA	
		Rev. 00

Scheda n°23	FASI OPERATIVE		CODICE FO.FO.007
FASE N° 7.2.3	Posa pozzetti	Area Lavorativa:	
CATEGORIA:	FOGNATURE		
FASE OPERATIVA:	POZZETTI PER CADITOIE E ISPEZIONE		
Formazione di pozzetto per caditoia e/o d'ispezione in c.a. o muratura con sifone			
Schede attività elementari collegate:			
Schede macchine ed attrezzature collegate:	ATTREZ022	BETONIERA A BICCHIERE Attrezzatura utilizzata per la preparazione della malta o del calcestruzzo.	
Macchine ed attrezzature	<ul style="list-style-type: none"> - Attrezzi d'uso comune - Betoniera - Autocarro 		
Rischi per la sicurezza:	<ul style="list-style-type: none"> Elettrocuzione Allergeni Contatti con macchinari, organi in movimento Movimentazione manuale dei carichi Abrasioni, ferite, punture, tagli Rischio biologico Rumore Vibrazioni Esposizione a polveri Cadute in scavi Dermatiti, reazioni allergiche Irritazioni cutanee, oculari e respiratorie 		
Dispositivi di Protezione Individuali (DPI):	<ul style="list-style-type: none"> - Casco - Guanti - Otoprotettori - Scarpe di sicurezza - Indumenti protettivi specifici 		
Prescrizioni esecutive:	<ul style="list-style-type: none"> - Controllare il corretto posizionamento delle cassature - Verificare l'efficienza dei dispositivi di sicurezza delle macchine - Non rimuovere le protezioni dalle parti meccaniche in movimento - Scollegare le macchine durante ogni pausa e a fine lavoro - Rispettare gli orari di utilizzo dei macchinari ai fini dell'inquinamento acustico - Per quanto riguarda le misure di prevenzione della betoniera fare riferimento alla relativa scheda nei mezzi d'opera - Controllare che non ci sia personale non addetto nelle aree interessate dall'intervento. - Fornire idonei dispositivi di protezione individuale con le relative informazioni sull'uso - Verificare con frequenza le condizioni degli attrezzi - Vietare lo stazionamento di persone nel raggio d'azione del mezzo - Predisporre sistemi che consentano la guida del carico a distanza di sicurezza (funi o aste) impartendo disposizioni agli addetti - Esporre le norme per l'imbracatura dei carichi - Allestire parapetti, sbarramenti o segnalazioni sul bordo dello scavo - Predisporre scale a pioli per la salita e la discesa. Non rimuovere le protezioni allestite. - Per movimentare carichi ingombranti e/o pesanti far usare attrezzature meccaniche. Nei casi di movimentazione manuale dei carichi, impartire agli addetti le istruzioni necessarie affinché assumano delle posizioni corrette. La movimentazione manuale dei carichi ingombranti e/o pesanti deve avvenire con l'intervento di più persone al fine di ripartire e diminuire lo sforzo. - Il nastro di segnalazione deve essere collocato adeguatamente arretrato dal ciglio dello scavo - Quando si opera in prossimità di linee elettriche aeree si devono dare precise e dettagliate 		

	Piano di Sicurezza e Coordinamento relativo al cantiere sito nel comune di CALTANISSETTA (CL) SCHEDE DI SICUREZZA	
		Rev. 00

Scheda n°23	FASI OPERATIVE	CODICE FO.FO.007
	informazioni e disposizioni agli addetti alle manovre degli apparecchi di sollevamento.	
Riferimenti normativi e note:	D.Lgs. 81/08	
Valutazione del Rischio	Indice Magnitudo :Medio; Indice Frequenza :Alta; Livello del rischio : Alto	
Allegato		

	Piano di Sicurezza e Coordinamento relativo al cantiere sito nel comune di CALTANISSETTA (CL) SCHEDE DI SICUREZZA	
		Rev. 00

Scheda n°24	FASI OPERATIVE		CODICE FO.FO.008
FASE N° 7.2.2 FASE N° 7.2.3	Allaccio alla rete Posa pozzetti	Area Lavorativa: Area Lavorativa:	
CATEGORIA:	FOGNATURE		
FASE OPERATIVA:	RINTERRI		
Rinterri eseguiti con macchine operatrici			
Schede attività elementari collegate:			
Schede macchine ed attrezzature collegate:	ATTREZ001	AUTOCARRI - DUMPER Sono automezzi utilizzati per il trasporto all'interno del cantiere o su strada di materiale quale terra, sabbia, cemento ecc.	
Schede macchine ed attrezzature collegate:	ATTREZ019	ESCAVATORE (oleodinamico) Macchina usata per lo scavo ed il movimento di terra od altro materiale incoerente. Originariamente erano concepiti per piccoli lavori nell'ingegneria civile, poi grazie allo sviluppo della tecnologia dei componenti oleodi	
Schede macchine ed attrezzature collegate:	ATTREZ029	MONTACARICHI Apparecchiatura completa delle relative linee elettriche per forza motrice, illuminazione, segnalazione e la messa a terra, compresa la costruzione di sottoponte di lavoro	
Macchine ed attrezzature	<ul style="list-style-type: none"> - Attrezzi d'uso comune - Escavatore - Pala meccanica - Autocarro 		
Rischi per la sicurezza:	Contatti con macchinari, organi in movimento Investimento di persone o cose Ribaltamento, perdita di stabilità Rumore Esposizione a polveri		
Dispositivi di Protezione Individuali (DPI):	<ul style="list-style-type: none"> - Casco - Guanti - Otoprotettori (in presenza di rumore) - Indumenti protettivi e rifrangenti (in presenza di traffico) - Scarpe di sicurezza - Maschere antipolvere 		
Prescrizioni esecutive:	<ul style="list-style-type: none"> - Organizzare le vie d'accesso e i luoghi di lavoro in modo agevole e sicuro - Fornire i dispositivi di protezione individuale con le relative informazioni sull'uso. - Organizzare percorsi adeguati e segnalati in modo tale che i mezzi non si avvicinino pericolosamente allo scavo e agli addetti - Vietare l'avvicinamento di persone alla macchina in movimento. - I percorsi devono avere pendenza trasversale adeguata - In caso di scarico per ribaltamento del cassone, predisporre, in prossimità dello scavo, un sistema di segnalazione d'arresto. - Organizzare sistemi per ridurre la quantità di polvere generata bagnando frequentemente i percorsi - Tenersi a distanza di sicurezza dai mezzi operativi in movimento - Prestare attenzione alle segnalazioni acustiche e/o luminose ed alla segnaletica di sicurezza. - I mezzi meccanici non devono superare le zone delimitate avvicinandosi ai cigli degli scavi 		
Riferimenti normativi e	D.Lgs. 81/08		

	Piano di Sicurezza e Coordinamento relativo al cantiere sito nel comune di CALTANISSETTA (CL) SCHEDE DI SICUREZZA	
		Rev. 00

Scheda n°24	FASI OPERATIVE	CODICE FO.FO.008
note:		
Valutazione del Rischio	Indice Magnitudo :Medio; Indice Frequenza :Alta; Livello del rischio : Alto	
Allegato		

	Piano di Sicurezza e Coordinamento relativo al cantiere sito nel comune di CALTANISSETTA (CL) SCHEDE DI SICUREZZA	
		Rev. 00

Scheda n°25	FASI OPERATIVE		CODICE FO.FO.011
FASE N° 7.2.1 FASE N° 8.1.1	Posa tubazioni Rete di raccolta e smaltimento acque piovane	Area Lavorativa: Area Lavorativa:	
CATEGORIA:	FOGNATURE		
FASE OPERATIVA:	TUBI IN MATERIALE PLASTICO		
Posa di canalizzazioni in materiale plastico pesante (polietilene, P.R.F.V. etc..)			
Schede attività elementari collegate:			
Schede macchine ed attrezzature collegate:	ATTREZ004	AUTOCARRO CON GRU Autogrù gommata, con stabilizzatori e braccio elevatore telescopico, per movimentazione carichi.	
Macchine ed attrezzature	- Attrezzi manuali per adattamento degli elementi - Attrezzi elettrici per adattamento elementi		
Rischi per la sicurezza:	Abrasioni, ferite, punture, tagli Inalazione polveri, fibre, gas, vapori Elettrocuzione Rumore Ustioni Contatti con macchinari, organi in movimento Cadute in scavi Seppellimento, sprofondamento Crollo opere provvisorie Caduta di materiale dall'alto Rischio chimico Movimentazione manuale dei carichi		
Dispositivi di Protezione Individuali (DPI):	- Casco - Guanti - Otoprotettori - Indumenti protettivi e rifrangenti - Scarpe di sicurezza - Maschere antipolvere		
Prescrizioni esecutive:	- Fornire idonei dispositivi di protezione individuale con le relative informazioni sull'uso. - Fornire utensili di cl. II (con doppio isolamento) - Verificare lo stato di conservazione dei cavi elettrici.L'alimentazione deve essere fornita tramite quadro elettrico collegato a terra e munito dei dispositivi di protezione.I cavi devono essere a norma CEI di tipo per posa mobile. - Segnalare le parti a temperatura elevata - Allestire parapetti, sbarramenti o segnalazioni sui bordi dello scavo. Predisporre scale a pioli per la salita e la discesa. - Oltre m 1,50 di profondità allestire armature delle pareti se queste non offrono sufficienti garanzie di stabilità .Per profondità inferiori a m 1,50 valutare in ogni modo l'eventuale necessità di armare le pareti dello scavo, non solo riguardo alla natura del terreno, ma anche alla posizione lavorativa di coloro che devono operare sul fondo - Vietare il deposito di materiali di qualsiasi natura in prossimità dei cigli dello scavo - Per movimentare carichi ingombranti e/o pesanti far usare attrezzature meccaniche.Nei casi di movimentazione manuale dei carichi, impartire agli addetti le istruzioni necessarie affinché assumano delle posizioni corrette e in ogni caso la movimentazione manuale dei carichi ingombranti e/o pesanti deve avvenire con l'intervento di più persone al fine di ripartire e diminuire lo sforzo - Posizionare i cavi in modo da evitare danni per usura meccanica.Segnalare immediatamente eventuali danni ai cavi elettrici. - Per scendere e risalire dal fondo dello scavo utilizzare i camminamenti appositamente predisposti o scale regolamentari		

	Piano di Sicurezza e Coordinamento relativo al cantiere sito nel comune di CALTANISSETTA (CL) SCHEDE DI SICUREZZA	
		Rev. 00

Scheda n°25	FASI OPERATIVE	CODICE FO.FO.011
	<ul style="list-style-type: none"> - Non uscire dalle zone protette - Non accumulare terreno o materiali in prossimità dei cigli dello scavo. Usare idonei dispositivi di protezione individuale. - Non fumare né usare fiamme libere. - Lavarsi accuratamente le mani in modo particolarmente curato prima di consumare i pasti. - Il nastro di segnalazione deve essere collocato adeguatamente arretrato dal ciglio dello scavo - Le scale a mano devono essere vincolate, i montanti devono sporgere per almeno 1 m oltre il ciglio ed i pioli non devono aderire al terreno - Il tipo d'armatura ed il metodo di posa devono essere progettati in relazione alla profondità dello scavo per non esporre i lavoratori al rischio di seppellimento - Le eventuali tavole d'armatura devono sporgere per almeno 30 cm oltre il bordo - Per lavori eseguiti in presenza di traffico stradale seguire le indicazioni dettate dal Codice della Strada. 	
Riferimenti normativi e note:	D.Lgs. 81/08	
Valutazione del Rischio	Indice Magnitudo :Medio; Indice Frequenza :Alta; Livello del rischio : Alto	
Allegato		

	Piano di Sicurezza e Coordinamento relativo al cantiere sito nel comune di CALTANISSETTA (CL) SCHEDE DI SICUREZZA	
		Rev. 00

Scheda n°26	FASI OPERATIVE		CODICE FO.FP.010
FASE N° 4.1.2	Drenaggi	Area Lavorativa:	
CATEGORIA:	FONDAZIONI, SOSTEGNO E CONSOLIDAMENTO TERRENO		
FASE OPERATIVA:	DRENAGGIO IN PIETRAMME		
Realizzazione di spessore drenante in pietrame a granulometria variabile, da posizionarsi alle spalle del muro di sostegno in c.a., con interposte tubazioni drenanti, o in generale all'interno di scavi.			
Schede attività elementari collegate:			
Schede macchine ed attrezzature collegate:	ATTREZ001	AUTOCARRI - DUMPER Sono automezzi utilizzati per il trasporto all'interno del cantiere o su strada di materiale quale terra, sabbia, cemento ecc.	
Macchine ed attrezzature	<ul style="list-style-type: none"> - Attrezzi manuali - Scala - Dumper 		
Rischi per la sicurezza:	Caduta dall'alto Abrasioni, ferite, punture, tagli Urti, compressioni, impatti, colpi Seppellimento, sprofondamento		
Dispositivi di Protezione Individuali (DPI):	<ul style="list-style-type: none"> - Casco - Guanti - Occhiali protettivi - Mascherina antipolvere - Calzature di sicurezza con suola antisdrucchiolo e imperforabile e puntale d'acciaio - Otoprotettori. 		
Prescrizioni esecutive:	<ul style="list-style-type: none"> - Devono essere forniti, al lavoratore, adeguati dispositivi di protezione individuale. - Nei lavori di rinterro con mezzi meccanici deve essere vietata la presenza degli operai, oltre che nel campo di azione dell'escavatore, anche alla base dello scavo. - Verificare la portanza del terreno interessato dall'intervento. - Per le misure di prevenzione dei ponteggi fare riferimento alla relativa scheda nei mezzi d'opera. - Non effettuare le operazioni di scarico materiale a tergo muro da posizione con pericoli di caduta (ad esempio dalla "testa" del muro, ecc.): servirsi di ponteggi regolamentari. - Sospendere le attività in caso di forti piogge o presenza di neve e/o ghiaccio. - Delimitare un'area di terreno stabile per le attività di carico. 		
Riferimenti normativi e note:	D.Lgs. 81/08		
Valutazione del Rischio	Indice Magnitudo :Medio; Indice Frequenza :Media; Livello del rischio : Lieve		
Allegato			

	Piano di Sicurezza e Coordinamento relativo al cantiere sito nel comune di CALTANISSETTA (CL) SCHEDE DI SICUREZZA	
		Rev. 00

Scheda n°27	FASI OPERATIVE		CODICE FO.FP.013
FASE N° 4.1.2	Drenaggi	Area Lavorativa:	
CATEGORIA:	FONDAZIONI, SOSTEGNO E CONSOLIDAMENTO TERRENO		
FASE OPERATIVA:	POSA DI GEOTESSUTO (TNT)		
<p>Il geotessuto, comunemente chiamato anche tessuto non tessuto (TNT), è uno strato filtrante e drenante, formato generalmente con non tessuti di fibre sintetiche imputrescibili. Funge da strato separatore e filtrante, per le opere geotecniche, al fine di separare gli strati drenanti dal terreno.</p>			
Schede attività elementari collegate:			
Schede macchine ed attrezzature collegate:	ATTREZ002	MINIDUMPER Sono automezzi utilizzati per il trasporto all'interno del cantiere o su strada di piccole quantità di materiale quale terra, sabbia, cemento ecc.	
Macchine ed attrezzature	<ul style="list-style-type: none"> - Utensili di uso comune - Autocarro - Staggie - Attrezzi d'uso comune 		
Rischi per la sicurezza:	Dermatiti, reazioni allergiche Abrasioni, ferite, punture, tagli Caduta dall'alto Vibrazioni Schiacciamento Movimentazione manuale dei carichi		
Dispositivi di Protezione Individuali (DPI):	<ul style="list-style-type: none"> - Otoprotettori - Casco - Guanti - Scarpe antinfortunistiche - Occhiali protettivi 		
Prescrizioni esecutive:	<ul style="list-style-type: none"> - Verificare l'uso costante dei DPI da parte di tutti i lavoratori. - Per le attività che si svolgono a notevole distanza dal più vicino centro di Pronto Soccorso è necessario prevedere idonei sistemi di comunicazione per contattare direttamente i Centri di trasporto di emergenza (es. Elisoccorso). - Quando per esigenze di lavoro alcune opere provvisorie devono essere manomesse o rimosse, appena ultimate quelle lavorazioni è indispensabile ripristinare le protezioni, comunque sempre prima di abbandonare il luogo di lavoro. - Evitare il deposito di materiali nelle vicinanze dei cigli o in zone a rischio - Per i lavori eseguiti in altezza, tutte le attrezzature di lavoro devono essere ancorate con cordini in modo da impedirne la caduta. - I lavoratori hanno l'obbligo di verificare che l'imbracatura del carico sia effettuata a regola d'arte e che le fasce siano in perfetto stato di conservazione. - Accertarsi, prima di intraprendere i lavori in zone a rischio, che nelle vicinanze sia disponibile il siero antivipera. - Utilizzare un abbigliamento appropriato al lavoro da eseguire, avendo cura di coprire tutte le parti del corpo. - Isolare la zona interessata dai lavoratori al fine di evitare il contatto di persone non addette ai lavori con mezzi meccanici. 		
Riferimenti normativi e note:	D.Lgs. 81/08		
Valutazione del Rischio Allegato	Indice Magnitudo :Lieve; Indice Frequenza :Bassa; Livello del rischio : Trascurabile		

	Piano di Sicurezza e Coordinamento relativo al cantiere sito nel comune di CALTANISSETTA (CL) SCHEDE DI SICUREZZA	
		Rev. 00

Scheda n°28	FASI OPERATIVE		CODICE FO.IN.001
FASE N° 1.2.1	Installazione baracche, servizi igienici	Area Lavorativa:	
FASE N° 11.1.1	Installazione baracche, servizi igienici	Area Lavorativa:	
FASE N° 12.1.1	Installazione baracche, servizi igienici	Area Lavorativa:	
FASE N° 13.1.1	Installazione baracche, servizi igienici	Area Lavorativa:	
CATEGORIA:	INCANTIERAMENTO		
FASE OPERATIVA:	ALLESTIMENTO DI BASAMENTI PER BARACCHE E MACCHINE		
Posa in opera di basamenti da predisporre in cantiere come supporto per baracche e macchine operatrici fisse.			
Schede attività elementari collegate:			
Schede macchine ed attrezzature collegate:	ATTREZ024	AUTOBETONIERA (fino a mc. 10 di portata)	
Macchine ed attrezzature	<ul style="list-style-type: none"> - Mazza, piccone, martello, pinze, tenaglie; - Betoniera a bicchiere o Autobetoniera; - Autogru (per basamenti in legno). 		
Rischi per la sicurezza:	Contatti con macchinari, organi in movimento Elettrocuzione Rumore Ribaltamento, perdita di stabilità Investimento di persone o cose Movimentazione manuale dei carichi		
Dispositivi di Protezione Individuali (DPI):	<ul style="list-style-type: none"> - Casco protettivo - Guanti - Scarpe di sicurezza - Otoprotettori - Tuta da lavoro 		
Prescrizioni esecutive:	<ul style="list-style-type: none"> - Fornire ed utilizzare idonei dispositivi di protezione individuale con relative informazioni all'uso. - Verificare con frequenza le condizioni degli attrezzi con particolare riguardo alla solidità degli attacchi dei manici di legno agli elementi metallici. - Collegare la macchine operatrici all'impianto elettrico in assenza di tensione. - L'alimentazione deve essere fornita tramite quadro elettrico collegato a terra e munito dei dispositivi di protezione. - I cavi devono essere a norma CEI di tipo per posa mobile. - Verificare lo stato di conservazione dei cavi elettrici. Posizionare i cavi in modo da evitare danni per usura meccanica e così che non costituiscano intralcio. - Segnalare immediatamente eventuali danni ai cavi elettrici. - In base alla valutazione del livello di esposizione personale fornire idonei dispositivi di protezione individuale. (otoprotettori) con relative informazioni all'uso. - Verificare che le macchine operatrici utilizzate siano dotate di tutte le protezioni degli organi in movimento ed abbiano l'interruttore con bobina di sgancio. - Non indossare abiti svolazzanti. - Non introdurre attrezzi e/o arti nel bicchiere della betoniera durante la rotazione. - Non rimuovere le protezioni. - Non spostare le macchine operatrici dalla posizione stabilita. - Posizionare le macchine operatrici su base solida e piana evitando i rialzi instabili. - Rispettare le istruzioni ricevute per un'esatta e corretta posizione da assumere nella movimentazione dei carichi. - Per carichi pesanti e/o ingombranti la massa va movimentata con l'intervento di più persone al fine di ripartire e diminuire lo sforzo. - I basamenti di particolari ed importanti strutture devono essere allestiti tenendo conto delle caratteristiche delle strutture stesse e del terreno sul quale andranno a gravare. 		
Riferimenti normativi e note:	D.Lgs. 81/08		

	Piano di Sicurezza e Coordinamento relativo al cantiere sito nel comune di CALTANISSETTA (CL) SCHEDE DI SICUREZZA	
		Rev. 00

Scheda n°28	FASI OPERATIVE	CODICE FO.IN.001
Valutazione del Rischio	Indice Magnitudo :Lieve; Indice Frequenza :Media; Livello del rischio : Lieve	
Allegato		

	Piano di Sicurezza e Coordinamento relativo al cantiere sito nel comune di CALTANISSETTA (CL) SCHEDE DI SICUREZZA	
		Rev. 00

Scheda n°29	FASI OPERATIVE		CODICE FO.IN.008
FASE N° 1.2.1	Installazione baracche, servizi igienici	Area Lavorativa:	
FASE N° 11.1.1	Installazione baracche, servizi igienici	Area Lavorativa:	
FASE N° 12.1.1	Installazione baracche, servizi igienici	Area Lavorativa:	
FASE N° 13.1.1	Installazione baracche, servizi igienici	Area Lavorativa:	
CATEGORIA:	INCANTIERAMENTO		
FASE OPERATIVA:	MONTAGGIO BARACCHE		
Montaggio delle strutture provvisorie da adibire ad uffici, depositi, servizi, mensa, ecc.			
Schede attività elementari collegate:			
Schede macchine ed attrezzature collegate:	ATTREZ004	AUTOCARRO CON GRU Autogrù gommata, con stabilizzatori e braccio elevatore telescopico, per movimentazione carichi.	
Macchine ed attrezzature	<ul style="list-style-type: none"> - Autogrù - Camion - Attrezzi d'uso comune: martello, pinze, tenaglie, chiavi. 		
Rischi per la sicurezza:	Contatti con macchinari, organi in movimento Elettrocuzione Rumore Ribaltamento, perdita di stabilità Caduta di materiale dall'alto Schiacciamento Investimento di persone o cose Movimentazione manuale dei carichi		
Dispositivi di Protezione Individuali (DPI):	<ul style="list-style-type: none"> - Casco protettivo - Guanti - Scarpe di sicurezza - Otoprotettori - Tuta da lavoro 		
Prescrizioni esecutive:	<ul style="list-style-type: none"> - Fornire ed utilizzare idonei dispositivi di protezione individuale con relative informazioni all'uso. - Verificare con frequenza le condizioni degli attrezzi con particolare riguardo alla solidità degli attacchi dei manici di legno agli elementi metallici. - Collegare la macchine operatrici all'impianto elettrico in assenza di tensione. - L'alimentazione deve essere fornita tramite quadro elettrico collegato a terra e munito dei dispositivi di protezione. - I cavi devono essere a norma CEI di tipo per posa mobile. - Verificare lo stato di conservazione dei cavi elettrici. Posizionare i cavi in modo da evitare danni per usura meccanica e così che non costituiscano intralcio. - Segnalare immediatamente eventuali danni ai cavi elettrici. - Non indossare abiti svolazzanti. - Rispettare le istruzioni ricevute per un'esatta e corretta posizione da assumere nella movimentazione dei carichi. - Per carichi pesanti e/o ingombranti la massa va movimentata con l'intervento di più persone al fine di ripartire e diminuire lo sforzo. - Gli operatori dovranno provvedere a pulire le zone dove andranno sistemate le costruzioni. - Si provvederà alla sistemazione dei piani di appoggio delle strutture prefabbricate e si appronteranno le pedane di legno da porre davanti alle porte d'ingresso. - L'operatore autista, che trasporterà i prefabbricati, si avvicinerà alla zona in base alle indicazioni che verranno date da uno dei due operatori, all'uopo istruito. L'automezzo, dotato di gru a bordo, prima di scaricare i prefabbricati, verrà bloccato e sistemato in modo da non creare rischi riguardo al ribaltamento. - Il carico in discesa sarà guidato dagli operatori per mezzo di cime e attraverso comandi 		

	Piano di Sicurezza e Coordinamento relativo al cantiere sito nel comune di CALTANISSETTA (CL) SCHEDE DI SICUREZZA	
		Rev. 00

Scheda n°29	FASI OPERATIVE	CODICE FO.IN.008
	<p>verbali. Quando i prefabbricati saranno definitivamente sganciati dall'organo di sollevamento, l'operatore a terra darà il via libera al guidatore il quale sarà autorizzato a rimuovere i mezzi di stabilizzazione del camion e muoversi.</p> <ul style="list-style-type: none"> - Gli operatori provvederanno quindi ad eseguire gli ancoraggi del prefabbricato al suolo come previsto dai grafici e dalle istruzioni per il montaggio - Valutare il cantiere in termini di organizzazione generale per il corretto posizionamento dei servizi - Utilizzare materiale che conservi le sue caratteristiche di resistenza durante tutta la durata dei lavori - Le vie di transito vanno mantenute curate e non devono essere ingombrate da materiali che ostacolano la normale circolazione. Il traffico pesante va incanalato lontano dai margini di scavo, dagli elementi di base di ponteggi e impalcature e, in linea di principio, da tutti i punti pericolosi. Quando necessario bisogna imporre limiti di velocità e creare passaggi separati per i soli pedoni. - Ubicare gli uffici in modo opportuno, lontani dalle zone operative più intense - I servizi (bagni, docce, spogliatoi, refettorio) debbono essere ricavati in baracche opportunamente coibentate, illuminate, aerate, riscaldate durante la stagione fredda e comunque previste e costruite per questo uso - Quando necessario, devono essere predisposti dormitori, capaci di ospitare e proteggere efficacemente i lavoratori contro gli agenti atmosferici. - Se il cantiere è lontano dai posti pubblici permanenti di pronto soccorso va prevista una camera di medicazione. Essa risulta obbligatoria qualora le attività presentino rischi di scoppio, asfissia, infezione o avvelenamento e quando l'impresa occupi più di 50 addetti soggetti all'obbligo delle visite mediche preventive e periodiche. - Sensibilizzazione periodica al personale operante relativamente ai rischi specifici delle operazioni da eseguire - Attuare gli interventi tecnici, organizzativi e procedurali concretamente attuabili al fine di ridurre al minimo i rischi derivanti dall'esposizione al rumore - Provvedere a mantenere puliti: il servizio igienico e tutte le installazioni; - Allestire mezzi di pronto soccorso e profilassi e la cassetta di medicazione; - Usare i mezzi personali di protezione (elmetto, guanti, scarpe, tuta). - Verificare l'efficienza e l'efficacia dei D.P.I.; - Tenere a disposizione estintori a polvere secca tarati e controllati all'interno dei prefabbricati (uno ogni prefabbricato). 	
Riferimenti normativi e note:	D.Lgs. 81/08	
Valutazione del Rischio	Indice Magnitudo :Medio; Indice Frequenza :Media; Livello del rischio : Lieve	
Allegato		

	Piano di Sicurezza e Coordinamento relativo al cantiere sito nel comune di CALTANISSETTA (CL) SCHEDE DI SICUREZZA	
		Rev. 00

Scheda n°30	FASI OPERATIVE		CODICE FO.IN.011
FASE N° 1.3.1	Impianto elettrico e messa a terra	Area Lavorativa:	
CATEGORIA:	INCANTIERAMENTO		
FASE OPERATIVA:	PREDISPOSIZIONE IMPIANTO ELETTRICO INTERRATO DI CANTIERE		
Realizzazione dell'impianto elettrico interrato di cantiere compresa la messa a terra per le macchine ad alimentazione elettrica e per le strutture metalliche esposte al rischio elettrocuzione			
Schede attività elementari collegate:			
Schede macchine ed attrezzature collegate:	ATTREZ017	UTENSILI ELETTRICI PORTATILI	
Macchine ed attrezzature	- Attrezzi d'uso comune: mazza, piccone, martello, pinze, tenaglie, chiavi - Escavatore		
Rischi per la sicurezza:	Abrasioni, ferite, punture, tagli Urti, compressioni, impatti, colpi Caduta a livello e scivolamento Elettrocuzione Movimentazione manuale dei carichi Rumore		
Dispositivi di Protezione Individuali (DPI):	Guanti isolanti, scarpe di sicurezza, Casco protettivo, imbracatura di sicurezza (ove necessaria), tuta da lavoro, otoprotettori		
Prescrizioni esecutive:	<ul style="list-style-type: none"> - Verificare periodicamente l'isolamento dei dispositivi di protezione individuale contro le scariche elettriche - Sensibilizzazione periodica al personale operante relativamente ai rischi specifici delle operazioni da eseguire - Verificare l'uso costante dei D.P.I. da parte di tutto il personale operante - Segnalare le zone d'operazione. Tenersi a distanza di sicurezza dai mezzi operativi in movimento. - Prestare attenzione alle segnalazioni acustiche e/o luminose ed alla segnaletica di sicurezza. - I percorsi non devono avere pendenze trasversali eccessive e devono sempre essere rispettati. - In base alla valutazione del livello di esposizione personale fornire idonei dispositivi di protezione individuale (otoprotettori) con relative informazioni all'uso. - Nella posa di tubi incollati evitare il contatto diretto con il collante. - Sorreggere il dispersore con pinza a manico lungo. - Lavorare senza tensione o facendo uso di mezzi personali di protezione isolanti - Interconnettere le terre dell'impianto per ottenere l'equipotenzialità - Tenere lontane le persone non addette ai lavori - Le strutture di notevoli dimensioni, situate all'aperto, devono essere collegate a terra in modo da garantire la dispersione delle scariche atmosferiche. tali collegamenti devono essere periodicamente controllati per accertarne lo stato di efficienza. l'esecuzione dell'impianto elettrico va affidato a personale addestrato. - Installare interruttore generale - Installare protezione mediante interruttori valvolati, magnetotermici, differenziali ad alta sensibilità - Identificare i circuiti protetti dai singoli interruttori mediante cartellini - Schermare le parti in tensione - Eseguire collegamenti elettrici a terra - Predisporre linee d'alimentazione per utensili con tensione non superiore a 50 Volt verso terra - Utilizzare trasformatori di sicurezza a doppio isolamento - Collocare un numero adeguato di dispersori (preferibilmente calcolato da tecnico 		

	Piano di Sicurezza e Coordinamento relativo al cantiere sito nel comune di CALTANISSETTA (CL) SCHEDE DI SICUREZZA	
		Rev. 00

Scheda n°30	FASI OPERATIVE	CODICE FO.IN.011
	<p>abilitato) ed allacciare a questi le macchine elettriche e le parti metalliche di una certa dimensione (ponteggio, silo, box, ecc.).</p> <ul style="list-style-type: none"> - La sezione del cavo o treccia di collegamento deve essere dimensionata da tecnico abilitato. - L'installatore dovrà rilasciare dichiarazioni scritte che l'impianto elettrico e di terra sono stati realizzati conformemente alle norme UNI, alle norme CEI e nel rispetto della legislazione tecnica vigente in materia. - Prima della messa in esercizio dell'impianto accertarsi dell'osservanza di tutte le prescrizioni e del grado d'isolamento. - Dopo la messa in esercizio controllare le correnti assorbite, le cadute di tensione e la taratura dei dispositivi di protezione. - Predisporre periodicamente controlli sul buon funzionamento dell'impianto. - Schermare le parti in tensione con interruttori onnipolari di sicurezza; - Lavorare senza tensione e fare uso di mezzi personali di protezione isolanti; - Gli impianti di messa a terra e contro le scariche atmosferiche devono essere omologati dall'ISPELS o denunciati all'USL competente per territorio entro 30 gg. Dalla loro messa in servizio, verificati da personale qualificato prima del loro utilizzo e periodicamente ad intervalli non superiori a due anni, allo scopo di accertarne lo stato d'efficienza. L'installatore deve rilasciare dichiarazione scritta che l'impianto elettrico è stato realizzato conformemente alle Norme UNI, alle Norme CEI e nel rispetto della legislazione tecnica vigente in materia. Copia de tale dichiarazione di conformità deve essere allegata alle schede di denuncia che si devono presentare al presidio multizonale dell'USL competente per territorio 	
Riferimenti normativi e note:	D.Lgs. 81/08, NORME CEI	
Valutazione del Rischio	Indice Magnitudo :Lieve; Indice Frequenza :Alta; Livello del rischio : Lieve	
Allegato		

	Piano di Sicurezza e Coordinamento relativo al cantiere sito nel comune di CALTANISSETTA (CL) SCHEDE DI SICUREZZA	
		Rev. 00

Scheda n°31	FASI OPERATIVE		CODICE FO.IN.013
FASE N° 1.1.4	Creazione viabilità del cantiere	Area Lavorativa:	
CATEGORIA:	INCANTIERAMENTO		
FASE OPERATIVA:	VIABILITA' INTERNA		
Realizzazione e sistemazione di percorsi interni carrabili e/o pedonali, di piazzole di sosta, di aree fisse per le lavorazioni procedendo alla pulizia, delimitazione e costipazione con attrezzature e mezzi meccanici di cantiere.			
Schede attività elementari collegate:			
Schede macchine ed attrezzature collegate:	ATTREZ030	MINIPALA TIPO SKID E' costituita sostanzialmente da una benna montata su mezzo gommato ed è usata in genere per lo scavo ed il caricamento di materiali incoerenti (per esempio sabbia, ghiaia ecc.).	
Macchine ed attrezzature	<ul style="list-style-type: none"> - Pala meccanica - Piccone, badile, mazza, martello, pinze, tenaglie - Martello demolitore - Scale - Compressore - Utensili di uso comune 		
Rischi per la sicurezza:	Contatti con macchinari, organi in movimento Caduta a livello e scivolamento Vibrazioni Rumore Schiacciamento Elettrocuzione Esposizione a polveri		
Dispositivi di Protezione Individuali (DPI):	<ul style="list-style-type: none"> - Casco protettivo - Guanti - Scarpe di sicurezza - Otoprotettori - Tuta da lavoro - Mascherina antipolvere 		
Prescrizioni esecutive:	<ul style="list-style-type: none"> - E' necessario recintare il cantiere lungo tutto il perimetro al fine di segnalare la zona di svolgimento dei lavori e impedire l'accesso agli estranei, la recinzione deve essere costituita da materiali robusti e duraturi corredati di richiami di divieto e pericolo nonché sistemi per la visibilità notturna; - Livellare il terreno dell'area di installazione; - Realizzata la recinzione di cantiere si affiggerà, in luogo chiaramente visibile, il relativo cartello di identificazione, conforme alle attuali disposizioni di legge. - Il terreno deve essere preparato in modo da garantire la dispersione delle acque meteoriche - Particolare attenzione sarà posta della individuazione degli accessi al cantiere, realizzandone preferibilmente almeno due, uno per gli automezzi e l'altro per i lavoratori. - I percorsi interni destinati agli automezzi devono essere chiaramente individuati e dovranno presentare una carreggiata di sezione sufficiente a consentire il passaggio laterale dei lavoratori. - La recinzione realizzata deve avere caratteristiche di robustezza e visibilità - Occorre apporre la normale cartellonistica con in evidenza il divieto di ingresso ai non autorizzati - Devono essere apposte segnalazioni per ingombri e fonti di pericolo (segnalazioni a bande bianco-rosse per il giorno e luci per la notte) - Illuminare il cantiere durante la notte - Per quanto riguarda la recinzione agli scavi essa deve essere posizionata ad una distanza tale dal bordo da non costituire pericolo di caduta - Durante i lavori deve sempre essere assicurata nei cantieri la viabilità delle persone e dei 		

Scheda n°31	FASI OPERATIVE	CODICE FO.IN.013
	<p>veicoli;</p> <ul style="list-style-type: none"> - Le rampe di accesso degli scavi devono avere una carreggiata, solida, atta a resistere al transito dei mezzi di trasporto di cui è previsto l'impiego ed una pendenza adeguata alle possibilità dei mezzi stessi; - Alle vie di accesso ed ai punti pericolosi non proteggibili devono essere adottate le disposizioni necessarie per evitare la caduta di travi dal terreno a monte dei posti di lavoro; - Il transito sotto i ponti sospesi, ponti a sbalzo, scale aeree e simili deve essere impedito con barriere o protetto con l'adozione di misure o cautele adeguate - Non eseguire gli accessi al cantiere in prossimità degli ingressi di altri cantieri o di altre attività pericolose limitrofe; - Occorre studiare percorsi interni, sia degli automezzi che dei pedoni e di conseguenza imporre il limite massimo di velocità degli automezzi in cantiere (si consiglia la velocità di 15 Km/h); - Le vie di accesso ed i percorsi interni al cantiere richiedono una indagine preliminare per scegliere in maniera adatta i mezzi da usare per il trasporto dei materiali, le stesse devono essere illuminate secondo le necessità; - le varie zone in cui si articola un cantiere e in modo particolare le zone di lavoro, impianti, depositi, uffici non devono interferire fra loro ed essere collegate mediante itinerari il più possibile lineari; - le vie di transito vanno mantenere curate e non devono essere ingombrate da materiali che ostacolano la normale circolazione; - Il traffico pesante va incanalato lontano dai margini di scavo, dagli elementi di base di ponteggi e impalcature e, in linea di principio, da tutti i punti pericolosi; - Prevedere, ove tecnicamente realizzabili, la destinazione di aree a parcheggi per tutti i mezzi compresi quelli dei visitatori; - La segnaletica da apporre deve essere sufficiente ad evitare comportamenti scorretti o pericolosi e la posa della cartellonistica fa parte della razionale organizzazione del cantiere. - L'operatore specializzato della macchina movimento terra dovrà provvedere al tracciamento ed alla costipazione delle superfici da destinare a strade, piazzole di lavoro e stoccaggio e di sosta con l'assistenza di un operaio a terra che provvederà alla sistemazione delle zolle uscite dalle sagome e a dare le indicazioni per le manovre del mezzo. - Predisporre rampe solide e ben segnalate la cui larghezza deve essere tale da consentire uno spazio di almeno 70 cm oltre la sagoma d'ingombro dei mezzi che possono transitare. - Qualora il franco fosse limitato ad un solo lato, si devono realizzare, lungo l'altro lato, piazzole di rifugio ogni 20 m. - Prevedere a ridurre la polvere irrorando con acqua, cementando, asphaltando o spargendo ghiaia. - Segnalare le zone d'operazione. Tenersi a distanza di sicurezza dai mezzi operativi in movimento. - Prestare attenzione alle segnalazioni acustiche o luminose ed alla segnaletica di sicurezza. - I percorsi non devono avere pendenze trasversali eccessive prestando molta attenzione alle condizioni del terreno. - L'operatore a terra sarà vigile ed attento alle operazioni che saranno eseguite. - Verifica dei dispositivi di segnalazione in retromarcia del mezzo; - Adottare provvedimenti idonei a diminuire l'intensità di rumori e vibrazioni; - Non collocare materiali ed attrezzature sulle vie di circolazione. - Le passerelle pedonali devono essere munite di parapetti idonei e tavole di fermo al piede. - Le vie pedonali devono avere larghezza idonea (60 cm per il passaggio di sole persone, 120 cm per il passaggio di persone e materiali). - Le rampe inclinate dovranno presentare inclinazione non superiore al 50% e pianerottoli ogni 6 m di lunghezza di passerella pedonale. - I passaggi devono essere sufficientemente illuminati da luce naturale o artificiale. - Verificare con frequenza le condizioni degli attrezzi con particolare riguardo alla solidità degli attacchi dei manici di legno agli elementi metallici. - Verificare che le macchine utilizzate siano dotate di tutte le protezioni sugli organi in movimento. - Non indossare abiti svolazzanti. 	

	Piano di Sicurezza e Coordinamento relativo al cantiere sito nel comune di CALTANISSETTA (CL) SCHEDE DI SICUREZZA	
		Rev. 00

Scheda n°31	FASI OPERATIVE	CODICE FO.IN.013
	<ul style="list-style-type: none"> - Non rimuovere le protezioni dalle macchine. - L'alimentazione deve essere fornita tramite quadro elettrico collegato a terra e munito dei dispositivi di protezione. - I cavi devono essere a norma CEI di tipo per posa mobile. - Verificare lo stato di conservazione dei cavi elettrici. - Predisporre tubazioni interrato per il passaggio delle linee di alimentazione delle macchine, la profondità deve essere tale da impedire danneggiamenti meccanici per il passaggio dei mezzi; - Segnalare immediatamente eventuali danni ai cavi elettrici. - Verificare l'efficienza e l'efficacia dei D.P.I.. 	
Riferimenti normativi e note:	D.Lgs. 81/08	
Valutazione del Rischio	Indice Magnitudo :Lieve; Indice Frequenza :Media; Livello del rischio : Lieve	
Allegato		

	Piano di Sicurezza e Coordinamento relativo al cantiere sito nel comune di CALTANISSETTA (CL) SCHEDE DI SICUREZZA	
		Rev. 00

Scheda n°32	FASI OPERATIVE		CODICE FO.IN.014
FASE N° 1.2.1	Installazione baracche, servizi igienici	Area Lavorativa:	
FASE N° 11.1.1	Installazione baracche, servizi igienici	Area Lavorativa:	
FASE N° 12.1.1	Installazione baracche, servizi igienici	Area Lavorativa:	
FASE N° 13.1.1	Installazione baracche, servizi igienici	Area Lavorativa:	
CATEGORIA:	INCANTIERAMENTO		
FASE OPERATIVA:	MONTAGGIO BAGNI CHIMICI		
Collocazione dei box prefabbricati, adibiti a bagno chimico, da poggiare su cordoli in calcestruzzo.			
Schede attività elementari collegate:			
Schede macchine ed attrezzature collegate:	ATTREZ004	AUTOCARRO CON GRU Autogrù gommata, con stabilizzatori e braccio elevatore telescopico, per movimentazione carichi.	
Macchine ed attrezzature	<ul style="list-style-type: none"> - Autocarro con gru - Attrezzi manuali di uso comune - Ganci - Fune 		
Rischi per la sicurezza:	Tagli Scivolamenti Urti e compressioni Rumore		
Dispositivi di Protezione Individuali (DPI):	<ul style="list-style-type: none"> - Elmetti di protezione - Guanti per rischi meccanici - Scarpe 		
Prescrizioni esecutive:	<ul style="list-style-type: none"> - Gli operatori provvederanno a pulire le zone dove andranno sistemati i box. Provvederanno alla sistemazione dei piani di appoggio delle strutture prefabbricate e costruiranno le pedane di legno da porre davanti alle porte d'ingresso. - L'operatore autista, che trasporterà i prefabbricati, si avvicinerà alla zona in base alle indicazioni che verranno date da uno dei due operatori, all'uopo istruito. L'automezzo, dotato di gru a bordo, prima di scaricare i prefabbricati, verrà bloccato e sistemato in modo da non creare rischi riguardo al ribaltamento. - Il carico in discesa sarà guidato dai due operatori per mezzo di cime e attraverso comandi verbali. Solo quando i prefabbricati saranno definitivamente sganciati dall'organo di sollevamento, l'operatore a terra darà il via libera al guidatore il quale sarà autorizzato a rimuovere i mezzi di stabilizzazione del camion e quindi muoversi. Gli operatori provvederanno, infine, ad eseguire gli ancoraggi del prefabbricato al suolo, se previsto dai grafici e dalle istruzioni per il montaggio. - Verificare l'uso costante dei DPI da parte di tutti i lavoratori. - Attenersi scrupolosamente alle istruzioni relative all'utilizzo dell'autogrù o dell'autocarro con gru durante la movimentazione e la posa delle baracche. - Curare gli allacciamenti dei servizi ai sistemi fognanti o ad una adeguata fossa settica prima del convogliamento alla depurazione. - Dotare le baracche dei presidi di pronto soccorso e delle indicazioni dei primi soccorsi da prestare in caso di infortunio - In caso di installazione delle baracche su terreno in pendio occorrerà avvalersi della sorveglianza di un tecnico competente - Installare le baracche di cantiere su terreno pianeggiante e stabile, lontano da avvallamenti. - Le baracche di cantiere devono presentare una struttura ed una stabilità adeguate al tipo di impiego. - Nel montaggio delle baracche di cantiere attenersi scrupolosamente alle schede tecniche fornite dal costruttore del prefabbricato. - Prevedere lo smaltimento dei rifiuti non assimilabili agli urbani attraverso operatori autorizzati, curando tutte le registrazioni come per legge. - In caso di realizzazione di gradini di accesso alle baracche di cantiere, è necessario 		

	Piano di Sicurezza e Coordinamento relativo al cantiere sito nel comune di CALTANISSETTA (CL) SCHEDE DI SICUREZZA	
		Rev. 00

Scheda n°32	FASI OPERATIVE	CODICE FO.IN.014
	realizzare un parapetto di idonea resistenza, H= 1.00 m, corrente intermedio e tavola fermapiede da 20 cm.	
Riferimenti normativi e note:	D.Lgs. 81/08	
Valutazione del Rischio	Indice Magnitudo :Lieve; Indice Frequenza :Media; Livello del rischio : Lieve	
Allegato		

	Piano di Sicurezza e Coordinamento relativo al cantiere sito nel comune di CALTANISSETTA (CL) SCHEDE DI SICUREZZA	
		Rev. 00

Scheda n°33	FASI OPERATIVE		CODICE FO.IN.015
FASE N° 1.1.3	Realizzazione recinzione	Area Lavorativa:	
CATEGORIA:	INCANTIERAMENTO		
FASE OPERATIVA:	MONTAGGIO RECINZIONE E CANCELLO DI CANTIERE		
<p>Realizzazione della recinzione di cantiere sia con paletti di ferro o di legno e rete di plastica arancione, sia con pannelli prefabbricati in alcune zone del cantiere. I paletti saranno infissi nel terreno per mezzo d'idonea mazza di ferro. Si prevede l'installazione di idoneo cancello realizzato fuori opera, in legno o in ferro, idoneo a garantire la chiusura (mediante lucchetto) durante le ore di inattività ed il facile accesso ai non addetti. Si prevede, infine, la collocazione dei cartelli di segnalazione, avvertimento, ecc., in tutti i punti necessari.</p>			
Schede attività elementari collegate:			
Schede macchine ed attrezzature collegate:	ATTREZ001	AUTOCARRI - DUMPER Sono automezzi utilizzati per il trasporto all'interno del cantiere o su strada di materiale quale terra, sabbia, cemento ecc.	
Macchine ed attrezzature	<ul style="list-style-type: none"> - Autocarro - Piccone - Attrezzi manuali di uso comune 		
Rischi per la sicurezza:	<ul style="list-style-type: none"> Elettrocuzione Tagli Scivolamenti Urti e compressioni Investimento 		
Dispositivi di Protezione Individuali (DPI):	<ul style="list-style-type: none"> - Elmetti di protezione - Guanti per rischi meccanici - Gilet ad alta visibilità - Scarpe 		
Prescrizioni esecutive:	<ul style="list-style-type: none"> - Verificare l'uso costante dei DPI da parte di tutti i lavoratori. - Accertarsi che l'area di lavoro e di infissione dei paletti sia sgombra da sottoservizi di qualunque genere. - Prima di eseguire i lavori, accertarsi dell'assenza di linee elettriche interrato. - In presenza di automezzi in circolazione nell'area di cantiere o nelle immediate vicinanze, occorrerà installare idonea cartellonistica di sicurezza, indossare indumenti ad alta visibilità e, se del caso, predisporre una persona per la regolazione del traffico e le segnalazioni necessarie. 		
Riferimenti normativi e note:	D.Lgs. 81/08		
Valutazione del Rischio	Indice Magnitudo :Lieve; Indice Frequenza :Media; Livello del rischio : Lieve		
Allegato			

	Piano di Sicurezza e Coordinamento relativo al cantiere sito nel comune di CALTANISSETTA (CL) SCHEDE DI SICUREZZA	
		Rev. 00

Scheda n°34	FASI OPERATIVE		CODICE FO.IN.018
FASE N° 1.2.2	Allestimento di zone per stoccaggio materiali, deposito e per impianti fissi	Area Lavorativa:	
CATEGORIA:	INCANTIERAMENTO		
FASE OPERATIVA:	ALLESTIMENTO DI DEPOSITI		
Il lavoro consiste nel delimitare le aree per: stoccaggio dei materiali da montare, stoccaggio dei materiali di risulta delle lavorazioni da portare in discarica, eventuali lavorazioni prefabbricate fuori opera.			
Schede attività elementari collegate:			
Schede macchine ed attrezzature collegate:			
Macchine ed attrezzature	<ul style="list-style-type: none"> - Autocarro - Carriola - Attrezzi manuali di uso comune 		
Rischi per la sicurezza:	<ul style="list-style-type: none"> Tagli Scivolamenti Urti e compressioni Movimentazione manuale dei carichi 		
Dispositivi di Protezione Individuali (DPI):	<ul style="list-style-type: none"> - Guanti per rischi meccanici - Scarpe 		
Prescrizioni esecutive:	<ul style="list-style-type: none"> - Verificare l'uso costante dei DPI da parte di tutti i lavoratori. - I percorsi per la movimentazione dei carichi e il dislocamento dei depositi, durante le operazioni di scavo e movimenti di terra, devono essere scelti in modo da evitare interferenze con zone in cui si trovano persone. - I depositi momentanei devono consentire la agevole esecuzione delle manovre e dei movimenti necessari per lo svolgimento del lavoro. - Nel caso di impossibilità di organizzare un'area di stoccaggio e deposito del materiale di risulta all'esterno dell'area di lavoro, dovrà essere individuata una specifica zona all'interno; tale zona dovrà essere segnalata e protetta nonchè spostata di volta in volta. - Sopra i ponti di servizio e sulle impalcature in genere è vietato qualsiasi deposito, eccetto quello temporaneo dei materiali ed attrezzi necessari ai lavori. 		
Riferimenti normativi e note:	D.Lgs. 81/08		
Valutazione del Rischio	Indice Magnitudo :Lieve; Indice Frequenza :Media; Livello del rischio : Lieve		
Allegato			

	Piano di Sicurezza e Coordinamento relativo al cantiere sito nel comune di CALTANISSETTA (CL) SCHEDE DI SICUREZZA	
		Rev. 00

Scheda n°35	FASI OPERATIVE		CODICE FO.IS.003
FASE N° 9.2.4 FASE N° 9.2.5 FASE N° 9.2.6	Caditoie acque meteoriche Segnaletica orizzontale Segnaletica verticale	Area Lavorativa: Area Lavorativa: Area Lavorativa:	
CATEGORIA:	IMPIANTI IGIENICO-SANITARI		
FASE OPERATIVA:	CHIUSINI IN GHISA		
Provvista e posa in opera di fusioni di ghisa per chiusini, bocche di chiavica, caditoie, ecc.			
Schede attività elementari collegate:			
Schede macchine ed attrezzature collegate:	ATTREZ004	AUTOCARRO CON GRU Autogrù gommata, con stabilizzatori e braccio elevatore telescopico, per movimentazione carichi.	
Macchine ed attrezzature	Attrezzi d'uso comune, autocarro		
Rischi per la sicurezza:	Elettrocuzione Contatti con macchinari, organi in movimento Interferenze con linee elettriche aeree Interferenze con servizi (tubazioni, cavi, ecc.) Caduta di materiale dall'alto Schiacciamento Rumore Vibrazioni Ribaltamento, perdita di stabilità Investimento di persone o cose Movimentazione manuale dei carichi		
Dispositivi di Protezione Individuali (DPI):	- Casco - Guanti - Otoprotettori (in presenza di rumore) - Indumenti protettivi e rifrangenti (in presenza di traffico) - Scarpe di sicurezza		
Prescrizioni esecutive:	- Evitare la movimentazione manuale dei carichi pesanti - Verificare l'efficienza di tutti i dispositivi di comando e di sicurezza delle macchine operatrici - Il personale addetto all'uso delle suddette macchine deve essere adeguatamente formato - Gli stabilizzatori del mezzo di sollevamento devono essere correttamente posizionati - Devono essere rispettate le pressioni di gonfiaggio dei pneumatici indicate dalla ditta costruttrice - Controllare che il carico non venga a contatto con strutture o cavi aerei - Su percorsi in discesa il carico deve essere disposto sulle ruote con quota maggiore - Se non si esegue alcuna manovra bloccare il braccio del mezzo di sollevamento - Non lasciare carichi sospesi - Gli imbracatori devono rispettare gli appositi segnali - Rispettare gli orari di utilizzo dei macchinari ai fini dell'inquinamento acustico - Rispettare le istruzioni riportate nel libretto di uso e manutenzione del mezzo - Evitare la movimentazione manuale dei carichi pesanti - Verificare l'efficienza di tutti i dispositivi di comando e di sicurezza delle macchine operatrici - Il personale addetto all'uso delle suddette macchine deve essere adeguatamente formato - Gli stabilizzatori del mezzo di sollevamento devono essere correttamente posizionati - Devono essere rispettate le pressioni di gonfiaggio dei pneumatici indicate dalla ditta costruttrice - Controllare che il carico non venga a contatto con strutture o cavi aerei		

	Piano di Sicurezza e Coordinamento relativo al cantiere sito nel comune di CALTANISSETTA (CL) SCHEDE DI SICUREZZA	
		Rev. 00

Scheda n°35	FASI OPERATIVE	CODICE FO.IS.003
	<ul style="list-style-type: none"> - Su percorsi in discesa il carico deve essere disposto sulle ruote con quota maggiore - Se non si esegue alcuna manovra bloccare il braccio del mezzo di sollevamento - Non lasciare carichi sospesi - Gli imbracatori devono rispettare gli appositi segnali - Rispettare gli orari di utilizzo dei macchinari ai fini dell'inquinamento acustico - Rispettare le istruzioni riportate nel libretto di uso e manutenzione del mezzo 	
Riferimenti normativi e note:	D.Lgs. 81/08	
Valutazione del Rischio	Indice Magnitudo :Lieve; Indice Frequenza :Media; Livello del rischio : Lieve	
Allegato		

	Piano di Sicurezza e Coordinamento relativo al cantiere sito nel comune di CALTANISSETTA (CL) SCHEDE DI SICUREZZA	
		Rev. 00

Scheda n°36	FASI OPERATIVE		CODICE FO.IS.009
FASE N° 9.2.4 FASE N° 9.2.5 FASE N° 9.2.6	Caditoie acque meteoriche Segnaletica orizzontale Segnaletica verticale	Area Lavorativa: Area Lavorativa: Area Lavorativa:	
CATEGORIA:	IMPIANTI IGIENICO-SANITARI		
FASE OPERATIVA:	POZZETTI PER CADITOIE E ISPEZIONE		
Formazione di pozzetto per caditoia e/o d'ispezione in c.a. o muratura con sifone			
Schede attività elementari collegate:			
Schede macchine ed attrezzature collegate:	ATTREZ022	BETONIERA A BICCHIERE Attrezzatura utilizzata per la preparazione della malta o del calcestruzzo.	
Macchine ed attrezzature	Attrezzi d'uso comune, betoniera, autocarro		
Rischi per la sicurezza:	Elettrocuzione Allergeni Contatti con macchinari, organi in movimento Movimentazione manuale dei carichi Abrasioni, ferite, punture, tagli Rischio biologico Rumore Vibrazioni Esposizione a polveri		
Dispositivi di Protezione Individuali (DPI):	- Casco - Guanti - Otoprotettori - Scarpe di sicurezza - Indumenti protettivi specifici		
Prescrizioni esecutive:	- Controllare il corretto posizionamento delle cassature - Verificare l'efficienza dei dispositivi di sicurezza delle macchine - Non rimuovere le protezioni dalle parti meccaniche in movimento - Scollegare le macchine durante ogni pausa e a fine lavoro - Rispettare gli orari di utilizzo dei macchinari ai fini dell'inquinamento acustico - Per quanto riguarda le misure di prevenzione della betoniera fare riferimento alla relativa scheda nei mezzi d'opera - Controllare che non ci sia personale non addetto nelle aree interessate dall'intervento.		
Riferimenti normativi e note:	D.Lgs. 81/08		
Valutazione del Rischio	Indice Magnitudo :Lieve; Indice Frequenza :Alta; Livello del rischio : Lieve		
Allegato			

	Piano di Sicurezza e Coordinamento relativo al cantiere sito nel comune di CALTANISSETTA (CL) SCHEDE DI SICUREZZA	
		Rev. 00

Scheda n°37	FASI OPERATIVE		CODICE FO.IS.010
FASE N° 9.2.4 FASE N° 9.2.5 FASE N° 9.2.6	Caditoie acque meteoriche Segnaletica orizzontale Segnaletica verticale	Area Lavorativa: Area Lavorativa: Area Lavorativa:	
CATEGORIA:	IMPIANTI IGIENICO-SANITARI		
FASE OPERATIVA:	RINTERRI		
Rinterri eseguiti con macchine operatrici			
Schede attività elementari collegate:			
Schede macchine ed attrezzature collegate:	ATTREZ001	AUTOCARRI - DUMPER Sono automezzi utilizzati per il trasporto all'interno del cantiere o su strada di materiale quale terra, sabbia, cemento ecc.	
Schede macchine ed attrezzature collegate:	ATTREZ019	ESCAVATORE (oleodinamico) Macchina usata per lo scavo ed il movimento di terra od altro materiale incoerente. Originariamente erano concepiti per piccoli lavori nell'ingegneria civile, poi grazie allo sviluppo della tecnologia dei componenti oleodi	
Schede macchine ed attrezzature collegate:	ATTREZ029	MONTACARICHI Apparecchiatura completa delle relative linee elettriche per forza motrice, illuminazione, segnalazione e la messa a terra, compresa la costruzione di sottoponte di lavoro	
Macchine ed attrezzature	Attrezzi d'uso comune. Escavatore, pala meccanica, autocarro.		
Rischi per la sicurezza:	Contatti con macchinari, organi in movimento Investimento di persone o cose Ribaltamento, perdita di stabilità Rumore Esposizione a polveri		
Dispositivi di Protezione Individuali (DPI):	- Casco - Guanti - Otoprotettori (in presenza di rumore) - Indumenti protettivi e rifrangenti (in presenza di traffico) - Scarpe di sicurezza - Maschere antipolvere		
Prescrizioni esecutive:	- Organizzare le vie d'accesso e i luoghi di lavoro in modo agevole e sicuro - Fornire i dispositivi di protezione individuale con le relative informazioni sull'uso. - Organizzare percorsi adeguati e segnalati in modo tale che i mezzi non si avvicinino pericolosamente allo scavo e agli addetti - Vietare l'avvicinamento di persone alla macchina in movimento. - I percorsi devono avere pendenza trasversale adeguata - In caso di scarico per ribaltamento del cassone, predisporre, in prossimità dello scavo, un sistema di segnalazione d'arresto. - Organizzare sistemi per ridurre la quantità di polvere generata bagnando frequentemente i percorsi - Tenersi a distanza di sicurezza dai mezzi operativi in movimento - Prestare attenzione alle segnalazioni acustiche e/o luminose ed alla segnaletica di sicurezza. - I mezzi meccanici non devono superare le zone delimitate avvicinandosi ai cigli degli scavi		
Riferimenti normativi e note:	D.Lgs. 81/08		
Valutazione del Rischio	Indice Magnitudo :Lieve; Indice Frequenza :Alta; Livello del rischio : Lieve		

	Piano di Sicurezza e Coordinamento relativo al cantiere sito nel comune di CALTANISSETTA (CL) SCHEDE DI SICUREZZA	
		Rev. 00

Scheda n°37	FASI OPERATIVE	CODICE FO.IS.010
Allegato		

	Piano di Sicurezza e Coordinamento relativo al cantiere sito nel comune di CALTANISSETTA (CL) SCHEDE DI SICUREZZA	Rev. 00

Scheda n°38	FASI OPERATIVE		CODICE FO.LA.003
FASE N° 7.4.1 FASE N° 9.2.1	Rinterro e posa pavimentazione Sottofondo stradale	Area Lavorativa: Area Lavorativa:	
CATEGORIA:	LAVORI STRADALI		
FASE OPERATIVA:	FORMAZIONE DEL SOTTOFONDO STRADALE		
Sottofondo stradale costituito da materiale di fiume o di cava (tout-venant), steso a strati, moderatamente innaffiato, compattato e cilindrato con rullo da 14-16 tonnellate.			
Schede attività elementari collegate:			
Schede macchine ed attrezzature collegate:	ATTREZ001	AUTOCARRI - DUMPER Sono automezzi utilizzati per il trasporto all'interno del cantiere o su strada di materiale quale terra, sabbia, cemento ecc.	
Schede macchine ed attrezzature collegate:	ATTREZ029	MONTACARICHI Apparecchiatura completa delle relative linee elettriche per forza motrice, illuminazione, segnalazione e la messa a terra, compresa la costruzione di sottoponte di lavoro	
Schede macchine ed attrezzature collegate:	ATTREZ045	LIVELLATORE - GRADER E' usato per spandimenti e spostamento di terra a breve distanza e per il livellamento del terreno. Può essere rimorchiato da un trattore o dotato di motore proprio ed è costituito da un telaio a ponte, su quattro ruote indipendenti.	
Macchine ed attrezzature	<ul style="list-style-type: none"> - Attrezzi manuali - Autocarro - Pala meccanica - Grader - Rullo compressore. 		
Rischi per la sicurezza:	Investimento di persone o cose Contatti con macchinari, organi in movimento Rumore Vibrazioni Esposizione a polveri Carico e scarico materiale Cadute in scavi		
Dispositivi di Protezione Individuali (DPI):	<ul style="list-style-type: none"> - Casco - Scarpe di sicurezza - Guanti - Tuta protettiva - Otoprotettori 		
Prescrizioni esecutive:	<ul style="list-style-type: none"> - Non sostare nel raggio di azione della macchina - Verificare l'efficacia di tutti i dispositivi di sicurezza delle macchine operatrici - Il personale addetto all'utilizzo delle macchine operatrici deve essere adeguatamente formato - Rispettare gli orari di utilizzo delle macchine operatrici ai fini dell'inquinamento acustico - Attuare gli interventi tecnici, organizzativi e procedurali concretamente attuabili al fine di ridurre al minimo i rischi derivanti dall'esposizione al rumore - Deviare il traffico a distanza di sicurezza dalla zona dell'intervento al fine di evitare ogni possibile interferenza e posizionare la segnaletica di sicurezza - Evitare pericolosi travasi di carburante - Tenere idonei mezzi di estinzione a portata di mano - Rispettare le istruzioni d'uso e manutenzione riportate nel libretto dei mezzi - Rispettare le disposizioni locali per il carico degli automezzi e per lo smaltimento dei rifiuti - Per lavori eseguiti in autostrada rispettare le specifiche norme e le disposizioni impartite dalle società concessionarie 		

	Piano di Sicurezza e Coordinamento relativo al cantiere sito nel comune di CALTANISSETTA (CL) SCHEDE DI SICUREZZA	
		Rev. 00

Scheda n°38	FASI OPERATIVE	CODICE FO.LA.003
	<ul style="list-style-type: none"> - Per quanto riguarda le misure di prevenzione dei mezzi utilizzati fare riferimento alle relative schede nei mezzi d'opera - Vietare l'avvicinamento, la sosta e l'attraversamento alle persone non addette - Utilizzare dispositivi che riducono al minimo il rischio derivante dalle vibrazioni - Verificare periodicamente l'efficienza dei camion e dei macchinari a motore - Tenersi strettamente sul bordo estremo della carreggiata e porre la segnalazione a distanza adeguata alla visibilità. - Ove esistano linee aeree elettriche mantenersi a distanza di sicurezza. - Segnalare ostacoli e/o aperture esistenti (chiusini, cassonetti, pozzetti, ecc.). 	
Riferimenti normativi e note:	D.Lgs. 81/08, Codice della Strada	
Valutazione del Rischio	Indice Magnitudo :Medio; Indice Frequenza :Alta; Livello del rischio : Alto	
Allegato		

	Piano di Sicurezza e Coordinamento relativo al cantiere sito nel comune di CALTANISSETTA (CL) SCHEDE DI SICUREZZA	
		Rev. 00

Scheda n°39	FASI OPERATIVE		CODICE FO.LA.005
FASE N° 8.2.2 FASE N° 9.2.3	Realizzazione di marciapiedi Realizzazione di marciapiedi	Area Lavorativa: Area Lavorativa:	
CATEGORIA:	LAVORI STRADALI		
FASE OPERATIVA:	MATTONELLE AUTOBLOCCANTI PER MARCIAPIEDE		
Posa in opera di mattonelle autobloccanti su letto di sabbia per percorsi pedonali.			
Schede attività elementari collegate:			
Schede macchine ed attrezzature collegate:	ATTREZ004	AUTOCARRO CON GRU Autogrù gommata, con stabilizzatori e braccio elevatore telescopico, per movimentazione carichi.	
Schede macchine ed attrezzature collegate:	ATTREZ047	COMPATTATORE A PIATTO Si tratta di un'apparecchiatura utilizzata per la compattazione di massetti in cls e sottofondi in genere	
Macchine ed attrezzature	Autocarro, attrezzi d'uso comune, compattatore, carriola, mazza		
Rischi per la sicurezza:	Investimento di persone o cose Rumore Vibrazioni Schiacciamento Urti, compressioni, impatti, colpi Esposizione a polveri Ribaltamento, perdita di stabilità Movimentazione manuale dei carichi		
Dispositivi di Protezione Individuali (DPI):	- Guanti - Casco - Otoprotettori - Tuta da lavoro ed indumenti ad alta visibilità - Scarpe di sicurezza		
Prescrizioni esecutive:	- Verificare l'efficacia di tutti i dispositivi di sicurezza delle macchine operatrici - Non rimuovere i dispositivi di sicurezza - Evitare il trasporto manuale di materiale eccedente i 30 Kg - Prestare la massima attenzione durante le fasi di spostamento e di posa delle mattonelle utilizzate per la realizzazione della pavimentazione - Il personale addetto all'utilizzo delle macchine operatrici deve essere adeguatamente formato - Rispettare le istruzioni d'uso e manutenzione riportate sul libretto dei mezzi d'opera - Accatastare i materiali in modo da evitare ogni possibile crollo accidentale - Effettuare opportune soste durante le lavorazioni per evitare errate e prolungate posizioni posturali - Per quanto riguarda le norme di prevenzione dei mezzi d'opera fare riferimento alle specifiche schede. - Vietare l'avvicinamento alle macchine a tutti coloro che non siano direttamente addetti a tali lavori. - Vietare la presenza di persone nelle manovre di retromarcia. - Segnalare la zona interessata all'operazione.		
Riferimenti normativi e note:	D.Lgs. 81/08		
Valutazione del Rischio Allegato	Indice Magnitudo :Lieve; Indice Frequenza :Bassa; Livello del rischio : Trascurabile		

	Piano di Sicurezza e Coordinamento relativo al cantiere sito nel comune di CALTANISSETTA (CL) SCHEDE DI SICUREZZA	
		Rev. 00

Scheda n°40	FASI OPERATIVE		CODICE FO.LA.013
FASE N° 9.2.4 FASE N° 9.2.5 FASE N° 9.2.6	Caditoie acque meteoriche Segnaletica orizzontale Segnaletica verticale	Area Lavorativa: Area Lavorativa: Area Lavorativa:	
CATEGORIA:	LAVORI STRADALI		
FASE OPERATIVA:	POSIZIONAMENTO CARTELLI DI SEGNALAZIONE		
Posizionamento di adeguata segnaletica verticale e/o orizzontale preliminare a qualsiasi fase lavorativa su arterie aperte al traffico.			
Schede attività elementari collegate:			
Schede macchine ed attrezzature collegate:	ATTREZ003	AUTOCARRO-FURGONE Vengono utilizzati per il trasporto di materiali di qualsiasi genere in genere imballato (furgoni) o sciolto (autocarri)	
Macchine ed attrezzature	Attrezzi d'uso comune Camions per il trasporto Carrelli trasportatori Semafori Cartelloni Coni segnaletici		
Rischi per la sicurezza:	Schiacciamento Cesoiamento Abrasioni, ferite, punture, tagli Impigliamento, trascinamento Investimento di persone o cose Caduta a livello e scivolamento Elettrocuzione Posture disagiati, incongrue Incidenti stradali		
Dispositivi di Protezione Individuali (DPI):	- Guanti e calzature di sicurezza - Tute o giubbotti da lavoro ad alta visibilità		
Prescrizioni esecutive:	<ul style="list-style-type: none"> - Fornire idonei dispositivi di protezione individuale con relative informazioni all'uso. - Verificare con frequenza le condizioni degli attrezzi con particolare riguardo alla solidità degli attacchi dei manici di legno agli elementi metallici. - Predisporre servizi di segnalazione con adeguate istruzioni agli addetti. - Tenersi strettamente sul bordo estremo della carreggiata e posizionare le segnalazioni a distanza adeguata alla visibilità. - La segnalazione deve essere conforme a quanto previsto dal Codice della Strada. - A tutti coloro che devono operare in prossimità di zone di transito veicolare, vanno forniti gli indumenti fluorescenti e rifrangenti aventi le caratteristiche previste dal decreto del 9 giugno 1995 (G.U. n. 174 del 27.7.95). - Fare uso degli indumenti ad alta visibilità forniti. - Illuminazione delle parti a rischio, segnalazioni acustiche e luminose per le macchine in movimento (avanti e retromarcia), automazione di tutte le parti utilizzate nei carrelli trasportatori nelle attività di carico e scarico (rampe bracci mobili, fermi) per evitare il più possibile il movimento dei carichi. - Per evitare gli investimenti, durante la predisposizione della segnaletica, utile servirsi di una macchina posaconi - E' consigliabile l'uso di una segnaletica di grosse dimensioni fornita di luci lampeggianti per segnalare la presenza del cantiere. - Corretta descrizione e dimensionamento dei dispositivi di trattenimento delle macchine operatrici (funi, catene, fermi, scarpe, ecc.) - Per il caricamento e lo scarico del rullo compattatore, se non gommato, sono necessari degli assi di legno per aumentare l'attrito ed evitare il contatto ferro-ferro. 		
Riferimenti normativi e	D.Lgs. 81/08, Codice della Strada		

	Piano di Sicurezza e Coordinamento relativo al cantiere sito nel comune di CALTANISSETTA (CL) SCHEDE DI SICUREZZA	
		Rev. 00

Scheda n°40	FASI OPERATIVE	CODICE FO.LA.013
note:		
Valutazione del Rischio	Indice Magnitudo :Lieve; Indice Frequenza :Bassa; Livello del rischio : Trascurabile	
Allegato		

	Piano di Sicurezza e Coordinamento relativo al cantiere sito nel comune di CALTANISSETTA (CL) SCHEDE DI SICUREZZA	
		Rev. 00

Scheda n°41	FASI OPERATIVE		CODICE FO.LA.014
FASE N° 8.2.2 FASE N° 9.2.3	Realizzazione di marciapedi Realizzazione di marciapedi	Area Lavorativa: Area Lavorativa:	
CATEGORIA:	LAVORI STRADALI		
FASE OPERATIVA:	REALIZZAZIONE MASSETTO PER MARCIAPIEDI		
Getto di calcestruzzo magro per la realizzazione di massetto per marciapiedi.			
Schede attività elementari collegate:			
Schede macchine ed attrezzature collegate:	ATTREZ024	AUTOBETONIERA (fino a mc. 10 di portata)	
Macchine ed attrezzature	- Attrezzi manuali - Betoniera/Autobetoniera - Vibratore (piastra vibrante)		
Rischi per la sicurezza:	Contatti con macchinari, organi in movimento Investimento di persone o cose Vibrazioni Rumore Movimentazione manuale dei carichi		
Dispositivi di Protezione Individuali (DPI):	- Guanti - Casco - Otoprotettori - Tuta da lavoro ed indumenti ad alta visibilità - Scarpe di sicurezza		
Prescrizioni esecutive:	- Organizzare percorsi adeguati e segnalati in modo tale che i mezzi non si avvicinino pericolosamente allo scavo ed agli addetti. - Vietare la presenza di persone nelle manovre di retromarcia. - Nel caso di distribuzione del cls in moto gli addetti devono disporsi dalla parte opposta alla direzione di marcia. - Fornire idonei dispositivi di protezione individuale con relative informazioni all'uso. - Assicurarsi che il canale di scarico del cls sia assemblato secondo le istruzioni. - In base alla valutazione del livello di esposizione personale fornire idonei dispositivi di protezione individuale (otoprotettori) con relative informazioni all'uso. - Rispettare le istruzioni impartite per un'esatta e corretta posizione da assumere nella movimentazione dei carichi. Per carichi pesanti e/o ingombranti la massa va movimentata con l'intervento di più persone al fine di ripartire e diminuire lo sforzo.		
Riferimenti normativi e note:	D.Lgs. 81/08		
Valutazione del Rischio	Indice Magnitudo :Lieve; Indice Frequenza :Alta; Livello del rischio : Lieve		
Allegato			

	Piano di Sicurezza e Coordinamento relativo al cantiere sito nel comune di CALTANISSETTA (CL) SCHEDE DI SICUREZZA	
		Rev. 00

Scheda n°42	FASI OPERATIVE		CODICE FO.LA.017
FASE N° 9.2.2	Realizzazione manto stradale	Area Lavorativa:	
CATEGORIA:	LAVORI STRADALI		
FASE OPERATIVA:	STESA STRATO BITUMINOSO A CALDO		
Posa in opera di conglomerato bituminoso eseguito con materiali rispondenti alle norme C.N.R. formato da binder e tappetino, stesi a caldo e di vario spessore con vibrofinitrice.			
Schede attività elementari collegate:			
Schede macchine ed attrezzature collegate:	ATTREZ044	FINITRICE Macchina che serve per spianare, pressare e lisciare i materiali impiegati nella pavimentazione delle strade	
Macchine ed attrezzature	<ul style="list-style-type: none"> - Attrezzi manuali. - Autocarro - VibroFinitrice - Pale o badili - Rastrelli o lisciatoi 		
Rischi per la sicurezza:	Schiacciamento Cesoiamento Abrasioni, ferite, punture, tagli Impigliamento, trascinarsi Urti, compressioni, impatti, colpi Radiazioni non ionizzanti Caduta a livello e scivolamento Elettrocuzione Posture disagiati, incongrue Ustioni Incidenti stradali Vapori di bitume Ribaltamento, perdita di stabilità		
Dispositivi di Protezione Individuali (DPI):	Guanti ignifughi, scarpe di sicurezza, Casco, occhiali o maschera di sicurezza, Tuta da lavoro ad alta visibilità, mascherina, cuffia o tappi antirumore		
Prescrizioni esecutive:	<ul style="list-style-type: none"> - Quando i lavori si svolgono in zone a traffico intenso, predisporre almeno due operai per regolare il transito delle autovetture - Sottoporre gli addetti a visite mediche periodiche secondo la periodicità prevista dalla norma - Impedire l'avvicinamento, la sosta ed il transito di persone non addette ai lavori, con segnalazioni e sbarramenti - Tenere i prodotti infiammabili ed esplosivi lontano dalle fonti di calore - Attuare gli interventi tecnici, organizzativi e procedurali concretamente attuabili al fine di ridurre al minimo i rischi derivanti dall'esposizione al rumore - Verificare l'uso costante dei D.P.I. da parte di tutto il personale operante - Utilizzare dispositivi che riducono al minimo il rischio derivante dalle vibrazioni - Verificare periodicamente l'efficienza dei camion e dei macchinari a motore - Segnalare e transennare l'area di cantiere - Controllare l'adeguata stabilità del rullo durante le fasi di lavorazione - Rispettare gli orari di utilizzo dei macchinari ai fini dell'inquinamento acustico - Non rimuovere le protezioni ed i dispositivi di sicurezza dei mezzi meccanici - Segnalare eventuale malfunzionamento delle macchine - La segnaletica apposta dovrà essere rispondente alle vigenti norme (D. Lgs. 81/08, Nuovo Codice della Strada, Circolare Ministero dei Lavori Pubblici) - Per quanto riguarda i lavori autostradali, rispettare le vigenti norme e le disposizioni delle società concessionarie - Vietare l'avvicinamento alle macchine a tutti coloro che non siano direttamente addetti a tali lavori. 		

	Piano di Sicurezza e Coordinamento relativo al cantiere sito nel comune di CALTANISSETTA (CL) SCHEDE DI SICUREZZA	
		Rev. 00

Scheda n°42	FASI OPERATIVE	CODICE FO.LA.017
	<p>- Vietare la presenza di persone nelle manovre di retromarcia.</p> <p>- Segnalare la zona interessata all'operazione.</p> <p>In alcuni casi, per evitare i danni dei vapori di bitume per il personale a terra, vengono utilizzate delle cappe aspiranti che scaricano in corrispondenza del tubo di scappamento. Le finitrici sono dotate di luci di lavoro. Sono installati accessori (fori, attacchi, occhielli) per assicurare un carico, recupero e trasporto sicuri.</p> <p>Spesso nei cantieri medio piccoli la cabina sulle finitrici non viene montata anche a causa degli arbusti e dei rami che possono arrivare all'altezza dell'operatore. Viene sostituita talvolta da un ombrellone se il cantiere in zona soleggiata. La mancanza, o l'esiguità, della produzione di polvere in questa fase non rende la cabina indispensabile.</p> <p>In alcuni modelli di finitrici sono montati due seggiolini ai due lati della macchina. Ciò non per consentire la presenza di due operatori (l'operatore a bordo sempre uno), ma per consentire una sistemazione che consenta la migliore visuale a seconda della carreggiata in corso di pavimentazione.</p> <p>I comandi sono ubicati e, se necessario, anche protetti, in modo da evitare una attivazione accidentale.</p> <p>I comandi per la regolazione dei rasatori telescopici sono progettati in modo da assicurare il loro ritorno alla posizione folle quando vengono rilasciati. L'estensione o la chiusura del rasatore telescopico non può essere provocata simultaneamente dal posto di guida e dall'area di controllo a distanza. I comandi dal posto di guida hanno la precedenza.</p> <p>Le macchine con avviamento elettrico, pneumatico o idraulico del motore sono dotate di una funzione di avviamento in folle che impedisce l'avviamento se i comandi delle funzioni pericolose non sono in posizione d'arresto.</p> <p>I dispositivi di avviamento dei motori sono collocati e concepiti in modo tale che l'operatore sia protetto dai pericoli che possono insorgere durante l'avviamento.</p> <p>Quando i dispositivi di avviamento elettrico vengono azionati non sono possibili movimenti di spostamento e movimenti dei trasportatori.</p> <p>E' installato un comando di arresto di emergenza posto in posizione comoda, in grado di arrestare tutte le funzioni pericolose della macchina.</p> <p>Le zone dei rasatori sono dotate di passerelle che devono coprire la larghezza operante del rasatore.</p> <p>I cofani dei motori sono fissati in modo permanente.</p> <p>Le parti ruotanti su perno sono dotate di un dispositivo di blocco integrale, rigido, che impedisca la rotazione durante la manutenzione e/o il trasporto.</p> <p>Le viti di distribuzione (o coclee), entro la larghezza della macchina, sono coperte sulla parte superiore, per esempio mediante grate. Quando sporgono oltre la larghezza della macchina sono protette almeno da ringhiere di sicurezza.</p> <p>Le macchine sono dotate di un avvisatore acustico.</p> <p>I rasatori telescopici, che durante il funzionamento potrebbero creare zone di schiacciamento o di cesoiamento, devono essere dotati di luci gialle lampeggianti. Queste luci devono essere attivate automaticamente quando i rasatori sono in funzione.</p>	
Riferimenti normativi e note:	<p>D.Lgs. 81/08, D.Lgs. 475/92, D.Lgs.17/10, Codice della Strada.</p> <p>Note: Gli operatori sono in tre di cui uno a bordo e due a terra. Quelli a terra effettuano anche le operazioni di rifinitura prelevando il conglomerato in prossimità delle coclee.</p>	
Valutazione del Rischio	Indice Magnitudo :Lieve; Indice Frequenza :Media; Livello del rischio : Lieve	
Allegato		

	Piano di Sicurezza e Coordinamento relativo al cantiere sito nel comune di CALTANISSETTA (CL) SCHEDE DI SICUREZZA	
		Rev. 00

Scheda n°43	FASI OPERATIVE		CODICE FO.LA.019
FASE N° 9.1.1	Scavi	Area Lavorativa:	
CATEGORIA:	LAVORI STRADALI		
FASE OPERATIVA:	TAGLIO DELLA MASSICCIATA STRADALE		
Viene tagliato o frantumato lo strato di conglomerato per consentire lo scavo nel materiale incoerente sottostante. Si può utilizzare un tagliafalco a disco o montato su un semovente, oppure un martello pneumatico, con operatore sulla massa battente o munito di braccio brandeggiabile. Qualsiasi attrezzatura si usi richiede l'intervento di una sola persona.			
Schede attività elementari collegate:			
Schede macchine ed attrezzature collegate:	ATTREZ001	AUTOCARRI - DUMPER Sono automezzi utilizzati per il trasporto all'interno del cantiere o su strada di materiale quale terra, sabbia, cemento ecc.	
Macchine ed attrezzature	Taglia asfalto a disco/Taglia asfalto a percussione, autocarro, attrezzi manuali.		
Rischi per la sicurezza:	Abrasioni, ferite, punture, tagli Investimento di persone o cose Proiezione di schegge e materiali Contatti con macchinari, organi in movimento Elettrocuzione Rumore Vibrazioni Esposizione a polveri		
Dispositivi di Protezione Individuali (DPI):	- Tuta protettiva per lavori di demolizione - Casco - Occhiali protettivi - Guanti - Scarpe di sicurezza - Mascherina con filtro specifico - Otoprotettori		
Prescrizioni esecutive:	- Verificare l'efficacia di tutti i dispositivi di sicurezza - Non sostare nel raggio d'azione delle macchine - Predisporre adeguata segnaletica di sicurezza sia diurna che notturna - Rispettare gli orari di utilizzo dei macchinari ai fini dell'inquinamento acustico - Gli operai addetti all'utilizzo dei macchinari devono essere adeguatamente formati - Segnalare le manovre degli automezzi - Rispettare le disposizioni per il carico degli automezzi e lo smaltimento dei rifiuti - Rispettare le istruzioni di uso e manutenzione dei mezzi meccanici - Evitare pericolosi travasi di carburante - Tenere idonei mezzi di estinzione a portata di mano - Segnalare eventuali malfunzionamenti delle macchine - Per quanto riguarda le misure di prevenzione dei mezzi meccanici utilizzati fare riferimento alle relative schede nei mezzi d'opera - Controllare che non ci sia personale non addetto nelle aree interessate dall'intervento. - Transennare la zona interessata dai lavori - Tutti i macchinari costruiti dopo il 1995 devono essere conformi alla "Direttiva macchine". - Verificare le valvole di sicurezza del compressore - Salire e scendere dai mezzi meccanici utilizzando idonei dispositivi e solo a motore spento - Utilizzare dispositivi che riducono al minimo i rischi dovuti alle vibrazioni - Effettuare eventuali riparazioni del mezzo solo quando ha il motore spento e limitatamente ad interventi di emergenza - Individuare, precedentemente alle operazioni, tutti i servizi interrati, segnalandoli - Vietare la presenza di persone nelle vicinanze del martellone.		

	Piano di Sicurezza e Coordinamento relativo al cantiere sito nel comune di CALTANISSETTA (CL) SCHEDE DI SICUREZZA	
		Rev. 00

Scheda n°43	FASI OPERATIVE	CODICE FO.LA.019
	<ul style="list-style-type: none"> - Verificare l'ampiezza della zona di pericolo ed adottare sistemi di protezione adeguati. - Accertarsi che la proiezione di detriti non interessi le zone limitrofe. - Deviare il traffico a distanza sufficiente dalla zona interessata alla lavorazione al fine di evitare ogni possibile interferenza - Per lavori eseguiti in autostrada rispettare le specifiche norme e le disposizioni delle società concessionarie - Ove esistano linee aeree elettriche mantenersi a distanza di sicurezza. 	
Riferimenti normativi e note:	D.Lgs. 81/08, D.Lgs. 475/92, Codice della Strada	
Valutazione del Rischio	Indice Magnitudo :Medio; Indice Frequenza :Bassa; Livello del rischio : Lieve	
Allegato		

	Piano di Sicurezza e Coordinamento relativo al cantiere sito nel comune di CALTANISSETTA (CL) SCHEDE DI SICUREZZA	
		Rev. 00

Scheda n°44	FASI OPERATIVE		CODICE FO.LA.020
FASE N° 9.2.4 FASE N° 9.2.5 FASE N° 9.2.6	Caditoie acque meteoriche Segnaletica orizzontale Segnaletica verticale	Area Lavorativa: Area Lavorativa: Area Lavorativa:	
CATEGORIA:	LAVORI STRADALI		
FASE OPERATIVA:	SEGNALETICA STRADALE ORIZZONTALE		
Realizzazione di verniciatura per segnaletica stradale orizzontale.			
Schede attività elementari collegate:			
Schede macchine ed attrezzature collegate:	ATTREZ039	MOTOCOMPRESSORE Macchine produttrici aria compressa costituite da un gruppo motore e da un gruppo compressore, il primo alimentato con motore a scoppio o diesel, o collegato alla rete elettrica, il secondo aspira aria e la comprime a pressione.	
Macchine ed attrezzature	Compressore, pistola verniciatrice a spruzzo.		
Rischi per la sicurezza:	Rumore Inalazione polveri, fibre, gas, vapori Investimento di persone o cose Allergeni		
Dispositivi di Protezione Individuali (DPI):	guanti, scarpe di sicurezza, tuta di lavoro, occhiali protettivi, maschere per la protezione delle vie respiratorie, otoprotettori, giubbotto ad alta visibilità		
Prescrizioni esecutive:	<ul style="list-style-type: none"> - Fornire idonei dispositivi di protezione individuale con relative informazioni all'uso. - Verificare con frequenza le condizioni degli attrezzi con particolare riguardo alla solidità degli attacchi dei manici di legno agli elementi metallici. - Predisporre servizi di segnalazione con adeguate istruzioni agli addetti. - Tenersi strettamente sul bordo estremo della carreggiata e posizionare le segnalazioni a distanza adeguata alla visibilità. - La segnalazione deve essere conforme a quanto previsto dal Codice della Strada. - A tutti coloro che devono operare in prossimità di zone di transito veicolare, vanno forniti gli indumenti fluorescenti e rifrangenti aventi le caratteristiche previste dal decreto del 9 giugno 1995 (G.U. n. 174 del 27.7.95). - Fare uso degli indumenti ad alta visibilità forniti. - verificare l'efficienza dei dispositivi di comando e di controllo, del carter, della puleggia e della cinghia della pistola e del compressore - segnalare efficacemente l'area di lavoro - durante il rifornimento di carburante del compressore spegnere il motore e non fumare - segnalare tempestivamente eventuali malfunzionamenti - lasciare sempre la macchina in perfetta efficienza, curandone la pulizia e l'eventuale manutenzione - Durante le operazioni di miscelazione delle vernici e dei solventi è necessario allontanare dall'area di lavoro tutto il materiale facilmente infiammabile. Le attrezzature ed i loro accessori (tubazioni flessibili, riduttori, valvole, ecc.) dovranno essere conservate, poste, utilizzate e mantenute in conformità alle indicazioni del fabbricante. Nelle immediate vicinanze della zona di lavoro è opportuno tenere a disposizione almeno un estintore portatile e gli addetti dovranno dare uso dei DPI idonei. 		
Riferimenti normativi e note:	D.Lgs. 81/08, D.Lgs.17/10		
Valutazione del Rischio Allegato	Indice Magnitudo :Lieve; Indice Frequenza :Bassa; Livello del rischio : Trascurabile		

	Piano di Sicurezza e Coordinamento relativo al cantiere sito nel comune di CALTANISSETTA (CL) SCHEDE DI SICUREZZA	
		Rev. 00

Scheda n°45	FASI OPERATIVE		CODICE FO.LA.023
FASE N° 9.2.2	Realizzazione manto stradale	Area Lavorativa:	
CATEGORIA:	LAVORI STRADALI		
FASE OPERATIVA:	COMPATTAZIONE CONGLOMERATO BITUMINOSO		
La compattazione del conglomerato bituminoso avviene mediante rotolamento percussione o vibrazione. Va effettuata quando il conglomerato non si è ancora raffreddato affinché ne risulti migliorata la coesione.			
Schede attività elementari collegate:			
Schede macchine ed attrezzature collegate:	ATTREZ047	COMPATTATORE A PIATTO Si tratta di un'apparecchiatura utilizzata per la compattazione di massetti in cls e sottofondi in genere	
Macchine ed attrezzature	Compattatori a rulli rimorchiati Piastre vibranti e percussori Compattatori a rulli con operatore a bordo Pestelli		
Rischi per la sicurezza:	Schiacciamento Cesoimento Abrasioni, ferite, punture, tagli Impigliamento, trascinamento Urti, compressioni, impatti, colpi Caduta a livello e scivolamento Rumore Vibrazioni Posture disagiati, incongrue		
Dispositivi di Protezione Individuali (DPI):	- Casco - Guanti - Mascherine antipolvere - Scarpe di sicurezza - Tuta protettiva ed indumenti rifrangenti (lavori stradali)		
Prescrizioni esecutive:	<p>I rulli con operatore a bordo devono essere dotati di luci di lavoro. Sono installati accessori adeguati (fori attacchi occhielli) per assicurare un carico, recupero e trasporto sicuri.</p> <p>Le macchine devono essere dotate di un sistema di sterzo che garantisca una guida sicura considerando la velocità nominale della macchina e la sua capacità di arresto.</p> <p>I comandi di marcia dei compattatori a rulli con operatore devono consentire l'arresto della macchina con il semplice rilascio. Per i compattatori rimorchiati deve essere possibile inserire e disinserire la vibrazione dal posto di guida (sull'unità trainante).</p> <p>Le macchine sono dotate di una funzione di avviamento in folle che impedisca l'avviamento se i comandi delle funzioni pericolose non sono in posizione d'arresto.</p> <p>Le macchine sono concepite in modo tale da prevenire l'avviamento e il funzionamento del motore non autorizzati.</p> <p>Viene installato un comando di arresto di emergenza in grado di arrestare tutte le funzioni pericolose della macchina e posto in posizione comoda.</p> <p>I percussori a esplosione devono essere dotati di un dispositivo che escluda la possibilità di un'accensione involontaria a macchina spenta.</p> <p>Le maniglie superiori sui percussori ad esplosione devono essere dotate di calotte protettive per le mani onde evitare pericoli di schiacciamento.</p> <p>Nel caso di piastrine vibranti e percussori vibranti dotati di frizione a forza centrifuga, non si applicano i requisiti per un sistema speciale di arresto di emergenza.</p> <p>I Compattatori a rulli con operatore a bordo devono avere tre sistemi frenanti indipendenti tra loro (di servizio, secondario, di stazionamento).</p> <p>I cofani dei motori devono essere fissati in modo permanente.</p> <p>Le macchine sono dotate di un avvisatore acustico.</p> <p>La zona di articolazione delle macchine con articolazione a perno deve essere marcata su</p>		

	Piano di Sicurezza e Coordinamento relativo al cantiere sito nel comune di CALTANISSETTA (CL) SCHEDE DI SICUREZZA	
		Rev. 00

Scheda n°45	FASI OPERATIVE	CODICE FO.LA.023
	entrambe i lati. Si adottano comandi ad azione mantenuta e arresti automatici.	
Riferimenti normativi e note:	D.Lgs. 81/08	
Valutazione del Rischio	Indice Magnitudo :Lieve; Indice Frequenza :Media; Livello del rischio : Lieve	
Allegato		

	Piano di Sicurezza e Coordinamento relativo al cantiere sito nel comune di CALTANISSETTA (CL) SCHEDE DI SICUREZZA	
		Rev. 00

Scheda n°46	FASI OPERATIVE		CODICE FO.LA.025
FASE N° 8.3.1 FASE N° 9.1.5	Impianto di illuminazione Montaggio pali illuminazione e apparecchi illuminanti	Area Lavorativa: Area Lavorativa:	
CATEGORIA:	LAVORI STRADALI		
FASE OPERATIVA:	MONTAGGIO PALI PER ILLUMINAZIONE		
Posa in opera di palo di sostegno per illuminazione stradale all'interno di pozzetto in c.a. preventivamente realizzato.			
Schede attività elementari collegate:			
Schede macchine ed attrezzature collegate:	ATTREZ004	AUTOCARRO CON GRU Autogrù gommata, con stabilizzatori e braccio elevatore telescopico, per movimentazione carichi.	
Schede macchine ed attrezzature collegate:	ATTREZ022	BETONIERA A BICCHIERE Attrezzatura utilizzata per la preparazione della malta o del calcestruzzo.	
Macchine ed attrezzature	Autocarro, mezzo di sollevamento, betoniera, utensili di uso comune		
Rischi per la sicurezza:	Investimento di persone o cose Contatti con macchinari, organi in movimento Abrasioni, ferite, punture, tagli Movimentazione manuale dei carichi Elettrocuzione Caduta dall'alto Caduta di materiale dall'alto Carico e scarico materiale		
Dispositivi di Protezione Individuali (DPI):	- Guanti - Casco - Tuta da lavoro ed indumenti ad alta visibilità - Scarpe di sicurezza		
Prescrizioni esecutive:	- Verificare l'efficienza di tutti i dispositivi di sicurezza degli utensili utilizzati - Evitare il trasporto manuale di materiali eccedenti i 30 Kg - Non rimuovere le protezioni dalle parti meccaniche in movimento - Predisporre idonea segnaletica di sicurezza - Predisporre idonee protezioni per evitare la caduta di materiali o personale dall'alto - Rispettare le istruzioni di sicurezza riportate nel libretto di uso e manutenzione dei mezzi - Per quanto riguarda le misure di prevenzione dei mezzi d'opera utilizzati, fare riferimento alle relative schede nei mezzi d'opera - Nella movimentazione fare attenzione alle parti metalliche taglienti		
Riferimenti normativi e note:	D.Lgs. 81/08		
Valutazione del Rischio	Indice Magnitudo :Medio; Indice Frequenza :Bassa; Livello del rischio : Lieve		
Allegato			

	Piano di Sicurezza e Coordinamento relativo al cantiere sito nel comune di CALTANISSETTA (CL) SCHEDE DI SICUREZZA	
		Rev. 00

Scheda n°47	FASI OPERATIVE		CODICE FO.LA.026
FASE N° 9.1.5	Montaggio pali illuminazione e apparecchi illuminanti	Area Lavorativa:	
CATEGORIA:	LAVORI STRADALI		
FASE OPERATIVA:	ARMATURA DI ILLUMINAZIONE STRADALE		
posa in opera, su pali già predisposti, delle armature di illuminazione di diversa tipologia.			
Schede attività elementari collegate:			
Schede macchine ed attrezzature collegate:	ATTREZ004	AUTOCARRO CON GRU Autogrù gommata, con stabilizzatori e braccio elevatore telescopico, per movimentazione carichi.	
Macchine ed attrezzature	<ul style="list-style-type: none"> - Autogrù con piattaforma aerea - Attrezzi manuali di uso comune 		
Rischi per la sicurezza:	<ul style="list-style-type: none"> Elettrocuzione Urti e compressioni Rumore Tagli Caduta dall'alto 		
Dispositivi di Protezione Individuali (DPI):	<ul style="list-style-type: none"> - Guanti - Tuta da lavoro ed indumenti ad alta visibilità - Scarpe di sicurezza 		
Prescrizioni esecutive:	<ul style="list-style-type: none"> - Verificare l'uso costante dei DPI da parte di tutti i lavoratori. - Accertarsi, prima della installazione delle armature, l'assenza di elementi in tensione. Osservare le misure di tutela generali relative al rischio di elettrocuzione. - Prima dell'uso della attrezzatura, verificare che nella zona di lavoro non vi siano linee elettriche aeree che possano interferire con le manovre. - Prima di movimentare l'operatore preposto mediante l'autogrù con cestello, controllare sia gli agganci predisposti che i vari sistemi di fissaggio del cestello; controllare il funzionamento dei diversi comandi, degli impianti di illuminazione e delle apparecchiature radio; controllare lo stato dell'imbracatura; accertarsi del corretto funzionamento dell'autogrù (braccio meccanico, ancoraggio ecc.). 		
Riferimenti normativi e note:	D.Lgs. 81/08		
Valutazione del Rischio	Indice Magnitudo :Medio; Indice Frequenza :Bassa; Livello del rischio : Lieve		
Allegato			

	Piano di Sicurezza e Coordinamento relativo al cantiere sito nel comune di CALTANISSETTA (CL) SCHEDE DI SICUREZZA	
		Rev. 00

Scheda n°48	FASI OPERATIVE		CODICE FO.LA.033
FASE N° 9.1.2	Pozzetti	Area Lavorativa:	
CATEGORIA:	LAVORI STRADALI		
FASE OPERATIVA:	POSA DI POZZETTI PREFABBRICATI		
Posa in opera di pozzetti prefabbricati			
Schede attività elementari collegate:			
Schede macchine ed attrezzature collegate:	ATTREZ004	AUTOCARRO CON GRU Autogrù gommata, con stabilizzatori e braccio elevatore telescopico, per movimentazione carichi.	
Macchine ed attrezzature	Attrezzi d'uso comune (pala,badile,carriola) .Escavatore. Mezzo di movimentazione degli elementi.		
Rischi per la sicurezza:	Elettrocuzione Allergeni Contatti con macchinari, organi in movimento Movimentazione manuale dei carichi Abrasioni, ferite, punture, tagli Rischio biologico Rumore Vibrazioni Esposizione a polveri Cadute in scavi Dermatiti, reazioni allergiche Irritazioni cutanee, oculari e respiratorie		
Dispositivi di Protezione Individuali (DPI):	- Casco - Guanti - Otoprotettori - Scarpe di sicurezza - Indumenti protettivi specifici		
Prescrizioni esecutive:	- Controllare il corretto posizionamento delle cassature - Verificare l'efficienza dei dispositivi di sicurezza delle macchine - Non rimuovere le protezioni dalle parti meccaniche in movimento - Scollegare le macchine durante ogni pausa e a fine lavoro - Rispettare gli orari di utilizzo dei macchinari ai fini dell'inquinamento acustico - Per quanto riguarda le misure di prevenzione della betoniera fare riferimento alla relativa scheda nei mezzi d'opera - Controllare che non ci sia personale non addetto nelle aree interessate dall'intervento. - Fornire idonei dispositivi di protezione individuale con le relative informazioni sull'uso - Verificare con frequenza le condizioni degli attrezzi - Vietare lo stazionamento di persone nel raggio d'azione del mezzo - Predisporre sistemi che consentano la guida del carico a distanza di sicurezza (funi o aste) impartendo disposizioni agli addetti - Esporre le norme per l'imbracatura dei carichi - Allestire parapetti, sbarramenti o segnalazioni sul bordo dello scavo - Predisporre scale a pioli per la salita e la discesa. Non rimuovere le protezioni allestite. - Per movimentare carichi ingombranti e/o pesanti far usare attrezzature meccaniche.Nei casi di movimentazione manuale dei carichi, impartire agli addetti le istruzioni necessarie affinché assumano delle posizioni corrette. La movimentazione manuale dei carichi ingombranti e/o pesanti deve avvenire con l'intervento di più persone al fine di ripartire e diminuire lo sforzo. - Il nastro di segnalazione deve essere collocato adeguatamente arretrato dal ciglio dello scavo - Quando si opera in prossimità di linee elettriche aeree si devono dare precise e dettagliate informazioni e disposizioni agli addetti alle manovre degli apparecchi di sollevamento.		

	Piano di Sicurezza e Coordinamento relativo al cantiere sito nel comune di CALTANISSETTA (CL) SCHEDE DI SICUREZZA	
		Rev. 00

Scheda n°48	FASI OPERATIVE	CODICE FO.LA.033
Riferimenti normativi e note:	D.Lgs. 81/08	
Valutazione del Rischio	Indice Magnitudo :Medio; Indice Frequenza :Media; Livello del rischio : Lieve	
Allegato		

	Piano di Sicurezza e Coordinamento relativo al cantiere sito nel comune di CALTANISSETTA (CL) SCHEDE DI SICUREZZA	
		Rev. 00

Scheda n°49	FASI OPERATIVE		CODICE FO.OC.002
FASE N° 4.1.3	Zattera di fondazione	Area Lavorativa:	
CATEGORIA:	OPERE IN C.A.		
FASE OPERATIVA:	REALIZZAZIONE DI OPERE IN FONDAZIONE		
Preparazione e getto per opere in c.a. da realizzarsi in fondazione.			
Schede attività elementari collegate:	AE008	GETTO DI CALCESTRUZZO DA AUTOBETONIERA	
Schede attività elementari collegate:	AE009	CASSEFORMI IN LEGNAME Preparazione di casseformi in legname, compresi gli oneri di esecuzione, compreso disarmo e pulizia del legname per il contenimento del getto di cls.	
Schede attività elementari collegate:	AE014	POSA IN OPERA DI ARMATURA IN BARRE Approvvigionamento al piano di lavoro del ferro presagomato e relativa posa in opera entro i casseri opportunamente predisposti, mediante legatura con filo di ferro ricotto ad opera di carpentieri specializzati.	
Schede macchine ed attrezzature collegate:	ATTREZ024	AUTOBETONIERA (fino a mc. 10 di portata)	
Schede macchine ed attrezzature collegate:	ATTREZ026	POMPA PER IL CALCESTRUZZO Si tratta di un'apparecchiatura a scoppio o elettrica per il pompaggio di calcestruzzo fino al piano di lavoro o di getto.	
Macchine ed attrezzature	Attrezzi d'uso comune: badili, carriole Apparecchi di sollevamento Betoniera Vibratore		
Rischi per la sicurezza:	Investimento di persone o cose Caduta dall'alto Elettrocuzione Inalazione polveri, fibre, gas, vapori Rumore Vibrazioni Movimentazione manuale dei carichi Getti, schizzi		
Dispositivi di Protezione Individuali (DPI):	Guanti, scarpe di sicurezza, casco di protezione, tuta da lavoro dispositivi per la protezione delle vie respiratorie, cuffia o tappi antirumore		
Prescrizioni esecutive:	<ul style="list-style-type: none"> - Recintare e segnalare tutti gli scavi aperti in particolare in prossimità di aree di transito pubblico e abitazioni - Attuare gli interventi tecnici, organizzativi e procedurali concretamente attuabili al fine di ridurre al minimo i rischi derivanti dall'esposizione al rumore - Sensibilizzazione periodica al personale operante relativamente ai rischi specifici delle operazioni da eseguire - Verificare periodicamente l'efficienza dei macchinari a motore ed elettrici - Verificare l'uso costante dei D.P.I. da parte di tutto il personale operante - Utilizzare attrezzature dotate di dispositivi di smorzamento delle vibrazioni - Utilizzare andatoie dotate di parapetto su entrambi i lati e scale di accesso regolari e vincolate 		
Riferimenti normativi e note:	D.Lgs. 81/08		
Valutazione del Rischio	Indice Magnitudo :Lieve; Indice Frequenza :Media; Livello del rischio : Lieve		
Allegato			

	Piano di Sicurezza e Coordinamento relativo al cantiere sito nel comune di CALTANISSETTA (CL) SCHEDE DI SICUREZZA	
		Rev. 00

Scheda n°50	FASI OPERATIVE		CODICE FO.OC.008
FASE N° 4.1.4	Paramento in elevazione	Area Lavorativa:	
CATEGORIA:	OPERE IN C.A.		
FASE OPERATIVA:	REALIZZAZIONE DI PARETI IN C.A.		
Raealizzazione di setti in c.a. con getto di calcestruzzo, in casseformi con ferri predisposti, per pareti laterali in fondazione e/o elevazione.			
Schede attività elementari collegate:	AE008	GETTO DI CALCESTRUZZO DA AUTOBETONIERA	
Schede attività elementari collegate:	AE006	VIBRATURA CALCESTRUZZO	
Schede attività elementari collegate:	AE009	Vibratura ad ago di calcestruzzo gettato in opera	
Schede attività elementari collegate:		CASSEFORMI IN LEGNAME	
Schede attività elementari collegate:		Preparazione di casseformi in legname, compresi gli oneri di esecuzione, compreso disarmo e pulizia del legname per il contenimento del getto di cls.	
Schede attività elementari collegate:	AE014	POSA IN OPERA DI ARMATURA IN BARRE	
Schede attività elementari collegate:		Approvvigionamento al piano di lavoro del ferro presagomato e relativa posa in opera entro i casseri opportunamente predisposti, mediante legatura con filo di ferro ricotto ad opera di carpentieri specializzati.	
Schede macchine ed attrezzature collegate:	ATTREZ024	AUTOBETONIERA (fino a mc. 10 di portata)	
Schede macchine ed attrezzature collegate:	ATTREZ026	POMPA PER IL CALCESTRUZZO	
Schede macchine ed attrezzature collegate:		Si tratta di un'apparecchiatura a scoppio o elettrica per il pompaggio di calcestruzzo fino al piano di lavoro o di getto.	
Macchine ed attrezzature	Attrezzi d'uso comune: badili, carriole. Apparecchi di sollevamento. Scale a mano o doppie. Ponti su cavalletti. Autobetoniera o Betoniera. Pompa per il cls Vibratore per il cls.		
Rischi per la sicurezza:	Caduta dall'alto Caduta a livello e scivolamento Caduta di materiale dall'alto Urti, compressioni, impatti, colpi Inalazione polveri, fibre, gas, vapori		
Dispositivi di Protezione Individuali (DPI):	- Elmetti di protezione - Guanti per rischi meccanici - Inserti auricolari modellabili usa e getta - Stivale al polpaccio		
Prescrizioni esecutive:	- Verificare l'uso costante dei DPI da parte di tutti i lavoratori. - Utilizzare sempre i dispositivi di protezione individuale previsti. - Assicurarsi, prima del getto, che i ferri di ripresa delle armature siano adeguatamente ricoperti mediante cappuccetti in gomma o altri sistemi atti ad evitare il contatto diretto con le parti sporgenti delle armature stesse. - Prima del getto assicurarsi percorsi sicuri e stabili ed assicurarsi della protezione di tutte le aperture verso gli scavi o verso il vuoto con altezza maggiore di 2.00 m. - Tenersi a distanza di sicurezza durante le manovre di avvicinamento ed allontanamento della benna o della pompa.		
Riferimenti normativi e note:	D.Lgs. 81/08		
Valutazione del Rischio	Indice Magnitudo :Lieve; Indice Frequenza :Media; Livello del rischio : Lieve		
Allegato			

	Piano di Sicurezza e Coordinamento relativo al cantiere sito nel comune di CALTANISSETTA (CL) SCHEDE DI SICUREZZA	
		Rev. 00

Scheda n°51	FASI OPERATIVE		CODICE FO.PA.022
FASE N° 5.2.2	Rimozione pavimentazione	Area Lavorativa:	
CATEGORIA:	PAVIMENTAZIONI E RIVESTIMENTI		
FASE OPERATIVA:	RIMOZIONE DEL VECCHIO PAVIMENTO		
Demolizione e rimozione del pavimento, trasporto a terra del materiale di risulta anche con uso di attrezzature.			
Schede attività elementari collegate:			
Schede macchine ed attrezzature collegate:	ATTREZ002	MINIDUMPER Sono automezzi utilizzati per il trasporto all'interno del cantiere o su strada di piccole quantità di materiale quale terra, sabbia, cemento ecc.	
Schede macchine ed attrezzature collegate:	ATTREZ030	MINIPALA TIPO SKID E' costituita sostanzialmente da una benna montata su mezzo gommato ed è usata in genere per lo scavo ed il caricamento di materiali incoerenti (per esempio sabbia, ghiaia ecc.).	
Schede macchine ed attrezzature collegate:	ATTREZ057	MARTELLO DEMOLITORE Martello demolitore ad aria compressa o elettrico a mano.	
Macchine ed attrezzature	<ul style="list-style-type: none"> - Autocarro - miniescavatore e/o pala meccanica - utensili d'uso comune - martello pneumatico 		
Rischi per la sicurezza:	Elettrocuzione Urti, compressioni, impatti, colpi Proiezione di schegge e materiali Caduta a livello e scivolamento Movimentazione manuale dei carichi Abrasioni, ferite, punture, tagli Caduta di materiale dall'alto Esposizione a polvere Getti, schizzi		
Dispositivi di Protezione Individuali (DPI):	<ul style="list-style-type: none"> - Guanti - scarpe di sicurezza - elmetto - tuta ad alta visibilità - occhiali o maschera di sicurezza - dispositivi per la protezione delle vie respiratorie - cuffia o tappi antirumore 		
Prescrizioni esecutive:	<ul style="list-style-type: none"> - Utilizzare macchinari dotati di dispositivi di protezione delle parti in movimento - Verificare periodicamente l'integrità dei macchinari elettrici e relativi cavi - A piano terra la zona d'azione deve essere recintata per impedire il transito di persone non addette alle operazioni di carico e scarico - Attuare gli interventi tecnici, organizzativi e procedurali concretamente attuabili al fine di ridurre al minimo i rischi derivanti dall'esposizione al rumore - Verificare l'uso costante dei D.P.I. da parte di tutto il personale operante - Sensibilizzazione periodica al personale operante relativamente ai rischi specifici delle operazioni da eseguire - Realizzare un regolare impianto di terra ed installare un interruttore differenziale ad alta sensibilità 		
Riferimenti normativi e note:	D.Lgs. 81/08		
Valutazione del Rischio	Indice Magnitudo :Lieve; Indice Frequenza :Bassa; Livello del rischio : Trascurabile		
Allegato			

	Piano di Sicurezza e Coordinamento relativo al cantiere sito nel comune di CALTANISSETTA (CL) SCHEDE DI SICUREZZA	
		Rev. 00

Scheda n°52	FASI OPERATIVE		CODICE FO.PIT.015
FASE N° 8.2.4	Verniciatura opere in ferro	Area Lavorativa:	
CATEGORIA:	OPERE DI PITTURAZIONE		
FASE OPERATIVA:	VERNICIATURA CON ANTIRUGGINE		
Applicazione di antiruggine di fondo su superfici metalliche già preparate, per ogni ripresa al minio di piombo e olio di lino cotto, piombo olio sintetico, ossido di ferro, oleosintetica o ai fosfati o cromati.			
Schede attività elementari collegate:			
Schede macchine ed attrezzature collegate:	ATTREZ097	TRABATTELLO Trabattello leggero con altezza fino a 4 m	
Macchine ed attrezzature	Ponteggio o trabattello, scala doppia o semplice, rulli, pennelli, utensili d'uso comune		
Rischi per la sicurezza:	Caduta dall'alto Caduta di materiale dall'alto Crollo opere provvisionali Rischio chimico Posture disagiati, incongrue Abrasioni, ferite, punture, tagli Incendio		
Dispositivi di Protezione Individuali (DPI):	- Casco - Guanti - Mascherina con filtro specifico - Occhiali protettivi		
Prescrizioni esecutive:	<ul style="list-style-type: none"> - Fornire scale semplici con pioli incastrati o saldati ai montanti e con le estremità antisdrucciolevoli. Posizionare le scale in modo sicuro su base stabile e piana. Non usare le scale semplici come piani di lavoro senza aver adottato idonei vincoli. - Verificare l'efficienza del dispositivo che impedisce l'apertura della scala doppia oltre il limite di sicurezza. - Predisporre adeguate opere provvisionali (ponteggi, parapetti) nelle parti della struttura prospiciente il vuoto. - Controllare la stabilità del ponteggio o trabattello e verificare il corretto montaggio e la presenza delle misure di sicurezza. - Areare i locali oggetto di lavorazioni. - Il passaggio dei materiali tra le posizioni di lavoro a terra e quelle sopraelevate e viceversa deve avvenire considerando il peso, l'ingombro ed il baricentro del carico. - Controllare che non ci sia personale non addetto nelle aree interessate dall'intervento. - Evitare prolungate posizioni scorrette del busto. - Non spostare il trabattello con presenza di personale e/o materiale caricati sulla struttura. - Predisporre idonee opere provvisionali e parapetti regolamentari a difesa di varchi e/o aperture verso il vuoto. - È vietato lavorare su un singolo cavalletto anche per tempi brevi. È altresì vietato utilizzare, come appoggio delle tavole, le scale, i pacchi dei forati o altri elementi di fortuna o allestire i ponti su cavalletti sui ponteggi. - Rispettare le misure di sicurezza riportate sulle schede del prodotto utilizzato. - Far rispettare il divieto di fumare. - Non disperdere il prodotto nell'ambiente. - Tenere idonei mezzi di estinzione a portata di mano. - Fornire idonei utensili al personale operante in cantiere. - Sospendere periodicamente le lavorazioni per l'elevata tossicità del prodotto (vernici al piombo). - Non accumulare grandi quantitativi del prodotto a piè d'opera. - Per quanto riguarda le misure di prevenzione di ponteggi o trabattelli e dei mezzi di sollevamento, fare riferimento alle relative schede nelle macchine ed attrezzature. 		
Riferimenti normativi e	D.Lgs. 81/08		

	Piano di Sicurezza e Coordinamento relativo al cantiere sito nel comune di CALTANISSETTA (CL) SCHEDE DI SICUREZZA	
		Rev. 00

Scheda n°52	FASI OPERATIVE	CODICE FO.PIT.015
note:		
Valutazione del Rischio	Indice Magnitudo :Lieve; Indice Frequenza :Bassa; Livello del rischio : Trascurabile	
Allegato		

	Piano di Sicurezza e Coordinamento relativo al cantiere sito nel comune di CALTANISSETTA (CL) SCHEDE DI SICUREZZA	
		Rev. 00

Scheda n°53	FASI OPERATIVE		CODICE FO.SC.01
FASE N° 1.1.1 FASE N° 4.1.1	Scavi di pulizia dell'area di cantiere Scavo	Area Lavorativa: Area Lavorativa:	
CATEGORIA:	SCAVI		
FASE OPERATIVA:	SCAVO DI SBANCAMENTO CON MEZZI MECCANICI		
Scavo generale a cielo aperto eseguito con l'ausilio di pala meccanica e/o di escavatore in terreno di qualsiasi natura, carico e trasporto a rifiuto del materiale.			
Schede attività elementari collegate:			
Schede macchine ed attrezzature collegate:	ATTREZ001	AUTOCARRI - DUMPER Sono automezzi utilizzati per il trasporto all'interno del cantiere o su strada di materiale quale terra, sabbia, cemento ecc.	
Schede macchine ed attrezzature collegate:	ATTREZ019	ESCAVATORE (oleodinamico) Macchina usata per lo scavo ed il movimento di terra od altro materiale incoerente. Originariamente erano concepiti per piccoli lavori nell'ingegneria civile, poi grazie allo sviluppo della tecnologia dei componenti oleodi	
Macchine ed attrezzature	<ul style="list-style-type: none"> - Pala meccanica cingolata o gommata - Escavatore con benna e con martellone - Autocarro 		
Rischi per la sicurezza:	Contatti con macchinari, organi in movimento Investimento di persone o cose Urti, compressioni, impatti, colpi Esposizione a polveri Rumore Ribaltamento, perdita di stabilità Seppellimento, sprofondamento		
Dispositivi di Protezione Individuali (DPI):	<ul style="list-style-type: none"> - Tuta da lavoro - Casco - Occhiali protettivi - Guanti - Scarpe di sicurezza - Mascherina con filtro specifico - Otoprotettori 		
Prescrizioni esecutive:	Prima di iniziare i lavori deve essere effettuato un sopralluogo più accurato per rilevare la presenza nell'area interessata dai lavori di pericoli intrinseci al cantiere, quali i sottoservizi cittadini (condutture gas e acqua, linee elettricità area o interrata, telefono, ...), interferenti con le operazioni da eseguire. Delimitare l'area di scavo con nastro di segnalazione bianco-rosso, collocato adeguatamente arretrato (m. 1,50) dal ciglio dello scavo, o con parapetto regolamentare. Delimitare le aree di movimentazione dei mezzi con nastro di segnalazione bianco-rosso al fine di evitare possibili contatti con le parti in movimento. Appositi cartelli devono avvertire i pericoli presenti nell'area di lavoro e vietare l'accesso ai non addetti ai lavori. Adottare le precauzioni previste per escavazioni nelle immediate vicinanze di corpi di fabbrica esistenti. Predisporre vie obbligatorie di transito per i mezzi di scavo e di trasporto e regolamentarne il traffico. Se necessario, il fondo delle vie di transito deve essere costituito da massicciata opportunamente livellata e costipata. La circolazione dei mezzi all'interno dell'area di lavoro deve essere opportunamente regolata, evitando, se possibile, il doppio senso di marcia. La viabilità in vicinanza degli scavi deve essere attentamente studiata e disciplinata al fine		

	Piano di Sicurezza e Coordinamento relativo al cantiere sito nel comune di CALTANISSETTA (CL) SCHEDE DI SICUREZZA	
		Rev. 00

Scheda n°53	FASI OPERATIVE	CODICE FO.SC.01
	<p>di impedire ribaltamenti a seguito di cedimenti delle pareti degli scavi.</p> <p>La velocità dei mezzi all'interno del cantiere deve essere adeguata alle caratteristiche delle percorso e comunque contenuta entro i 30 km/h.</p> <p>Predisporre solide rampe di accesso degli autocarri allo scavo con larghezza della carreggiata che garantiscano un franco di cm 70 oltre la sagoma del veicolo.</p> <p>Predisporre l'armatura delle pareti dello scavo o conferire alle pareti dello scavo un angolo pari all'angolo di declivio naturale del terreno o procedere al consolidamento del terreno in relazione alle caratteristiche geotecniche del terreno.</p> <p>L'eventuale armatura deve sporgere di almeno 30 centimetri oltre il bordo.</p> <p>Vietare la costituzione di depositi di materiali presso il ciglio degli scavi. Se le condizioni di lavoro obbligano a tale deposito è necessario provvedere all'armatura delle pareti dello scavo.</p> <p>Immettere in cantiere mezzi in perfetto stato di efficienza tecnica e di sicurezza, in conformità alle norme specifiche di appartenenza.</p> <p>È fatto divieto di usare i mezzi per scopo differenti da quelli stabiliti dal costruttore e dalle norme.</p> <p>Le macchine operatrici devono essere provviste di struttura di protezione in caso di ribaltamento (ROPS) e in caso di caduta di oggetti (FOPS), dotate di marcatura CE.</p> <p>Nei lavori di escavazione con mezzi meccanici vietare la presenza degli operai nel campo di azione della macchina operatrice e sul ciglio superiore del fronte d'attacco.</p> <p>In caso di formazione di polvere eccessiva bagnare il terreno.</p> <p>Per l'accesso al fondo degli scavi è necessario utilizzare scale a mano di tipo regolamentare, ancorate e sporgenti di almeno un metro oltre il piano d'accesso.</p> <p>In questa fase i lavoratori devono indossare casco, scarpe di sicurezza con suola imperforabile, guanti, maschere antipolvere.</p> <p>Idonei otoprotettori devono essere consegnati ed utilizzati in base alla valutazione del rischio rumore</p>	
Riferimenti normativi e note:	D.Lgs. 81/08	
Valutazione del Rischio	Indice Magnitudo :Medio; Indice Frequenza :Alta; Livello del rischio : Alto	
Allegato		

	Piano di Sicurezza e Coordinamento relativo al cantiere sito nel comune di CALTANISSETTA (CL) SCHEDE DI SICUREZZA	
		Rev. 00

Scheda n°54	FASI OPERATIVE		CODICE FO.SC.03
FASE N° 4.1.1 FASE N° 6.1.1 FASE N° 7.3.1 FASE N° 8.3.1 FASE N° 9.1.1	Scavo Scavo a sezione obbligata Scavo a sezione ristretta Impianto di illuminazione Scavi	Area Lavorativa: Area Lavorativa: Area Lavorativa: Area Lavorativa: Area Lavorativa:	
CATEGORIA:	SCAVI		
FASE OPERATIVA:	SCAVO A SEZIONE OBBLIGATA CON MEZZI MECCANICI		
Scavo a cielo aperto o all'interno di edifici eseguito a sezione ristretta con l'ausilio di escavatore e a mano in terreno di qualsiasi natura, carico e trasporto a rifiuto dei materiali.			
Schede attività elementari collegate:			
Schede macchine ed attrezzature collegate:	ATTREZ001	AUTOCARRI - DUMPER Sono automezzi utilizzati per il trasporto all'interno del cantiere o su strada di materiale quale terra, sabbia, cemento ecc.	
Schede macchine ed attrezzature collegate:	ATTREZ019	ESCAVATORE (oleodinamico) Macchina usata per lo scavo ed il movimento di terra od altro materiale incoerente. Originariamente erano concepiti per piccoli lavori nell'ingegneria civile, poi grazie allo sviluppo della tecnologia dei componenti oleodi	
Macchine ed attrezzature	Escavatore, pala meccanica con benna e con martellone, eventuale pompa sommersa, eventuali casseri componibili prefabbricati, utensili d'uso comune, autocarro.		
Rischi per la sicurezza:	Investimento di persone o cose Abrasioni, ferite, punture, tagli Esposizione a polveri Movimentazione manuale dei carichi Rumore Urti, compressioni, impatti, colpi Proiezione di schegge e materiali Infezioni da microorganismi Caduta di materiale dall'alto		
Dispositivi di Protezione Individuali (DPI):	- Tuta da lavoro - Casco - Occhiali protettivi - Guanti - Scarpe di sicurezza - Mascherina con filtro specifico - Otoprotettori		
Prescrizioni esecutive:	Prima di iniziare i lavori deve essere effettuato un sopralluogo più accurato per rilevare la presenza nell'area interessata dai lavori di pericoli intrinseci al cantiere, quali i sottoservizi cittadini (condutture gas e acqua, linee elettricità area o interrata, telefono, ...), interferenti con le operazioni da eseguire. Delimitare l'area di scavo con nastro di segnalazione bianco-rosso, collocato adeguatamente arretrato (m. 1,50) dal ciglio dello scavo, o con parapetto regolamentare. Delimitare le aree di movimentazione dei mezzi con nastro di segnalazione bianco-rosso al fine di evitare possibili contatti con le parti in movimento. Appositi cartelli devono avvertire i pericoli presenti nell'area di lavoro e vietare l'accesso ai non addetti ai lavori. Adottare le precauzioni previste per escavazioni nelle immediate vicinanze di corpi di fabbrica esistenti. Predisporre vie obbligatorie di transito per i mezzi di scavo e di trasporto e regolamentarne il traffico. Se necessario, il fondo delle vie di transito deve essere costituito da massiccata		

Scheda n°54	FASI OPERATIVE	CODICE FO.SC.03
	<p>opportunamente livellata e costipata.</p> <p>La circolazione dei mezzi all'interno dell'area di lavoro deve essere opportunamente regolata, evitando, se possibile, il doppio senso di marcia.</p> <p>La viabilità in vicinanza degli scavi deve essere attentamente studiata e disciplinata al fine di impedire ribaltamenti a seguito di cedimenti delle pareti degli scavi.</p> <p>Se l'escavatore è utilizzato per il sollevamento dei casseri tramite ganci o altri dispositivi di trattenuta del carico deve essere omologato anche come autogrù.</p> <p>Nei lavori di escavazione con mezzi meccanici vietare la presenza degli operai nel campo di azione della macchina operatrice e sul ciglio superiore del fronte d'attacco.</p> <p>Nello scavo di trincee profonde più di m 1.50, quando la natura e le condizioni del terreno non diano sufficienti garanzie di stabilità, si deve prevedere, man mano che procede lo scavo, alle necessarie armature di sostegno delle pareti, sporgenti dai bordi almeno cm 30, a meno che non si preferisca conferire alle pareti dello scavo un'inclinazione pari all'angolo di declivio naturale del terreno.</p> <p>La larghezza della trincea, al netto di eventuali sbatacchiature, deve essere sufficiente a consentire il lavoro al suo interno.</p> <p>L'eventuale armatura deve sporgere di almeno 30 centimetri oltre il bordo.</p> <p>Vietare la costituzione di depositi di materiali presso il ciglio degli scavi. Se le condizioni di lavoro obbligano a tale deposito è necessario provvedere all'armatura delle pareti dello scavo.</p> <p>In caso di formazione di polvere eccessiva bagnare il terreno.</p> <p>Immettere in cantiere mezzi in perfetto stato di efficienza tecnica e di sicurezza, in conformità alle norme specifiche di appartenenza.</p> <p>È fatto divieto di usare i mezzi per scopo differenti da quelli stabiliti dal costruttore e dalle norme.</p> <p>Le macchine operatrici devono essere provviste di struttura di protezione in caso di ribaltamento (ROPS) e in caso di caduta di oggetti (FOPS), dotate di marcatura CE.</p> <p>Per l'accesso al fondo degli scavi è necessario utilizzare scale a mano di tipo regolamentare, ancorate e sporgenti di almeno un metro oltre il piano d'accesso.</p> <p>Per gli attraversamenti trasversali degli scavi predisporre idonee passerelle (di larghezza non inferiore a cm 60 per il passaggio di sole persone e di cm 120 per il passaggio anche di materiali) munite di parapetti regolamentari con arresto al piede su entrambi i lati.</p> <p>Lo scavo, se lasciato incustodito, deve essere segnalato con idonei cartelli monitori e circoscritto con opportuni tavolacci per impedire eventuali cadute all'interno.</p> <p>In questa fase i lavoratori devono indossare, casco, scarpe di sicurezza con suola imperforabile, guanti, mascherine antipolvere.</p> <p>Idonei otoprotettori devono essere consegnati ed utilizzati in base alla valutazione del rischio rumore</p> <p>Prima di iniziare i lavori deve essere effettuato un sopralluogo più accurato per rilevare la presenza nell'area interessata dai lavori di pericoli intrinseci al cantiere, quali i sottoservizi cittadini (condutture gas e acqua, linee elettricità area o interrata, telefono, ...), interferenti con le operazioni da eseguire.</p> <p>Delimitare l'area di scavo con nastro di segnalazione bianco-rosso, collocato adeguatamente arretrato (m. 1,50) dal ciglio dello scavo, o con parapetto regolamentare.</p> <p>Delimitare le aree di movimentazione dei mezzi con nastro di segnalazione bianco-rosso al fine di evitare possibili contatti con le parti in movimento.</p> <p>Appositi cartelli devono avvertire i pericoli presenti nell'area di lavoro e vietare l'accesso ai non addetti ai lavori.</p> <p>Adottare le precauzioni previste per escavazioni nelle immediate vicinanze di corpi di fabbrica esistenti.</p> <p>Predisporre vie obbligatorie di transito per i mezzi di scavo e di trasporto e regolamentarne il traffico.</p> <p>Se necessario, il fondo delle vie di transito deve essere costituito da massicciata opportunamente livellata e costipata.</p> <p>La circolazione dei mezzi all'interno dell'area di lavoro deve essere opportunamente regolata, evitando, se possibile, il doppio senso di marcia.</p> <p>La viabilità in vicinanza degli scavi deve essere attentamente studiata e disciplinata al fine</p>	

	Piano di Sicurezza e Coordinamento relativo al cantiere sito nel comune di CALTANISSETTA (CL) SCHEDE DI SICUREZZA	
		Rev. 00

Scheda n°54	FASI OPERATIVE	CODICE FO.SC.03
	<p>di impedire ribaltamenti a seguito di cedimenti delle pareti degli scavi.</p> <p>Predisporre l'armatura delle pareti dello scavo o conferire alle pareti dello scavo un angolo pari all'angolo di declivio naturale del terreno o procedere al consolidamento del terreno in relazione alle caratteristiche geotecniche.</p> <p>L'eventuale armatura deve sporgere di almeno 30 centimetri oltre il bordo.</p> <p>Vietare la costituzione di depositi di materiali presso il ciglio degli scavi. Se le condizioni di lavoro obbligano a tale deposito è necessario provvedere all'armatura delle pareti dello scavo.</p> <p>Quando la parete del fronte di attacco supera l'altezza di metri 1,50, vietare il sistema di scavo manuale per scalzamento alla base e conseguente franamento della parete.</p> <p>Le scale a mano di accesso allo scavo di tipo regolamentare devono essere disposte con vincoli che non consentano slittamenti o rovesciamenti e devono sporgere almeno un metro oltre il piano d'accesso.</p> <p>I viottoli e le scale con gradini ricavate nel terreno o nella roccia devono essere dotati di parapetto, quando il dislivello superi due metri. Le alzate, se ricavate in terreno friabile, devono essere sostenute con tavole e robusti paletti.</p> <p>Impartire le istruzioni necessarie per la corretta movimentare manualmente dei carichi.</p> <p>In caso di formazione di polvere eccessiva bagnare il terreno.</p> <p>Per l'accesso al fondo degli scavi è necessario utilizzare scale a mano di tipo regolamentare, ancorate e sporgenti di almeno un metro oltre il piano d'accesso.</p> <p>In questa fase i lavoratori devono indossare casco, scarpe di sicurezza con suola imperforabile, guanti, maschere antipolvere.</p> <p>Idonei otoprotettori devono essere consegnati ed utilizzati in base alla valutazione del rischio rumore</p>	
Riferimenti normativi e note:	D.Lgs. 81/08	
Valutazione del Rischio	Indice Magnitudo :Medio; Indice Frequenza :Alta; Livello del rischio : Alto	
Allegato		

	Piano di Sicurezza e Coordinamento relativo al cantiere sito nel comune di CALTANISSETTA (CL) SCHEDE DI SICUREZZA	
		Rev. 00

Scheda n°55	FASI OPERATIVE		CODICE FO.SC.05
FASE N° 7.4.1 FASE N° 9.1.3	Rinterro e posa pavimentazione Stesa cavi elettrici	Area Lavorativa: Area Lavorativa:	
CATEGORIA:	SCAVI		
FASE OPERATIVA:	RINTERRO A MANO		
Rinterro eseguito a mano utilizzando la stessa terra dello scavo o altre terre.			
Schede attività elementari collegate:			
Schede macchine ed attrezzature collegate:	ATTREZ003	AUTOCARRO-FURGONE Vengono utilizzati per il trasporto di materiali di qualsiasi genere in genere imballato (furgoni) o sciolto (autocarri	
Macchine ed attrezzature	Attrezzi manuali d'uso comune (piccone, badile), eventuali casseri componibili prefabbricati, carriola, autocarro.		
Rischi per la sicurezza:	Investimento di persone o cose Abrasioni, ferite, punture, tagli Esposizione a polveri Movimentazione manuale dei carichi Rumore Urti, compressioni, impatti, colpi Proiezione di schegge e materiali Infezioni da microorganismi Caduta di materiale dall'alto		
Dispositivi di Protezione Individuali (DPI):	<ul style="list-style-type: none"> - Tuta da lavoro - Casco - Occhiali protettivi - Guanti - Scarpe di sicurezza - Mascherina con filtro specifico - Otoprotettori 		
Prescrizioni esecutive:	<p>Prima di iniziare i lavori deve essere effettuato un sopralluogo più accurato per rilevare la presenza nell'area interessata dai lavori di pericoli intrinseci al cantiere, quali i sottoservizi cittadini (condutture gas e acqua, linee elettricità area o interrata, telefono, ...), interferenti con le operazioni da eseguire.</p> <p>Predisporre vie obbligatorie di transito per i mezzi di scavo e di trasporto e regolamentarne il traffico.</p> <p>Se necessario, il fondo delle vie di transito deve essere costituito da massiciata opportunamente livellata e costipata.</p> <p>La circolazione degli autocarri all'interno dell'area di lavoro deve essere opportunamente regolata, evitando, se possibile, il doppio senso di marcia.</p> <p>La viabilità in vicinanza degli scavi deve essere attentamente studiata e disciplinata al fine di impedire ribaltamenti a seguito di cedimenti delle pareti degli scavi.</p> <p>Il rinterro deve essere eseguito in modo tale da assicurare il costipamento. È buona norma eseguire il rinterro per strati successivi di 30 cm circa di spessore, accuratamente costipati.</p> <p>Mantenere in opera la delimitazione di protezione adottata per lo scavo da rinterrare fino all'ultimazione dei lavori di rinterro.</p> <p>In caso di scarico della materiale di riempimento per ribaltamento posteriore dell'autocarro, predisporre, in prossimità dello scavo, idonei arresti.</p> <p>In ogni caso le manovre dell'autocarro devono essere assistite da personale a terra.</p> <p>Vietare l'avvicinamento all'area di lavoro ad altri mezzi meccanici.</p> <p>Rimuovere l'eventuale armatura dello scavo gradualmente al progredire del rinterro.</p> <p>Vietare la costituzione di depositi di materiali presso il ciglio degli scavi anche se in fase di rinterro.</p> <p>Le scale a mano di accesso allo scavo di tipo regolamentare devono essere disposte con vincoli che non consentano slittamenti o rovesciamenti e devono sporgere almeno un metro</p>		

	Piano di Sicurezza e Coordinamento relativo al cantiere sito nel comune di CALTANISSETTA (CL) SCHEDE DI SICUREZZA	
		Rev. 00

Scheda n°55	FASI OPERATIVE	CODICE FO.SC.05
	<p>oltre il piano d'accesso. I viottoli e le scale con gradini ricavate nel terreno o nella roccia devono essere dotati di parapetto, quando il dislivello superi due metri. Le alzate, se ricavate in terreno friabile, devono essere sostenute con tavole e robusti paletti.</p> <p>In questa fase i lavoratori devono indossare casco, scarpe di sicurezza con suola imperforabile, guanti, maschere antipolvere.</p> <p>Prima dell'uso del compattatore verificare l'efficienza della macchina e lo stato del carter di protezione della cinghia di trasmissione. Effettuare il rifornimento a macchina spenta. Vietare di fumare.</p> <p>Impartire le istruzioni necessarie per la corretta movimentare manualmente dei carichi. Idonei otoprotettori devono essere consegnati ed utilizzati in base alla valutazione del rischio ru</p>	
Riferimenti normativi e note:	D.Lgs. 81/08, D.Lgs.17/10	
Valutazione del Rischio	Indice Magnitudo :Medio; Indice Frequenza :Alta; Livello del rischio : Alto	
Allegato		

	Piano di Sicurezza e Coordinamento relativo al cantiere sito nel comune di CALTANISSETTA (CL) SCHEDE DI SICUREZZA	
		Rev. 00

Scheda n°56	FASI OPERATIVE		CODICE FO.SC.06
FASE N° 7.4.1 FASE N° 9.1.1 FASE N° 9.1.3	Rinterro e posa pavimentazione Scavi Stesa cavi elettrici	Area Lavorativa: Area Lavorativa: Area Lavorativa:	
CATEGORIA:	SCAVI		
FASE OPERATIVA:	RINTERRO CON MEZZI MECCANICI		
Rinterro con mezzi meccanici utilizzando la stessa terra dello scavo o altre terre.			
Schede attività elementari collegate:			
Schede macchine ed attrezzature collegate:	ATTREZ001	AUTOCARRI - DUMPER Sono automezzi utilizzati per il trasporto all'interno del cantiere o su strada di materiale quale terra, sabbia, cemento ecc.	
Schede macchine ed attrezzature collegate:	ATTREZ019	ESCAVATORE (oleodinamico) Macchina usata per lo scavo ed il movimento di terra od altro materiale incoerente. Originariamente erano concepiti per piccoli lavori nell'ingegneria civile, poi grazie allo sviluppo della tecnologia dei componenti oleodi	
Schede macchine ed attrezzature collegate:	ATTREZ046	VIBROCOMPATTATORE Si tratta di un'apparecchiatura utilizzata per la compattazione di massetti in cls e sottofondi in genere	
Macchine ed attrezzature	Pala meccanica, rullo compattatore, attrezzi manuali d'uso comune (piccone, badile), carriola, autocarro.		
Rischi per la sicurezza:	Investimento di persone o cose Abrasioni, ferite, punture, tagli Esposizione a polveri Movimentazione manuale dei carichi Rumore Urti, compressioni, impatti, colpi Proiezione di schegge e materiali Infezioni da microorganismi Caduta di materiale dall'alto		
Dispositivi di Protezione Individuali (DPI):	- Tuta da lavoro - Casco - Occhiali protettivi - Guanti - Scarpe di sicurezza - Mascherina con filtro specifico - Otoprotettori		
Prescrizioni esecutive:	Prima di iniziare i lavori deve essere effettuato un sopralluogo più accurato per rilevare la presenza nell'area interessata dai lavori di pericoli intrinseci al cantiere, quali i sottoservizi cittadini (condutture gas e acqua, linee elettricità area o interrata, telefono, ...), interferenti con le operazioni da eseguire. Predisporre vie obbligatorie di transito per i mezzi di scavo e di trasporto e regolamentarne il traffico. Se necessario, il fondo delle vie di transito deve essere costituito da massicciata opportunamente livellata e costipata. La circolazione dei mezzi all'interno dell'area di lavoro deve essere opportunamente regolata, evitando, se possibile, il doppio senso di marcia. La viabilità in vicinanza degli scavi deve essere attentamente studiata e disciplinata al fine di impedire ribaltamenti a seguito di cedimenti delle pareti degli scavi. Il rinterro deve essere eseguito in modo tale da assicurare il costipamento. È buona norma eseguire il rinterro per strati successivi di 30 cm circa di spessore, accuratamente costipati. Mantenere in opera la delimitazione di protezione adottata per lo scavo da rinterrare fino		

	Piano di Sicurezza e Coordinamento relativo al cantiere sito nel comune di CALTANISSETTA (CL) SCHEDE DI SICUREZZA	
		Rev. 00

Scheda n°56	FASI OPERATIVE	CODICE FO.SC.06
	<p>all'ultimazione dei lavori di rinterro. Vietare l'accesso alle persone non addette ai lavori. I mezzi meccanici non devono avvicinarsi all'area del rinterro. Rimuovere l'eventuale armatura dello scavo gradualmente al progredire del rinterro. Vietare la costituzione di depositi di materiali presso il ciglio degli scavi anche se in fase di rinterro. Le scale a mano di accesso allo scavo di tipo regolamentare devono essere disposte con vincoli che non consentano slittamenti o rovesciamenti e devono sporgere almeno un metro oltre il piano d'accesso. I viottoli e le scale con gradini ricavate nel terreno o nella roccia devono essere dotati di parapetto, quando il dislivello superi due metri. Le alzate, se ricavate in terreno friabile, devono essere sostenute con tavole e robusti paletti. Vietare il transito delle macchine operatrici in zone con pendenza trasversale pericolosa per il possibile rischio di ribaltamento del mezzo. Immettere in cantiere mezzi in perfetto stato di efficienza tecnica e di sicurezza, in conformità alle norme specifiche di appartenenza. È fatto divieto di usare i mezzi per scopo differenti da quelli stabiliti dal costruttore e dalle norme. Le macchine operatrici devono essere provviste di struttura di protezione in caso di ribaltamento (ROPS) e in caso di caduta di oggetti (FOPS), dotate di marcatura CE. Nei lavori di rinterro con mezzi meccanici vietare la presenza degli operai nel campo di azione della macchina operatrice. In questa fase i lavoratori devono indossare casco, scarpe di sicurezza con suola imperforabile, guanti, maschere antipolvere. Idonei otoprotettori devono essere consegnati ed utilizzati in base alla valutazione del rischio rumore</p>	
Riferimenti normativi e note:	D.Lgs. 81/08, D.Lgs.17/10	
Valutazione del Rischio	Indice Magnitudo :Medio; Indice Frequenza :Alta; Livello del rischio : Alto	
Allegato		

	Piano di Sicurezza e Coordinamento relativo al cantiere sito nel comune di CALTANISSETTA (CL) SCHEDE DI SICUREZZA	
		Rev. 00

Scheda n°57	FASI OPERATIVE		CODICE FO.SM.03
FASE N° 10.1.1	Smobilizzo e pulizia cantiere	Area Lavorativa:	
CATEGORIA:	SMOBILIZZO CANTIERE		
FASE OPERATIVA:	DEMOLIZIONE DI BASAMENTI PER BARACCHE E MACCHINE		
Dismissione di basamenti da predisporre in cantiere come supporto per baracche e macchine operatrici fisse.			
Schede attività elementari collegate:			
Schede macchine ed attrezzature collegate:	ATTREZ057	MARTELLO DEMOLITORE Martello demolitore ad aria compressa o elettrico a mano.	
Schede macchine ed attrezzature collegate:	ATTREZ003	AUTOCARRO-FURGONE Vengono utilizzati per il trasporto di materiali di qualsiasi genere in genere imballato (furgoni) o sciolto (autocarri	
Schede macchine ed attrezzature collegate:	ATTREZ030	MINIPALA TIPO SKID E' costituita sostanzialmente da una benna montata su mezzo gommato ed è usata in genere per lo scavo ed il caricamento di materiali incoerenti (per esempio sabbia, ghiaia ecc.).	
Macchine ed attrezzature	Mazza, piccone, martello, pinze, tenaglie; martello demolitore, autocarro furgone; Autogru (per basamenti in legno).		
Rischi per la sicurezza:	Contatti con macchinari, organi in movimento Elettrocuzione Rumore Ribaltamento, perdita di stabilità Investimento di persone o cose Movimentazione manuale dei carichi		
Dispositivi di Protezione Individuali (DPI):	<ul style="list-style-type: none"> - Casco protettivo - Guanti - Scarpe di sicurezza - Otoprotettori - Tuta da lavoro 		
Prescrizioni esecutive:	<ul style="list-style-type: none"> - Fornire ed utilizzare idonei dispositivi di protezione individuale con relative informazioni all'uso. - Verificare con frequenza le condizioni degli attrezzi con particolare riguardo alla solidità degli attacchi dei manici di legno agli elementi metallici. - Collegare la macchine operatrici all'impianto elettrico in assenza di tensione. - L'alimentazione deve essere fornita tramite quadro elettrico collegato a terra e munito dei dispositivi di protezione. - I cavi devono essere a norma CEI di tipo per posa mobile. - Verificare lo stato di conservazione dei cavi elettrici. Posizionare i cavi in modo da evitare danni per usura meccanica e così che non costituiscano intralcio. - Segnalare immediatamente eventuali danni ai cavi elettrici. - In base alla valutazione del livello di esposizione personale fornire idonei dispositivi di protezione individuale. (otoprotettori) con relative informazioni all'uso. - Verificare che le macchine operatrici utilizzate siano dotate di tutte le protezioni degli organi in movimento ed abbiano l'interruttore con bobina di sgancio. - Non indossare abiti svolazzanti. - Non introdurre attrezzi e/o arti nel bicchiere della betoniera durante la rotazione. - Non rimuovere le protezioni. - Non spostare le macchine operatrici dalla posizione stabilita. - Posizionare le macchine operatrici su base solida e piana evitando i rialzi instabili. - Rispettare le istruzioni ricevute per un'esatta e corretta posizione da assumere nella movimentazione dei carichi. - Per carichi pesanti e/o ingombranti la massa va movimentata con l'intervento di più persone al fine di ripartire e diminuire lo sforzo. 		

	Piano di Sicurezza e Coordinamento relativo al cantiere sito nel comune di CALTANISSETTA (CL) SCHEDE DI SICUREZZA	
		Rev. 00

Scheda n°57	FASI OPERATIVE	CODICE FO.SM.03
	- I basamenti di particolari ed importanti strutture devono essere allestiti tenendo conto delle caratteristiche delle strutture stesse e del terreno sul quale andranno a gravare.	
Riferimenti normativi e note:	D.Lgs. 81/08, D.Lgs.17/10	
Valutazione del Rischio	Indice Magnitudo :Lieve; Indice Frequenza :Media; Livello del rischio : Lieve	
Allegato		

	Piano di Sicurezza e Coordinamento relativo al cantiere sito nel comune di CALTANISSETTA (CL) SCHEDE DI SICUREZZA	
		Rev. 00

Scheda n°58	FASI OPERATIVE		CODICE FO.SM.09
FASE N° 10.1.1	Smobilizzo e pulizia cantiere	Area Lavorativa:	
CATEGORIA:	SMOBILIZZO CANTIERE		
FASE OPERATIVA:	RIMOZIONE IN CANTIERE DI MACCHINE OPERATRICI		
Rimozione in cantiere di macchine operatrici necessarie alla lavorazione di cantiere (betoniera a bicchiere, molazza, argano a bandiera, ecc.).			
Schede attività elementari collegate:			
Schede macchine ed attrezzature collegate:	ATTREZ004	AUTOCARRO CON GRU Autogrù gommata, con stabilizzatori e braccio elevatore telescopico, per movimentazione carichi.	
Macchine ed attrezzature	<ul style="list-style-type: none"> - Attrezzi d'uso comune. - Autocarro con braccio idraulico. - autocarro. - utensili elettrici portatili. - scale. - funi e ganci. 		
Rischi per la sicurezza:	Contatti con macchinari, organi in movimento Investimento di persone o cose Ribaltamento, perdita di stabilità Caduta di materiale dall'alto Schiacciamento		
Dispositivi di Protezione Individuali (DPI):	<ul style="list-style-type: none"> - Casco protettivo - Guanti - Scarpe di sicurezza - Otoprotettori - Tuta da lavoro 		
Prescrizioni esecutive:	<ul style="list-style-type: none"> - Prima dell'inizio dei lavori organizzare le aree operative, gli spazi liberi, gli ingombri la disposizione ordinata del materiale e delle attrezzature strettamente necessarie, per poter effettuare con sicurezza gli spostamenti senza provocare situazioni di pericolo - L'area di lavoro deve essere completamente segnalata e deve essere impedito l'ingresso a qualunque addetto non attivo nell'operazione di montaggio - Durante lo svolgimento del lavoro, gli utensili e le attrezzature non utilizzate devono essere custodite in guaine o assicurate in modo da impedirne la caduta - E' obbligatorio utilizzare i ponti mobili con ruote bloccate durante le operazioni di lavorazione in altezza - Si devono utilizzare idonei mezzi di sollevamento in relazioni al carico e verificare che le funi ed i ganci siano muniti del contrassegno previsto - Le imbracature devono essere eseguite correttamente. - Nel sollevamento dei materiali attenersi alle norme di sicurezza esposte. - Nella guida dell'elemento in sospensione usare sistemi che consentano di operare a distanza di sicurezza (funi, aste, ecc.). - Verificare preliminarmente l'efficacia dei dispositivi d'arresto e fine corsa. - accertarsi della solidità del terreno e posizionarsi in piano estendendo al massimo gli stabilizzatori - per l'esecuzione di lavori di completamento o di manutenzione, qualora le opere provvisoriale siano già state rimosse, è necessario operare con molta cautela utilizzando un sistema idoneo anticaduta personale, la cui fune di trattenuta risulti vincolata a supporti che offrano le dovute garanzie - durante il sollevamento e il trasporto il gruista non deve passare con i carichi sospesi sopra le persone; se vi sono persone sotto il carico il gruista dovrà interrompere l'operazione fino al loro allontanamento - la velocità del vento ammassa per non interrompere le operazioni di montaggio deve 		

	Piano di Sicurezza e Coordinamento relativo al cantiere sito nel comune di CALTANISSETTA (CL) SCHEDE DI SICUREZZA	
		Rev. 00

Scheda n°58	FASI OPERATIVE	CODICE FO.SM.09
	<p>essere determinata in cantiere tenendo conto della superficie e del peso degli elementi oltreché del tipo di apparecchi di sollevamento utilizzati; nella norma vanno sospese le opere di montaggio se la velocità del vento supera i 60 Km/h</p> <ul style="list-style-type: none"> - il carico dovrà essere portato su idonei piani di sbarco del materiale - per nessun motivo si devono lasciare i materiali in condizioni di equilibrio precario - nelle operazioni di posa occorre assicurare la stabilità dei materiali installati eseguendo fissaggi corretti e completi - Fornire idonei dispositivi di protezione individuale con relative informazioni all'uso. - Predisporre adeguati percorsi per i mezzi. - I percorsi non devono avere pendenze eccessive. - Tenersi a distanza di sicurezza dai mezzi operativi in movimento. - Non consentire l'utilizzo dei mezzi a personale non qualificato. - Prestare attenzione alle segnalazioni acustiche o luminose ed alla segnaletica di sicurezza. - Usare tavole con spessore di 5 cm e di lunghezza adeguata per dare una pendenza non eccessiva al tavolato. - Inchiodare le tavole con dei traversi per evitare che si scostino. - Collegare la macchina operatrice all'impianto elettrico in assenza di tensione. - L'alimentazione deve essere fornita tramite quadro elettrico collegato a terra e munito dei dispositivi di protezione. - Verificare lo stato di conservazione dei cavi elettrici. - Posizionare i cavi in modo da evitare danni per usura meccanica. - Segnalare immediatamente eventuali danni ai cavi elettrici. - I cavi devono essere a norma CEI di tipo per posa mobile. - Verificare che la macchina sia dotata di tutte le protezioni prescritte. - Rispettare le istruzioni ricevute per un'esatta e corretta posizione da assumere nella movimentazione dei carichi. Per carichi pesanti e/o ingombranti la massa va movimentata con l'intervento di più persone al fine di ripartire e diminuire lo sforzo. - Se la macchina operatrice è installata nelle vicinanze di un ponteggio o nel raggio d'azione dell'apparecchio di sollevamento occorre realizzare un solido impalcato sovrastante il posto di lavoro a protezione contro la caduta di materiali dall'alto. - i lavoratori devono segnalare immediatamente al capocantiere qualsiasi anomalia riscontrata 	
Riferimenti normativi e note:	D.Lgs. 81/08	
Valutazione del Rischio	Indice Magnitudo :Medio; Indice Frequenza :Media; Livello del rischio : Lieve	
Allegato		

	Piano di Sicurezza e Coordinamento relativo al cantiere sito nel comune di CALTANISSETTA (CL) SCHEDE DI SICUREZZA	
		Rev. 00

Scheda n°59	FASI OPERATIVE		CODICE FO.SM.10
FASE N° 10.1.1	Smobilizzo e pulizia cantiere	Area Lavorativa:	
CATEGORIA:	SMOBILIZZO CANTIERE		
FASE OPERATIVA:	SMONTAGGIO BARACCHE		
Smontaggio delle strutture provvisorie da adibire ad uffici, depositi, servizi, mensa, ecc.			
Schede attività elementari collegate:			
Schede macchine ed attrezzature collegate:	ATTREZ004	AUTOCARRO CON GRU Autogrù gommata, con stabilizzatori e braccio elevatore telescopico, per movimentazione carichi.	
Macchine ed attrezzature	Autogrù Camion Mazza Piccone Badile Filo di ferro Materiale minuto		
Rischi per la sicurezza:	Contatti con macchinari, organi in movimento Elettrocuzione Rumore Ribaltamento, perdita di stabilità Caduta di materiale dall'alto Schiacciamento Investimento di persone o cose Movimentazione manuale dei carichi		
Dispositivi di Protezione Individuali (DPI):	<ul style="list-style-type: none"> - Casco protettivo - Guanti - Scarpe di sicurezza - Otoprotettori - Tuta da lavoro 		
Prescrizioni esecutive:	<ul style="list-style-type: none"> - Fornire ed utilizzare idonei dispositivi di protezione individuale con relative informazioni all'uso. - Verificare con frequenza le condizioni degli attrezzi con particolare riguardo alla solidità degli attacchi dei manici di legno agli elementi metallici. - Collegare la macchine operatrici all'impianto elettrico in assenza di tensione. - L'alimentazione deve essere fornita tramite quadro elettrico collegato a terra e munito dei dispositivi di protezione. - I cavi devono essere a norma CEI di tipo per posa mobile. - Verificare lo stato di conservazione dei cavi elettrici. Posizionare i cavi in modo da evitare danni per usura meccanica e così che non costituiscano intralcio. - Segnalare immediatamente eventuali danni ai cavi elettrici. - Non indossare abiti svolazzanti. - Rispettare le istruzioni ricevute per un'esatta e corretta posizione da assumere nella movimentazione dei carichi. - Per carichi pesanti e/o ingombranti la massa va movimentata con l'intervento di più persone al fine di ripartire e diminuire lo sforzo. - Gli operatori dovranno provvedere a pulire le zone dove andranno sistemate le costruzioni. - Si provvederà alla sistemazione dei piani di appoggio delle strutture prefabbricate e si appronteranno le pedane di legno da porre davanti alle porte d'ingresso. - L'operatore autista, che trasporterà i prefabbricati, si avvicinerà alla zona in base alle indicazioni che verranno date da uno dei due operatori, all'uopo istruito. L'automezzo, dotato di gru a bordo, prima di scaricare i prefabbricati, verrà bloccato e sistemato in modo da non creare rischi riguardo al ribaltamento. 		

	Piano di Sicurezza e Coordinamento relativo al cantiere sito nel comune di CALTANISSETTA (CL) SCHEDE DI SICUREZZA	
		Rev. 00

Scheda n°59	FASI OPERATIVE	CODICE FO.SM.10
	<ul style="list-style-type: none"> - Il carico in discesa sarà guidato dagli operatori per mezzo di cime e attraverso comandi verbali. Quando i prefabbricati saranno definitivamente sganciati dall'organo di sollevamento, l'operatore a terra darà il via libera al guidatore il quale sarà autorizzato a rimuovere i mezzi di stabilizzazione del camion e muoversi. - Gli operatori provvederanno quindi ad eseguire gli ancoraggi del prefabbricato al suolo come previsto dai grafici e dalle istruzioni per il montaggio - Valutare il cantiere in termini di organizzazione generale per il corretto posizionamento dei servizi - Utilizzare materiale che conservi le sue caratteristiche di resistenza durante tutta la durata dei lavori - Le vie di transito vanno mantenute curate e non devono essere ingombrate da materiali che ostacolano la normale circolazione. Il traffico pesante va incanalato lontano dai margini di scavo, dagli elementi di base di ponteggi e impalcature e, in linea di principio, da tutti i punti pericolosi. Quando necessario bisogna imporre limiti di velocità e creare passaggi separati per i soli pedoni. - Ubicare gli uffici in modo opportuno, lontani dalle zone operative più intense - I servizi (bagni, docce, spogliatoi, refettorio) debbono essere ricavati in baracche opportunamente coibentate, illuminate, aerate, riscaldate durante la stagione fredda e comunque previste e costruite per questo uso - Quando necessario, devono essere predisposti dormitori, capaci di ospitare e proteggere efficacemente i lavoratori contro gli agenti atmosferici. - Se il cantiere è lontano dai posti pubblici permanenti di pronto soccorso va prevista una camera di medicazione. Essa risulta obbligatoria qualora le attività presentino rischi di scoppio, asfissia, infezione o avvelenamento e quando l'impresa occupi più di 50 addetti soggetti all'obbligo delle visite mediche preventive e periodiche. - Sensibilizzazione periodica al personale operante relativamente ai rischi specifici delle operazioni da eseguire - Attuare gli interventi tecnici, organizzativi e procedurali concretamente attuabili al fine di ridurre al minimo i rischi derivanti dall'esposizione al rumore - Provvedere a mantenere puliti: il servizio igienico e tutte le installazioni; - Allestire mezzi di pronto soccorso e profilassi e la cassetta di medicazione; - Usare i mezzi personali di protezione (elmetto, guanti, scarpe, tuta). - Verificare l'efficienza e l'efficacia dei D.P.I.; - Tenere a disposizione estintori a polvere secca tarati e controllati all'interno dei prefabbricati (uno ogni prefabbricato). 	
Riferimenti normativi e note:	D.Lgs. 81/08	
Valutazione del Rischio	Indice Magnitudo :Medio; Indice Frequenza :Media; Livello del rischio : Lieve	
Allegato		

	Piano di Sicurezza e Coordinamento relativo al cantiere sito nel comune di CALTANISSETTA (CL) SCHEDE DI SICUREZZA	
		Rev. 00

Scheda n°60	FASI OPERATIVE		CODICE FO.SM.16
FASE N° 10.1.1	Smobilizzo e pulizia cantiere	Area Lavorativa:	
CATEGORIA:	SMOBILIZZO CANTIERE		
FASE OPERATIVA:	RIMOZIONE RECINZIONE DI CANTIERE		
Dismissione totale della Recinzione dell'area di lavoro.			
Schede attività elementari collegate:			
Schede macchine ed attrezzature collegate:	ATTREZ003	AUTOCARRO-FURGONE Vengono utilizzati per il trasporto di materiali di qualsiasi genere in genere imballato (furgoni) o sciolto (autocarri	
Schede macchine ed attrezzature collegate:	ATTREZ004	AUTOCARRO CON GRU Autogrù gommata, con stabilizzatori e braccio elevatore telescopico, per movimentazione carichi.	
Schede macchine ed attrezzature collegate:	ATTREZ017	UTENSILI ELETTRICI PORTATILI	
Macchine ed attrezzature	Attrezzi manuali, mazza, piccone, martello, pinze, tenaglie Autocarro		
Rischi per la sicurezza:	Urti, compressioni, impatti, colpi Caduta a livello e scivolamento Caduta dall'alto Movimentazione manuale dei carichi		
Dispositivi di Protezione Individuali (DPI):	Guanti, scarpe di sicurezza, elmetto, tuta da lavoro		
Prescrizioni esecutive:	<ul style="list-style-type: none"> - Usare i dispositivi di protezione individuale forniti. Verificare con frequenza le condizioni degli attrezzi con particolare riguardo alla solidità degli attacchi dei manici di legno agli elementi metallici. - In base alla valutazione del livello di esposizione personale fornire idonei dispositivi di protezione individuale (otoprotettori) con relative informazioni all'uso. - Rispettare le istruzioni ricevute per un'esatta e corretta posizione da assumere nella movimentazione dei carichi. Per carichi pesanti e/o ingombranti la massa va movimentata con l'intervento di più persone al fine di ripartire e diminuire lo sforzo. - Tenersi a distanza di sicurezza dai mezzi operativi in movimento. - Prestare attenzione alle segnalazioni acustiche e/o luminose ed alla segnaletica di sicurezza. - Per le recinzioni collocate ai margini della carreggiata stradale, si deve prestare attenzione agli autoveicoli in transito e posizionare adeguata segnaletica come previsto dal Codice della Strada. - L'ingombro deve essere segnalato mediante illuminazione per le ore notturne. - Utilizzare materiale che conservi le sue caratteristiche di resistenza durante tutta la durata dei lavori - Collocazione dei cartelli di segnalazione ed avvertimento in tutti i punti più visibili per gli operatori e per i visitatori - Installazione idonei cancelli di legno o di ferro. Dovranno garantire la chiusura durante le ore in cui il cantiere non opera. - Verificare l'uso costante dei D.P.I. da parte di tutto il personale operante - Sensibilizzazione periodica al personale operante relativamente ai rischi specifici delle operazioni da eseguire - Nell'allestimento della recinzione si deve tenere conto, per la sua distanza con l'opera da demolire, dell'altezza di quest'ultima per evitare che del materiale possa accidentalmente cadere al di fuori dell'area dei lavori. - Per infiggere a terra i pali, predisporre apposito piano mobile di lavoro, robusto e delle dimensioni di 1x1 		
Riferimenti normativi e note:	D.Lgs. 81/08		

	Piano di Sicurezza e Coordinamento relativo al cantiere sito nel comune di CALTANISSETTA (CL) SCHEDE DI SICUREZZA	
		Rev. 00

Scheda n°60	FASI OPERATIVE	CODICE FO.SM.16
Valutazione del Rischio	Indice Magnitudo :Lieve; Indice Frequenza :Bassa; Livello del rischio : Trascurabile	
Allegato		

	Piano di Sicurezza e Coordinamento relativo al cantiere sito nel comune di CALTANISSETTA (CL) SCHEDE DI SICUREZZA	
		Rev. 00

Scheda n°61	FASI OPERATIVE		CODICE FO.VE.001
FASE N° 1.1.2	Taglio di alberi ed arbusti	Area Lavorativa:	
CATEGORIA:	OPERE A VERDE E FORESTALI		
FASE OPERATIVA:	TAGLIO PIANTE		
Fase operativa relativa al taglio di piante ad alto e medio fusto (anche in prossimità di linee elettriche).			
Schede attività elementari collegate:			
Schede macchine ed attrezzature collegate:	ATTREZ056	MOTOSEGA Macchina di peso contenuto azionata da un motore a combustione interna sostenuta manualmente dall'operatore ed espressamente progettata per essere utilizzata da operatori addestrati per effettuare operazioni di potatura sezionatura o taglio degli alberi.	
Schede macchine ed attrezzature collegate:	ATTREZ119	CESOIE Le cesoie, che possono essere ad azionamento elettrico, pneumatico o idraulico, nel settore agricolo e forestale vengono impiegate principalmente per la potatura di allevamento e mantenimento delle piante, soprattutto di rami giovani o comunque con diametro in media non superiore ai 35 mm.	
Schede macchine ed attrezzature collegate:	ATTREZ011	SCALA AEREA (tipo sfilo manuale)	
Macchine ed attrezzature	<ul style="list-style-type: none"> - Motoseghe; - Cesoie; - Autocarro con gru; - Cestelli elevatori; 		
Rischi per la sicurezza:	Caduta dall'alto Interferenze con linee elettriche aeree Punture, morsi di insetti o rettili Elettrocuzione Schiacciamento Abrasioni, ferite, punture, tagli Urti, compressioni, impatti, colpi Proiezione di schegge e materiali Movimentazione manuale dei carichi		
Dispositivi di Protezione Individuali (DPI):	- Guanti, scarpe di sicurezza, tuta, elmetto, visiera, occhiali.		
Prescrizioni esecutive:	<ul style="list-style-type: none"> - Assicurarsi che nell'area di caduta dell'albero non sosti alcuna persona - Utilizzare le opere provvisorie e la segnaletica necessaria - Il personale addetto si posizionerà a monte della suddetta area - Avvisare verbalmente tutto il personale presente prima dell'abbattimento dell'albero - Utilizzare macchine ed attrezzature dotate dei dispositivi di segregazione delle parti mobili - Verificare che nell'area non vi siano opere come palificazioni, linee elettriche o telefoniche aeree, tubazioni, abitazioni, strade ecc., che potrebbero essere danneggiate dall'abbattimento dell'albero - Quando gli operatori, la pianta o i rami da tagliare, sono posti ad una distanza di m. 5 o inferiore dal conduttore di media o alta tensione più vicino, prima di qualsiasi intervento deve essere disattivata la tensione sull'elettrodotto per tutta la durata della fase lavorativa; Come sopra, ma adiacente a linea di bassa tensione, si può adottare uno schermo protettivo da collocare almeno a m. 5 dai conduttori, che abbia dimensioni tali da garantire adeguata sicurezza agli operativi, anche in caso d'utilizzo di mezzi meccanici (autogrù con cestello, braccio con pinza ecc.); - Guidare la caduta degli alberi tramite funi; 		

	Piano di Sicurezza e Coordinamento relativo al cantiere sito nel comune di CALTANISSETTA (CL) SCHEDE DI SICUREZZA	
		Rev. 00

Scheda n°61	FASI OPERATIVE	CODICE FO.VE.001
	<ul style="list-style-type: none"> - Utilizzare attrezzature di sollevamento operatori rispondenti alle corrispondenti norme UNI; - Attuare gli interventi tecnici, organizzativi e procedurali concretamente attuabili al fine di ridurre i rischi derivati dall'esposizione al rumore; - Verificare l'uso costante dei D.P.I da parte di tutto il personale operante, con sensibilizzazione periodica sui rischi specifici delle operazioni eseguite. - Assicurarsi che i pezzi che andranno accatastati non possano cadere o rotolare sugli arti inferiori propri o dei lavoratori a stretto contatto; - Verificare che il punto in cui si effettua la presa sia il più sicuro possibile; - Sensibilizzazione periodica al personale operante relativamente ai rischi specifici delle operazioni da eseguire. - Tutti i macchinari costruiti dopo il 1995 devono essere conformi alla "Direttiva macchine". 	
Riferimenti normativi e note:	D.Lgs. 81/08, Norme UNI	
Valutazione del Rischio	Indice Magnitudo :Medio; Indice Frequenza :Media; Livello del rischio : Lieve	
Allegato		

	Piano di Sicurezza e Coordinamento relativo al cantiere sito nel comune di CALTANISSETTA (CL) SCHEDE DI SICUREZZA	
		Rev. 00

Scheda n°62	FASI OPERATIVE		CODICE FO.VE.007
FASE N° 1.1.2	Taglio di alberi ed arbusti	Area Lavorativa:	
CATEGORIA:	OPERE A VERDE E FORESTALI		
FASE OPERATIVA:	TAGLIO ERBA		
Rasatura con rasaerba a motore con finiture a mano, per ricrescita periodica.			
Schede attività elementari collegate:			
Schede macchine ed attrezzature collegate:	ATTREZ085	TAGLIAERBA Mezzo d'opera fornito di barra utilizzato per sistemazioni a verde	
Macchine ed attrezzature	<ul style="list-style-type: none"> - Tosaerba a motore - Tosaerba manuale - Rastrello - Utensili d'uso comune 		
Rischi per la sicurezza:	Proiezione di schegge e materiali Abrasioni, ferite, punture, tagli Rumore Vibrazioni Rischio biologico Elettrocuzione Contatti con macchinari, organi in movimento Investimento di persone o cose		
Dispositivi di Protezione Individuali (DPI):	<ul style="list-style-type: none"> - Visiera con casco, grembiule protettivo, guanti, scarpe di sicurezza, tuta, cuffia antirumore. Nel caso di pulizia di aiuole spartitraffico o stradali - Giubbotto ad alta visibilità 		
Prescrizioni esecutive:	<ul style="list-style-type: none"> - Verificare l'efficacia di tutti i dispositivi di sicurezza della macchina operatrice - Eseguire le operazioni in condizioni di adeguata stabilità - Non rimuovere le protezioni alle parti meccaniche in movimento - Controllare il corretto fissaggio degli organi lavoratori del tosaerba - Controllare lo stato di conservazione della lama o del rocchetto portafilo al termine di ogni lavorazione - Scollegare la macchina operatrice durante ogni pausa e alla fine di ogni lavorazione - Rispettare gli orari di utilizzo delle macchine operatrici ai fini dell'inquinamento acustico - Porre particolare attenzione alla posizione del filo con rasaerba elettrico - Controllare la chiusura del serbatoio di carburante nel rasaerba con motore a scoppio - Controllare che non ci sia personale non addetto nelle aree interessate dall'intervento. - Nessuna persona può sostare nel raggio di azione della macchina; - Attuare gli interventi tecnici, organizzativi e procedurali concretamente attuabili al fine di ridurre i rischi derivati dall'esposizione al rumore; - Verificare l'uso costante dei D.P.I da parte di tutto il personale operante, con sensibilizzazione periodica relativamente ai rischi specifici delle operazioni eseguite; - Evitare il contatto con siringhe o altro materiale infetto. Nel caso di pulizia di aiuole spartitraffico: - Predisporre idonea segnaletica nella zona di intervento - Evitare di ingombrare la carreggiata con mezzi, materiali e/o personale - Controllare che non ci sia personale non addetto nelle aree interessate dall'intervento. - Non ingombrare la carreggiata 		
Riferimenti normativi e note:	D.Lgs. 81/08, Norme UNI.		
Valutazione del Rischio	Indice Magnitudo :Medio; Indice Frequenza :Media; Livello del rischio : Lieve		
Allegato			

	Piano di Sicurezza e Coordinamento relativo al cantiere sito nel comune di CALTANISSETTA (CL) SCHEDE DI SICUREZZA	
		Rev. 00

Scheda n°63	FASI OPERATIVE		CODICE FO.VE.008
FASE N° 1.1.2	Taglio di alberi ed arbusti	Area Lavorativa:	
CATEGORIA:	OPERE A VERDE E FORESTALI		
FASE OPERATIVA:	RIMOZIONE DI CEPPAIA		
Rimozione e asportazione di ceppaia di piante ad alto fusto, compreso lo scavo a mano, il taglio di radici, il sollevamento e carico della ceppaia e dei materiali di risulta dello scavo, il riempimento della buca con terriccio vegetale.			
Schede attività elementari collegate:	AE001	MOVIMENTAZIONE CARICHI CON CARRIOLA Trasporto di materiale di cantiere mediante carriola con relativo carico e scarico.	
Schede macchine ed attrezzature collegate:	ATTREZ004	AUTOCARRO CON GRU Autogrù gommata, con stabilizzatori e braccio elevatore telescopico, per movimentazione carichi.	
Schede macchine ed attrezzature collegate:	ATTREZ056	MOTOSEGA Macchina di peso contenuto azionata da un motore a combustione interna sostenuta manualmente dall'operatore ed espressamente progettata per essere utilizzata da operatori addestrati per effettuare operazioni di potatura sezionatura o taglio degli alberi.	
Macchine ed attrezzature	<ul style="list-style-type: none"> - Motoseghe; - Badile; - Autocarro con gru; - Utensili a mano. 		
Rischi per la sicurezza:	Proiezione di schegge e materiali Abrasioni, ferite, punture, tagli Rumore Investimento di persone o cose Schiacciamento Vibrazioni Infezioni da microorganismi Movimentazione manuale dei carichi		
Dispositivi di Protezione Individuali (DPI):	- Guanti, scarpe di sicurezza, tuta, Casco.		
Prescrizioni esecutive:	<ul style="list-style-type: none"> - Verificare l'efficacia di tutti i dispositivi di sicurezza delle macchine operatrici - Il personale addetto all'uso delle macchine deve essere adeguatamente formato - Gli stabilizzatori dell'autocarro con gru devono essere totalmente estesi e bloccati - Se il sollevamento avviene su pneumatici rispettare le pressioni di gonfiaggio consigliate dalla casa costruttrice e inserire il freno di stazionamento prima dell'inizio dei lavori - Non rimuovere le protezioni delle parti meccaniche in movimento - Controllare che non ci sia personale non addetto nelle aree interessate dall'intervento. - Assicurarsi che i rami tagliati non cadano sugli arti inferiori propri o dei lavoratori a stretto contatto; - Utilizzare attrezzature di sollevamento operatori rispondenti alle corrispondenti norme UNI; - Attuare gli interventi tecnici, organizzativi e procedurali concretamente attuabili al fine di ridurre i rischi derivanti dall'esposizione al rumore - Verificare l'uso costante del D.P.I da parte di tutto il personale operante; - Sensibilizzazione periodica al personale operante relativamente ai rischi specifici delle operazioni da eseguire; - Se si lavora con le motoseghe è necessario che il personale impiegato possieda adeguate conoscenze in materia di sicurezza sul lavoro (equipaggiamento) e di tecniche di lavoro (esecuzione e tecniche di taglio, conoscenze di arboricoltura). Per eseguire tali lavori occorre rivolgersi a specialisti (ad es. arboricoltori e selvicoltori); La zona di pericolo a terra viene protetta in modo che le persone non addette ai lavori non possano essere colpite dalla caduta di oggetti (rami, parti di albero, attrezzi), ad es. mediante		

	Piano di Sicurezza e Coordinamento relativo al cantiere sito nel comune di CALTANISSETTA (CL) SCHEDE DI SICUREZZA	
		Rev. 00

Scheda n°63	FASI OPERATIVE	CODICE FO.VE.008
	segnaletica, sbarramenti o presenza di un sorvegliante in loco; Anche gli operatori a terra si mantengono al di fuori della zona di pericolo, ossia dalla zona che potrebbe essere investita dalla caduta di oggetti. - Tutti i macchinari costruiti dopo il 1995 devono essere conformi alla "Direttiva macchine".	
Riferimenti normativi e note:	D.Lgs. 81/08, Norme UNI.	
Valutazione del Rischio	Indice Magnitudo :Medio; Indice Frequenza :Media; Livello del rischio : Lieve	
Allegato		

	Piano di Sicurezza e Coordinamento relativo al cantiere sito nel comune di CALTANISSETTA (CL) SCHEDE DI SICUREZZA	
		Rev. 00

Scheda n°64	FASI OPERATIVE		CODICE FO.VE.010
FASE N° 4.1.2	Drenaggi	Area Lavorativa:	
CATEGORIA:	OPERE A VERDE E FORESTALI		
FASE OPERATIVA:	TUBI DRENANTI		
Posa in opera di tubi drenanti in PVC nudo corrugati, fessurati e flessibili eventualmente rivestiti con filtro geotessile di tessuto non tessuto o propilene.			
Schede attività elementari collegate:	AE001	MOVIMENTAZIONE CARICHI CON CARRIOLA Trasporto di materiale di cantiere mediante carriola con relativo carico e scarico.	
Schede macchine ed attrezzature collegate:	ATTREZ001	AUTOCARRI - DUMPER Sono automezzi utilizzati per il trasporto all'interno del cantiere o su strada di materiale quale terra, sabbia, cemento ecc.	
Schede macchine ed attrezzature collegate:	ATTREZ030	MINIPALA TIPO SKID E' costituita sostanzialmente da una benna montata su mezzo gommato ed è usata in genere per lo scavo ed il caricamento di materiali incoerenti (per esempio sabbia, ghiaia ecc.).	
Macchine ed attrezzature	<ul style="list-style-type: none"> - Autocarro - badile - terna o miniescavatore - utensili d'uso comune 		
Rischi per la sicurezza:	Seppellimento, sprofondamento Infezioni da microorganismi Caduta, sbilanciamento materiale trasportato Esposizione a polveri		
Dispositivi di Protezione Individuali (DPI):	<ul style="list-style-type: none"> - Guanti - Scarpe di sicurezza - Tuta protettiva - Mascherine antipolvere 		
Prescrizioni esecutive:	<ul style="list-style-type: none"> - Non sostare nel raggio di azione delle macchine - Evitare il contatto diretto con il terreno - Controllare che non ci sia personale non addetto nelle aree interessate dall'intervento. - Coordinare le fasi di azione delle macchine - Effettuare la manutenzione programmata dei mezzi meccanici - Fare molta attenzione per periodi prolungati all'esposizione del sole avendo cura di coprire il capo e di proteggersi da eventuali scottature - Verificare l'uso costante dei D.P.I. da parte di tutto il personale operante - Sensibilizzazione periodica al personale operante relativamente ai rischi specifici delle operazioni da eseguire - A causa del rischio di infezioni prevedere una profilassi medica preventiva - Controllare la stabilità del fronte di scavo e predisporre idonee "armature" delle pareti dello scavo stesso - Utilizzare idonei mezzi per la movimentazione e la posa dei tubi drenanti 		
Riferimenti normativi e note:	D.Lgs. 81/08, Norme UNI.		
Valutazione del Rischio	Indice Magnitudo :Medio; Indice Frequenza :Media; Livello del rischio : Lieve		
Allegato			

	Piano di Sicurezza e Coordinamento relativo al cantiere sito nel comune di CALTANISSETTA (CL) SCHEDE DI SICUREZZA	
		Rev. 00

Scheda n°65	FASI OPERATIVE		CODICE FO.VE.018
FASE N° 8.2.5 FASE N° 9.3.2	Piantumazioni e piccoli movimenti terra Piantumazioni e piccoli movimenti terra	Area Lavorativa: Area Lavorativa:	
CATEGORIA:	OPERE A VERDE E FORESTALI		
FASE OPERATIVA:	PIANTUMAZIONE		
Formazione di buche eseguite a mano per la messa a dimora della relativa piantina compreso il successivo reinterro.			
Schede attività elementari collegate:	AE001	MOVIMENTAZIONE CARICHI CON CARRIOLA Trasporto di materiale di cantiere mediante carriola con relativo carico e scarico.	
Schede macchine ed attrezzature collegate:	ATTREZ003	AUTOCARRO-FURGONE Vengono utilizzati per il trasporto di materiali di qualsiasi genere in genere imballato (furgoni) o sciolto (autocarri	
Macchine ed attrezzature	<ul style="list-style-type: none"> - Attrezzatura per giardinaggio - Motocarro/autocarro - Badile - Utensili d'uso comune 		
Rischi per la sicurezza:	Abrasioni, ferite, punture, tagli Schiacciamento Rischio biologico Infezioni da microorganismi		
Dispositivi di Protezione Individuali (DPI):	<ul style="list-style-type: none"> - Guanti - Scarpe di sicurezza - Tuta protettiva 		
Prescrizioni esecutive:	<ul style="list-style-type: none"> - Utilizzare idonei mezzi per la messa a dimora delle piantine. - Predisporre idonee misure di protezione da eventuale materiale infetto. - Prestare la massima attenzione durante le fasi di scavo e compattamento. - Evitare il contatto diretto con il terreno. - Controllare che non ci sia personale non addetto nelle aree interessate dall'intervento. - Fare molta attenzione per periodi prolungati all'esposizione del sole avendo cura di coprire il capo e di proteggersi da eventuali scottature. - Verificare l'uso costante dei D.P.I. da parte di tutto il personale operante. - Sensibilizzazione periodica al personale operante relativamente ai rischi specifici delle operazioni da eseguire. - A causa del rischio di infezioni prevedere una profilassi medica preventiva. 		
Riferimenti normativi e note:	D.Lgs. 81/08, Norme UNI.		
Valutazione del Rischio	Indice Magnitudo :Medio; Indice Frequenza :Media; Livello del rischio : Lieve		
Allegato			

	Piano di Sicurezza e Coordinamento relativo al cantiere sito nel comune di CALTANISSETTA (CL) SCHEDE DI SICUREZZA	
		Rev. 00

Scheda n°66	ATTIVITA' ELEMENTARI	CODICE AE001
FASE N° 1.1.2 FASE N° 4.1.2 FASE N° 5.3.1 FASE N° 8.2.5	Taglio di alberi ed arbusti Drenaggi Rimozione di impianti Piantumazioni e piccoli movimenti terra	Area Lavorativa: Area Lavorativa: Area Lavorativa: Area Lavorativa:
Operazione:	MOVIMENTAZIONE CARICHI CON CARRIOLA	
Trasporto di materiale di cantiere mediante carriola con relativo carico e scarico.		
Macchine ed Attrezzature:	Carriola	
Rischi per la sicurezza:	Movimentazione manuale dei carichi Caduta, sbilanciamento materiale trasportato Investimento di persone o cose	
Dispositivi di Protezione Individuali (DPI):	- Scarpe antinfortunistiche - Guanti di pelle	
Prescrizioni esecutive:	- Verificare preliminarmente l'idoneità fisica del lavoratore all'attività. - Evitare il trasporto manuale di materiali eccedente i 30 Kg. - Effettuare opportune soste ed evitare turni di lavoro prolungati senza interruzioni. - Controllare l'idoneità del percorso ove si opera con la carriola. - Rispettare le disposizioni e le procedure di smaltimento imposte dalle vigenti leggi nel caso di rifiuti tossici e speciali. - Controllare che non ci sia personale non addetto nelle aree circostanti i percorsi - Verificare la pressione di gonfiaggio del pneumatico della carriola - Evitare percorsi difficoltosi in salita e/o discesa	
Riferimenti normativi e note:	D.Lgs. 81/08	
Allegato		

Scheda n°67	ATTIVITA' ELEMENTARI	CODICE AE002
FASE N° 1.2.3 FASE N° 5.1.1 FASE N° 5.2.2 FASE N° 7.1.2 FASE N° 7.2.1 FASE N° 7.2.2 FASE N° 7.2.3 FASE N° 8.3.1 FASE N° 9.1.3 FASE N° 9.1.5 FASE N° 9.2.1 FASE N° 9.2.2 FASE N° 9.2.4 FASE N° 9.2.5 FASE N° 9.2.6	Installazione di macchine operatrici Demolizione murature Rimozione pavimentazione Montaggio quadri elettrici Posa tubazioni Allaccio alla rete Posa pozzetti Impianto di illuminazione Stesa cavi elettrici Montaggio pali illuminazione e apparecchi illuminanti Sottofondo stradale Realizzazione manto stradale Caditoie acque meteoriche Segnaletica orizzontale Segnaletica verticale	Area Lavorativa: Area Lavorativa: Area Lavorativa: Area Lavorativa: Area Lavorativa: Area Lavorativa: Area Lavorativa: Area Lavorativa: Area Lavorativa: Area Lavorativa: Area Lavorativa: Area Lavorativa: Area Lavorativa: Area Lavorativa:
Operazione:	TRASPORTO MATERIALI CON MEZZO MECCANICO	
Trasporto di materiali eseguito da autocarro con relativo carico e scarico effettuato con mezzi meccanici.		
Macchine ed Attrezzature:	Autocarro, Grù/Pala meccanica	
Rischi per la sicurezza:	Carico e scarico materiale Ribaltamento, perdita di stabilità Investimento di persone o cose Inalazione gas di scarico Presenza di persone estranea in zona a rischio Esposizione a polveri Errata manovra operatore Scarsa manutenzione mezzi meccanici Crollo di pareti o solai per cedimenti strutturali Rumore Vibrazioni	
Dispositivi di Protezione Individuali (DPI):	Casco protettivo Guanti di pelle Scarpe di sicurezza Tuta protettiva Mascherina	
Prescrizioni esecutive:	<ul style="list-style-type: none"> - Le macchine devono essere mantenute in efficienza secondo il programma di manutenzione del produttore. - Prima di utilizzare i macchinari devono comunque essere verificate le condizioni di efficienza dell'impianto frenante, dei dispositivi di segnalazione acustica e luminosa e degli specchi retrovisori. - Il numero di passeggeri trasportati dall'autocarro deve essere quello consentito dal libretto di circolazione. - E' vietato trasportare passeggeri nel cassone. - Il percorso degli automezzi deve essere separato e segnalato dal percorso pedonale nell'ambito del cantiere. - Le manovre che possono presentare rischi (retromarcia, accosti, ecc.) devono essere assistite da personale a terra. - Il carico dell'automezzo non deve oltrepassare l'altezza delle sponde del cassone. - Lo stazionamento del mezzo in luoghi chiusi deve essere compatibile con le caratteristiche di areazione dei locali. - L'operatore deve essere stato sottoposto ad adeguata formazione. - Prima di effettuare le operazioni con l'escavatore verificare che non vi siano persone nel 	

	Piano di Sicurezza e Coordinamento relativo al cantiere sito nel comune di CALTANISSETTA (CL) SCHEDE DI SICUREZZA	
		Rev. 00

Scheda n°67	ATTIVITA' ELEMENTARI	CODICE AE002
	<p>raggio di azione della macchina e pericoli di urti contro strutture fisse, mobili e cavi elettrici e posizionare idonea segnaletica in presenza di traffico.</p> <ul style="list-style-type: none"> - Non utilizzare l'escavatore come gru di cantiere. - Il braccio dell'escavatore va bloccato se non si stanno eseguendo manovre. - Dovranno essere adottati accorgimenti e misure contro il rumore. - La pulizia degli automezzi deve essere effettuata con regolarità ed affidata ad un responsabile della manutenzione. - Rispettare le disposizioni e le procedure di smaltimento imposte dalle vigenti leggi nel caso di rifiuti tossici e speciali. - Controllare che non ci sia personale non addetto nel raggio di azione delle macchine - Bagnare le polveri derivanti dalle operazioni di carico e scarico 	
Riferimenti normativi e note:	D.Lgs. 81/08	
Allegato		

	Piano di Sicurezza e Coordinamento relativo al cantiere sito nel comune di CALTANISSETTA (CL) SCHEDE DI SICUREZZA	
		Rev. 00

Scheda n°68	ATTIVITA' ELEMENTARI		CODICE AE003
FASE N° 1.2.3	Installazione di macchine operatrici	Area Lavorativa:	
Operazione:	CARICO E SCARICO ATTREZZATURE		
Carico e scarico di attrezzature e macchine da autocarri e/o altri mezzi di trasporto			
Macchine ed Attrezzature:	Autocarro, Grù/Autogrù		
Rischi per la sicurezza:	Investimento di persone o cose Contatti con macchinari, organi in movimento Ribaltamento, perdita di stabilità Movimentazione manuale dei carichi		
Dispositivi di Protezione Individuali (DPI):	Casco protettivo Guanti di pelle Scarpe di sicurezza Tuta protettiva		
Prescrizioni esecutive:	<ul style="list-style-type: none"> - Predisporre adeguati percorsi con relativa segnaletica. - Segnalare la zona interessata all'operazione. - Vietare ai non addetti alle manovre l'avvicinamento alle rampe ribaltabili. - Fornire idonei dispositivi di protezione individuale (guanti, calzature di sicurezza e casco) con relative informazioni all'uso. - Vietare la presenza di persone presso le macchine in manovra. - Le estremità delle funi devono essere provviste di impiombatura o legatura o morsettatura, allo scopo di impedire lo scioglimento dei trefoli e dei fili elementari; - Le funi e i fili elementari devono essere protetti contro gli agenti corrosivi esterni mediante ingrassaggio; - Le funi e le catene usate devono essere contrassegnate dal fabbricante e siano fornite, al momento dell'acquisto, di regolare dichiarazione del medesimo, nella quale vengano fornite le indicazioni e i certificati previsti (direttiva 91/368/CEE). - Occorre verificare che i ganci siano dotati all'imbocco di dispositivo di chiusura funzionante o che siano conformati in modo da impedire la fuoriuscita delle funi o delle catene. - Essi devono portare in sovrimpressiono od inciso il marchio di conformità alle norme e il carico massimo ammissibile (direttiva 91/368/CEE). - Gli imbracci devono essere predisposti da ditte che garantiscono la portata indicata, la forza deve essere utilizzata solo per operazioni di scarico degli autocarri di approvvigionamento, e comunque senza mai superare con il carico altezze da terra superiori a 2,00 m, per il sollevamento di materiali minuti si devono obbligatoriamente utilizzare cassoni metallici o dispositivi equivalenti tali da impedire la caduta del carico. - L'angolo al vertice tra i tiranti dell'imbraccatura non deve essere normalmente superiore di 60°, per evitare eccessive sollecitazione negli stessi (infatti a parità di carico la sollecitazione delle funi cresce con l'aumentare dell'angolo al vertice). Gli accessori di sollevamento immessi sul mercato comunitario dopo il 1993 devono essere marcati CE (direttiva 91/368/CEE). - Le funi metalliche devono essere sostituite nel caso in cui il numero di fili rotti in una lunghezza pari a 8 volte il diametro sia maggiore a 10, se è rotto un trefolo, se l'usura di fili elementari è superiore a 1/3 del loro diametro iniziale e se vi sono sfasciature, schiacciamenti, piegature ecc. (norma UNI-ISO 4309 01.12.84). - La catena deve essere sostituita quando si è verificato un allungamento superiore al 5% delle maglie o dell'intera catena, oppure una riduzione del diametro degli anelli superiore al 10%, oppure quando la catena risulti deformata o deteriorata (norma UNI 9467 01.10.89). - Nel caso di formazione di anello mediante capocorda, morsetti e redance, i morsetti vanno posizionati con il bullone nella parte interna e posti o a 6 cm, o 10 cm o 16 cm l'uno dall'altro e in numero di 3, 4 o 5 a seconda del diametro della fune (fino a 9 mm, da 10 mm a 16,5 mm e da 18 mm fino a 26 mm) (norma UNI 6697 01.10.70). - Impartire agli addetti le necessarie informazioni per la corretta movimentazione di carichi pesanti e/o ingombranti. 		

	Piano di Sicurezza e Coordinamento relativo al cantiere sito nel comune di CALTANISSETTA (CL) SCHEDE DI SICUREZZA	
		Rev. 00

Scheda n°68	ATTIVITA' ELEMENTARI	CODICE AE003
Riferimenti normativi e note:	D.Lgs. 81/08	
Allegato		

	Piano di Sicurezza e Coordinamento relativo al cantiere sito nel comune di CALTANISSETTA (CL) SCHEDE DI SICUREZZA	
		Rev. 00

Scheda n°69	ATTIVITA' ELEMENTARI	CODICE AE005
FASE N° 4.1.3 FASE N° 4.1.4	Zattera di fondazione Paramento in elevazione	Area Lavorativa: Area Lavorativa:
Operazione:	PREPARAZIONE CALCESTRUZZO CON BETONIERA	
Preparazione di conglomerato cementizio in cantiere impastato con betoniera a bicchiere o ad inversione di marcia.		
Macchine ed Attrezzature:	Betoniera	
Rischi per la sicurezza:	Dermatiti, reazioni allergiche Irritazioni cutanee, oculari e respiratorie Investimento di persone o cose Elettrocuzione Movimentazione manuale dei carichi	
Dispositivi di Protezione Individuali (DPI):	- Casco - Guanti - Scarpe di sicurezza - Otoprotettori	
Prescrizioni esecutive:	<ul style="list-style-type: none"> - Segnalare le manovre degli automezzi con idonea segnaletica e, se necessario, con segnali gestuali. - Seguire il programma di manutenzione del costruttore dei mezzi meccanici. - Per quanto riguarda le misure di prevenzione della betoniera fare riferimento alle relative schede nei mezzi d'opera. - Controllare che non ci sia personale non addetto nelle aree interessate dall'intervento - Utilizzare sacchi per cemento da Kg. 25 anziché da Kg. 50 - Verificare che la macchina sia dotata di tutte le protezioni degli organi in movimento. - Realizzare una barriera di protezione, alta almeno 2 metri, tra il posto di manovra e la zona di carico degli inerti. - Non indossare abiti svolazzanti. - Non introdurre attrezzi e/o arti nel bicchiere durante la rotazione. - Non rimuovere le protezioni. - Evitare bruschi strappi agli organi di caricamento - L'alimentazione deve essere fornita tramite quadro elettrico collegato a terra e munito dei dispositivi di protezione. - I cavi devono essere a norma CEI di tipo per posa mobile. - Verificare lo stato di conservazione dei cavi elettrici. - Collegare la macchina all'impianto elettrico in assenza di tensione. - Posizionare i cavi in modo da evitare danni per usura meccanica e così che non costituiscano intralcio. - Segnalare immediatamente eventuali danni ai cavi elettrici. - In base alla valutazione del livello di esposizione personale fornire idonei dispositivi di protezione individuale (otoprotettori) con relative informazioni all'uso. - Le fosse per il carico dell'impasto devono essere pro-tette con un parapetto o segnalate con un nastro opportuna-mente arretrato dai bordi. Rispettare le protezioni allestite. - Fornire idonei dispositivi di protezione individuale (guanti, maschere antipolvere) e indumenti protettivi con relative informazioni all'uso. - Quando la postazione della betoniera si trova in luoghi dove vi sia il pericolo di caduta di materiali dall'alto occorre predisporre un solido impalcato di protezione alto non più di 3 m dal piano di lavoro. - Lavorare rimanendo sotto l'impalcato di protezione. L'impalcato sovrastante il luogo di lavoro non esonera dall'obbligo di indossare il casco. - Posizionare la macchina su base solida e piana. - Sono vietati i rialzi instabili. Non spostare la macchina dalla posizione stabilita. 	
Riferimenti normativi e note:	D.Lgs. 81/08	

	Piano di Sicurezza e Coordinamento relativo al cantiere sito nel comune di CALTANISSETTA (CL) SCHEDE DI SICUREZZA	
		Rev. 00

Scheda n°70	ATTIVITA' ELEMENTARI	CODICE AE006
FASE N° 4.1.4	Paramento in elevazione	Area Lavorativa:
Operazione:	VIBRATURA CALCESTRUZZO	
	Vibratura ad ago di calcestruzzo gettato in opera	
Macchine ed Attrezzature:	Vibratore ad ago per calcestruzzo	
Rischi per la sicurezza:	Dermatiti, reazioni allergiche Rumore Vibrazioni Elettrocuzione	
Dispositivi di Protezione Individuali (DPI):	Casco Scarpe di sicurezza Tuta protettiva Guanti	
Prescrizioni esecutive:	<ul style="list-style-type: none"> - Verificare il corretto posizionamento del trasformatore (evitare i luoghi bagnati) e l'efficienza dell'impianto elettrico e dei cavi. - Una volta in funzione l'ago non deve essere mantenuto a lungo fuori dal getto. - Seguire il programma di uso e manutenzione riportato sul libretto dell'utensile. - Segnalare eventuali malfunzionamenti. 	
Riferimenti normativi e note:	D.Lgs. 81/08	
Allegato		

	Piano di Sicurezza e Coordinamento relativo al cantiere sito nel comune di CALTANISSETTA (CL) SCHEDE DI SICUREZZA	
		Rev. 00

Scheda n°71	ATTIVITA' ELEMENTARI	CODICE AE008
FASE N° 4.1.3 FASE N° 4.1.4	Zattera di fondazione Paramento in elevazione	Area Lavorativa: Area Lavorativa:
Operazione:	GETTO DI CALCESTRUZZO DA AUTOBETONIERA	
Macchine ed Attrezzature:	Autobetoniera, Pompa per getto o gru con secchione	
Rischi per la sicurezza:	Ribaltamento, perdita di stabilità Urti, compressioni, impatti, colpi Spostamento, caduta del materiale sollevato, calato (sganciamento, cedimento di funi, imbracature, ecc.) Contatti con macchinari, organi in movimento Caduta a livello e scivolamento Allergeni Getti, schizzi Rischio chimico	
Dispositivi di Protezione Individuali (DPI):	Guanti, scarpe di sicurezza, Casco di protezione, tuta di protezione, dispositivi per la protezione delle vie respiratorie, cuffia o tappi antirumore	
Prescrizioni esecutive:	<ul style="list-style-type: none"> - Permettere il transito delle autobetoniere su carreggiata solida e con pendenza adeguata - Verificare periodicamente l'aggancio del secchione e il congegno di sicurezza del gancio - Accertarsi del regolare funzionamento delle attrezzature di pompaggio. - Allontanare i non addetti mediante segnalazioni e sbarramenti - Effettuare visite mediche secondo la periodicità stabilita dalla legge - Attuare gli interventi tecnici, organizzativi e procedurali concretamente attuabili al fine di ridurre al minimo i rischi derivanti dall'esposizione al rumore - Verificare l'uso costante dei D.P.I. da parte di tutto il personale operante - Sensibilizzazione periodica al personale operante relativamente ai rischi specifici delle operazioni da eseguire <ul style="list-style-type: none"> - Organizzare le vie d'accesso e i luoghi di lavoro in modo agevole e sicuro. - Fornire i dispositivi di protezione individuale (guanti e calzature antinfortunistiche) con le relative informazioni sull'uso. - Vietare la presenza di persone nelle manovre di retromarcia. - Assicurarsi che il canale di scarico del calcestruzzo sia posizionato secondo le istruzioni. - I cavi elettrici devono essere rispondenti alle norme CEI e adatti per la posa mobile. - Verificare lo stato di conservazione dei cavi elettrici. - Prevedere percorsi stabili realizzati anche con l'ausilio di tavole da ponte. - Nei casi di movimentazione manuale dei carichi, impartire agli addetti le istruzioni necessarie affinché assumano delle posizioni corrette. - Tenersi a distanza di sicurezza dai mezzi operativi in movimento. - Prestare attenzione alle segnalazioni acustiche o luminose ed alla segnaletica di sicurezza. - Il movimento del canale di scarico deve essere effettuato tenendo presente la presenza di altre persone. - Posizionare i cavi elettrici in modo da evitare danni dovuti a urti o a usura meccanica ed in modo che non costituiscano intralcio. - Seguire i percorsi predisposti e distribuire sempre il proprio carico su punti stabili. - Indossare indumenti protettivi. - La movimentazione manuale dei carichi ingombranti e/o pesanti deve avvenire con l'intervento di più persone al fine di ripartire e diminuire lo sforzo. - Nelle lavorazioni all'interno di scavi, in trincea o nei pressi di scarpate, verificare le condizioni di stabilità del terreno affinché non vi siano possibili franamenti. 	

	Piano di Sicurezza e Coordinamento relativo al cantiere sito nel comune di CALTANISSETTA (CL) SCHEDE DI SICUREZZA	
		Rev. 00

Scheda n°71	ATTIVITA' ELEMENTARI	CODICE AE008
	<ul style="list-style-type: none"> - Verificare che l'autopompa abbia completamente esteso gli stabilizzatori. - Impartire precise istruzioni per chi sorregge e guida la tubazione flessibile della pompa. - Fino a quando la pompa è in azione interdire la zona di getto. - L'addetto al getto deve seguire le istruzioni ricevute affinché non subisca colpi di frusta dovuti a sban-dieramenti laterali della tubazione flessibile. - Durante il funzionamento della pompa è vietato avvicinarsi alla zona interessata dal getto. - Nelle pause non abbandonare l'estremità del tubo flessibile nel getto. 	
Riferimenti normativi e note:	D.Lgs. 81/08	
Allegato		

	Piano di Sicurezza e Coordinamento relativo al cantiere sito nel comune di CALTANISSETTA (CL) SCHEDE DI SICUREZZA	
		Rev. 00

Scheda n°72	ATTIVITA' ELEMENTARI	CODICE AE009
FASE N° 4.1.3 FASE N° 4.1.4 FASE N° 6.2.2 FASE N° 6.3.2 FASE N° 7.2.3	Zattera di fondazione Paramento in elevazione Montaggio carpenteria Montaggio carpenteria Posa pozzetti	Area Lavorativa: Area Lavorativa: Area Lavorativa: Area Lavorativa:
Operazione:	CASSEFORMI IN LEGNAME	
Preparazione di casseformi in legname, compresi gli oneri di esecuzione, compreso disarmo e pulizia del legname per il contenimento del getto di cls.		
Macchine ed Attrezzature:	Mezzi di sollevamento, autocarro con gru, puntelli, tavole, utensili d'uso comune, ponteggi, attrezzature per la pulizia del legname (puliscitavole, spazzole, spatole, ecc.)	
Rischi per la sicurezza:	Caduta di materiale dall'alto Abrasioni, ferite, punture, tagli Danno, crollo strutturale Incendio Caduta dall'alto	
Dispositivi di Protezione Individuali (DPI):	- Casco - Guanti - Tuta protettiva - Scarpe antinfortunistiche	
Prescrizioni esecutive:	- Controllare le condizioni statiche e di sicurezza dei ponteggi. - Assicurare correttamente i carichi prima della fase di sollevamento. - Controllare i tempi di maturazione dei getti per consentire con corrette operazioni di disarmo (anche in relazione alle condizioni atmosferiche). - Fare rispettare il divieto di fumare. - Tenere a portata di mano idonei mezzi di estinzione. - Proteggersi dall'eventuale contatto con il cemento. - Per quanto riguarda le misure di prevenzione dei ponteggi e dei mezzi d'opera fare riferimento alle relative schede nei mezzi d'opera. - Eventuali aperture lasciate nei piani orizzontali devono essere circondate da parapetto rettangolare e tavole fermapiè o devono essere coperte con tavolato	
Riferimenti normativi e note:	D.Lgs. 81/08	
Allegato		

	Piano di Sicurezza e Coordinamento relativo al cantiere sito nel comune di CALTANISSETTA (CL) SCHEDE DI SICUREZZA	
		Rev. 00

Scheda n°73	ATTIVITA' ELEMENTARI	CODICE AE013
FASE N° 6.2.1 FASE N° 6.3.1	Montaggio barre di armatura Montaggio barre di armatura	Area Lavorativa: Area Lavorativa:
Operazione:	PREPARAZIONE DI ARMATURA D'ACCIAIO IN BARRE TONDE	
Fornitura e lavorazione di acciaio per cemento armato, inclusi gli sfridi di lavorazione, in barre tonde lisce o ad aderenza migliorata		
Macchine ed Attrezzature:	Grù/autogrù, macchina piegaferri, flessibile, utensili d'uso comune	
Rischi per la sicurezza:	Investimento, caduta per materiali in movimento Schiacciamento Abrasioni, ferite, punture, tagli Movimentazione manuale dei carichi Caduta dall'alto Elettrocuzione	
Dispositivi di Protezione Individuali (DPI):	Casco, Guanti, Scarpe di sicurezza, tuta da lavoro	
Prescrizioni esecutive:	<ul style="list-style-type: none"> - Assicurarsi della corretta manutenzione dei mezzi di sollevamento e degli organi di imbracatura (v. schede relative alla movimentazione. - Evitare la movimentazione manuale di carichi eccedenti i 30 Kg. - Controllare che non ci sia personale non addetto nelle aree interessate dall'intervento - Utilizzare carpentieri specializzati - Fornire i dispositivi di protezione individuale (guanti e calzature antinfortunistiche) con le relative informazioni sull'uso. - Autorizzare solo personale competente all'utilizzo delle macchine. - La cesoia e la piegaferri devono possedere i dispositivi di protezione degli organi in movimento - L'alimentazione deve essere fornita tramite regolamentare quadro elettrico collegato elettricamente a terra. I cavi elettrici devono essere rispondenti alle norme CEI e adatti per posa mobile. - Collegare la macchina piegaferri all'impianto elettrico di cantiere, in assenza di tensione. - Posizionare i cavi elettrici in modo da evitare danni dovuti a urti o a usura meccanica. - Verificare lo stato di conservazione dei cavi elettrici. - La zona di lavoro deve essere mantenuta in ordine e libera dai materiali di risulta. - In base alla valutazione del livello di esposizione personale fornire idonei dispositivi di protezione individuale (otoprotettori) con le relative informazioni sull'uso. - Nella fase di tranciamento delle barre allontanare le mani dalla cesoia . - Verificare che smerigliatrice sia dotato della protezione del disco e che l'organo di comando sia del tipo ad uomo presente. Non indossare abiti svolazzanti, non rimuovere le protezioni. Seguire le istruzioni sul corretto uso dell'utensile. - Effettuare le manutenzioni previste. - Utilizzare la piegaferri conformemente alle specifiche tecniche riportate nel libretto di uso e manutenzione. - Quando la postazione si trova in luoghi dove vi sia il pericolo di caduta di materiali dall'alto occorre predisporre un solido impalcato di protezione alto non più di 3 m dal piano di lavoro. - Lavorare rimanendo nella zona protetta dall'impalcato ed usare idonei dispositivi di protezione individuale. L'impalcato non esonera dall'obbligo di indossare il casco. 	
Riferimenti normativi e note:	D.Lgs. 81/08	
Allegato		

	Piano di Sicurezza e Coordinamento relativo al cantiere sito nel comune di CALTANISSETTA (CL) SCHEDE DI SICUREZZA	
		Rev. 00

Scheda n°74	ATTIVITA' ELEMENTARI	CODICE AE014
FASE N° 4.1.3 FASE N° 4.1.4 FASE N° 6.2.1 FASE N° 6.3.1	Zattera di fondazione Paramento in elevazione Montaggio barre di armatura Montaggio barre di armatura	Area Lavorativa: Area Lavorativa: Area Lavorativa: Area Lavorativa:
Operazione:	POSA IN OPERA DI ARMATURA IN BARRE	
Approvvigionamento al piano di lavoro del ferro presagomato e relativa posa in opera entro i casseri opportunamente predisposti, mediante legatura con filo di ferro ricotto ad opera di carpentieri specializzati.		
Macchine ed Attrezzature:	Grù/Autogrù, Utensili manuali vari	
Rischi per la sicurezza:	Abrasioni, ferite, punture, tagli Urti, compressioni, impatti, colpi Caduta di materiale dall'alto Movimentazione manuale dei carichi Caduta dall'alto	
Dispositivi di Protezione Individuali (DPI):	Casco, guanti, scarpe di sicurezza, tuta di lavoro	
Prescrizioni esecutive:	<ul style="list-style-type: none"> - Tenere lontano le persone non addette durante lo scarico - Allestire impalcati di servizio atti ad impedire o ridurre l'altezza di possibili cadute - Verificare l'uso costante dei D.P.I da parte di tutto il personale operante - Fornire i dispositivi di protezione individuale (guanti e calzature antinfortunistiche) con le relative informazioni sull'uso. - Verificare con frequenza le condizioni degli attrezzi con particolare riguardo alla solidità degli attacchi dei manici di legno agli elementi metallici. - Fornire scale semplici con pioli incastrati o saldati ai montanti e con le estremità antisdruciolevoli. - Le scale doppie non devono superare i 5 metri d'altezza. Verificare l'efficienza del dispositivo che impedisce l'apertura della scala oltre il li-mite di sicurezza. - Posizionare le scale in modo sicuro su base stabile e piana. - Le scale doppie devono sempre essere usate completamente aperte. - Non usare le scale semplici come piani di lavoro senza aver adottato idonei vincoli. - Il sollevamento deve essere eseguito da personale competente. - Accertare il carico di rottura delle funi - Verificare l'idoneità dei ganci e delle funi che devono riportare la loro portata massima. - Effettuare una corretta ed idonea imbracatura del materiale da sollevare. - Verificare l'efficienza del dispositivo di sicurezza sul gancio per impedire l'accidentale sganciamento del carico. - Non sostare nella zona delle operazioni, avvicinarsi solo quando il carico è ad un'altezza tale da permettere in modo sicuro la movimentazione manuale. - La zona di lavoro deve essere mantenuta libera dai materiali di risulta. - I percorsi e i depositi di materiale devono essere organizzati in modo sicuro e tale da evitare interferenze con gli altri addetti. Non ostacolare i percorsi con attrezzature o materiali. - Per la posa impartire disposizioni precise per impedire che l'armatura metallica possa procurare danni agli addetti. Gli addetti devono lavorare in modo coordinato con idonee attrezzature (leva). - Proteggere o segnalare le estremità dell'armatura metallica sporgente con appositi cappucci di protezione o con nastro vedo. - Sensibilizzazione periodica al personale operante relativamente ai rischi specifici delle operazioni da eseguire 	
Riferimenti normativi e note:	D.Lgs. 81/08	

	Piano di Sicurezza e Coordinamento relativo al cantiere sito nel comune di CALTANISSETTA (CL) SCHEDE DI SICUREZZA	
		Rev. 00

Scheda n°75	ATTIVITA' ELEMENTARI	CODICE AE021
FASE N° 7.2.3	Posa pozzetti	Area Lavorativa:
Operazione:	SCAVO ESEGUITO A MANO	
Esecuzione di scavo aperto o a sezione obbligatoria, su terreno di varia consistenza, eseguito con attrezzature manuali.		
Macchine ed Attrezzature:	Piccone, badile, carriola.	
Rischi per la sicurezza:	Schiacciamento Urti, compressioni, impatti, colpi Movimentazione manuale dei carichi Posture disagiati, incongrue Inalazione polveri, fibre, gas, vapori Cadute in scavi, profondità Interferenze con linee elettriche aeree Interferenze con servizi (tubazioni, cavi, ecc.)	
Dispositivi di Protezione Individuali (DPI):	Guanti da lavoro Scarpe antinfortunistiche Occhiali di protezione Mascherina (ove opportuno)	
Prescrizioni esecutive:	<ul style="list-style-type: none"> - Per accedere al fondo dello scavo usare scale a pioli vincolate, sporgenti dal ciglio non meno di mt.1, non aderenti al terreno. - Per scavi superiori a mt.1 allestire sul ciglio adeguati parapetti con altezza non inferiore a mt.1, ed apporre adeguate segnalazioni di pericolo, sufficientemente illuminate nelle ore notturne. - Non accatastare materiali ed attrezzature sul ciglio dello scavo. - Individuare, precedentemente alle operazioni di scavo, tutti i servizi interrati segnalandoli e disattivandoli (se possibile) - Depositare il materiale di risulta minimo ad 1 m. dal bordo scavo - Recintare e segnalare tutti gli scavi aperti in particolare in prossimità d'aree di transito pubblico e abitazioni - Armare le pareti quando si supera l'altezza di m. 1,50 dal ciglio al piano di scavo e le pareti non abbiano una pendenza a declivio naturale. - Verificare l'uso costante dei D.P.I. da parte di tutto il personale operante. - Verificare con frequenza le condizioni degli attrezzi. - Impartire tempestivamente agli addetti le necessarie informazioni per la corretta movimentazione di carichi pesanti e/o ingombranti. - Per carichi pesanti e/o ingombranti la massa va movimentata con l'intervento di più persone al fine di ripartire e diminuire lo sforzo. - Controllare la pressione dei pneumatici della carriola. - Verificare lo stato dei manici dei picconi onde evitare la rottura degli stessi durante l'uso - Fornire adeguate informazioni per ridurre l'affaticamento dovuto a lavori in posizione china. 	
Riferimenti normativi e note:	D.Lgs. 81/08	
Allegato		

	Piano di Sicurezza e Coordinamento relativo al cantiere sito nel comune di CALTANISSETTA (CL) SCHEDE DI SICUREZZA	
		Rev. 00

Scheda n°76	ATTIVITA' ELEMENTARI	CODICE AE030
FASE N° 7.1.1 FASE N° 7.1.2 FASE N° 7.1.3 FASE N° 7.1.4 FASE N° 7.2.1 FASE N° 7.2.2	Posa apparecchiature di comando Montaggio quadri elettrici Impianto di terra Impianto protezione scariche atmosferiche Posa tubazioni Allaccio alla rete	Area Lavorativa: Area Lavorativa: Area Lavorativa: Area Lavorativa: Area Lavorativa: Area Lavorativa:
Operazione:	ESECUZIONE DI TRACCE	
Esecuzione di tracce per impianti tecnologici eseguite a mano o con martelletto elettrico su muratura.		
Macchine ed Attrezzature:	Attrezzi manuali, martello, scalpello Martelletto elettrico Scale a mano e doppie Trabattello	
Rischi per la sicurezza:	Urti, compressioni, impatti, colpi Caduta a livello e scivolamento Caduta dall'alto Elettrocuzione Abrasioni, ferite, punture, tagli Proiezione di schegge e materiali Caduta dall'alto da opera provvisoria Caduta dall'alto da scala portatile	
Dispositivi di Protezione Individuali (DPI):	Guanti, scarpe di sicurezza, elmetto, tuta da lavoro, occhiali protettivi	
Prescrizioni esecutive:	<ul style="list-style-type: none"> - Usare utensili elettrici con doppio isolamento garantito dal marchio di qualità. - L'alimentazione deve essere fornita tramite quadro elettrico collegato a terra e munito dei dispositivi di protezione. - I cavi devono essere a norma CEI di tipo per posa mobile. - Verificare lo stato di conservazione dei cavi elettrici. - Collegare l'attrezzo all'impianto elettrico in assenza di tensione. - Posizionare i cavi in modo da evitare danni per usura meccanica e così che non costituiscano intralcio. - Segnalare immediatamente eventuali danni ai cavi elettrici. - Verificare con frequenza le condizioni degli attrezzi con particolare riguardo alla solidità degli attacchi dei manici di legno agli elementi metallici. - Usare trabattelli verificati da tecnico abilitato, con coefficiente di sicurezza contro il ribaltamento uguale a due. Fissare il trabattello a terra, per particolari altezze anche con ausilio di puntoni. - Il piano di scorrimento delle ruote deve essere livellato. - Il carico del trabattello sul terreno deve essere ripartito con tavole. - Controllare con la livella l'orizzontalità della base. - Non spostare il trabattello con sopra persone o materiale - Le scale di accesso ai posti di lavoro dovranno avere piedini di appoggio antisdrucciolevoli fissate in sommità ed elevarsi almeno un metro oltre il piano di sbarco. - L'impalco del ponteggio esterno deve essere accostato al filo del fabbricato è ammessa una distanza massima di cm.20 solo per lavori di finitura esterna. - E' vietato sovraccaricare gli impalchi dei ponteggi e dei ponti su cavalletti con materiale di costruzione 	
Riferimenti normativi e note:	D.Lgs. 81/08	
Allegato		

	Piano di Sicurezza e Coordinamento relativo al cantiere sito nel comune di CALTANISSETTA (CL) SCHEDE DI SICUREZZA	
		Rev. 00

Scheda n°77	ATTIVITA' ELEMENTARI		CODICE AE038
FASE N° 5.1.2	Taglio muratura	Area Lavorativa:	
Operazione:	RUMORE		
Macchine ed Attrezzature:			
Rischi per la sicurezza:	Ipoacusia		
Dispositivi di Protezione Individuali (DPI):	Otoprotettori		
Prescrizioni esecutive:	<p>Tutte le macchine utilizzate per i lavori, quali ad esempio quelle per movimenti terra (escavatori, pale meccaniche, ecc.), compressori, gruppi elettrogeni, martelli demolitori, ecc. dovranno essere del tipo silenziato e di moderna concezione, con marmitte perfettamente efficienti.</p> <p>Per la salvaguardia della salute dei lavoratori il datore di lavoro deve effettuare una valutazione del rumore al fine di identificare i lavoratori ed i luoghi di lavoro a rischio di danno uditivo, per attuare le misure preventive e protettive, se necessarie.</p> <p>A tale fine si deve misurare l'esposizione quotidiana personale di un lavoratore al rumore (Lep, d) ovvero quella settimanale (Lep, w) se quella quotidiana risulta variabile nell'arco della settimana.</p> <p>La valutazione deve essere effettuata da personale competente ad intervalli opportuni, con la consultazione dei lavoratori o dei loro rappresentanti.</p> <p>Nel caso di variazioni degli impianti, macchine e/o delle lavorazioni, queste rilevazioni devono essere effettuate nuovamente.</p> <p>Il rapporto contenente l'indagine fonometrica e indicante i criteri, i metodi, le strumentazioni, le modalità e il personale tecnico competente, deve essere messo a disposizione degli organi di vigilanza e redatto secondo quanto previsto al Capo II - "Protezione dei lavoratori contro i rischi di esposizione al rumore durante il lavoro" del D. Lgs. 81/2008.</p> <p>In merito alla valutazione del rumore, l'art. 189 comma 2 del D. Lgs. 81/2008 cita testualmente che: "Laddove a causa delle caratteristiche intrinseche della attività lavorativa l'esposizione giornaliera al rumore varia significativamente, da una giornata di lavoro all'altra, è possibile sostituire, ai fini dell'applicazione dei valori limite di esposizione e dei valori di azione, il livello di esposizione giornaliera al rumore con il livello di esposizione settimanale a condizione che:</p> <p>a) il livello di esposizione settimanale al rumore, come dimostrato da un controllo idoneo, non ecceda il valore limite di esposizione di 87 dB(A); b) siano adottate le adeguate misure per ridurre al minimo i rischi associati a tali attività."</p>		
Riferimenti normativi e note:	D.Lgs. 81/08		
Allegato			

	Piano di Sicurezza e Coordinamento relativo al cantiere sito nel comune di CALTANISSETTA (CL) SCHEDE DI SICUREZZA	
		Rev. 00

Scheda n°78	MACCHINE ED ATTREZZATURE	CODICE ATTREZ001
FASE N° 1.1.1 FASE N° 1.1.3 FASE N° 4.1.1 FASE N° 4.1.2 FASE N° 5.1.1 FASE N° 5.2.1 FASE N° 6.1.1 FASE N° 7.2.2 FASE N° 7.4.1 FASE N° 9.1.1 FASE N° 9.2.4 FASE N° 9.2.5 FASE N° 9.2.6	Scavi di pulizia dell'area di cantiere Realizzazione recinzione Scavo Drenaggi Demolizione murature Rimozione opere in ferro Scavo a sezione obbligatoria Allaccio alla rete Rinterro e posa pavimentazione Scavi Caditoie acque meteoriche Segnaletica orizzontale Segnaletica verticale	Area Lavorativa: Area Lavorativa: Area Lavorativa: Area Lavorativa: Area Lavorativa: Area Lavorativa: Area Lavorativa: Area Lavorativa: Area Lavorativa: Area Lavorativa: Area Lavorativa: Area Lavorativa: Area Lavorativa:
Descrizione macchina:	AUTOCARRI - DUMPER	
Sono automezzi utilizzati per il trasporto all'interno del cantiere o su strada di materiale quale terra, sabbia, cemento ecc.		
Rischi per la sicurezza:	Investimento di persone o cose Errata manovra operatore Caduta di materiale dall'alto Cedimento parti meccaniche della macchine Vibrazioni Rumore Caduta a livello e scivolamento	
Dispositivi di Protezione Individuali (DPI):	guanti, scarpe di sicurezza, tuta, casco, dispositivi otoprotettori	
Prescrizioni esecutive:	PRIMA DELL'USO verificare l'efficienza dei dispositivi frenanti e di tutti i comandi in genere verificare l'efficienza delle luci e dei dispositivi di segnalazione acustica e luminosa controllare che i percorsi in cantiere siano adeguati per la stabilità del mezzo DURANTE L'USO azionare il girofaro non trasportare persone all'interno del cassone adeguare la velocità ai limiti stabiliti in cantiere e transitare a passo d'uomo in prossimità dei posti di lavoro richiedere l'aiuto di personale a terra per eseguire le manovre in spazi ristretti o quando la visibilità è incompleta non azionare il ribaltabile con il mezzo in posizione inclinata non superare la portata massima non superare l'ingombro massimo posizionare e fissare adeguatamente il carico in modo che risulti ben distribuito e che non possa subire spostamenti durante il trasporto non caricare materiale sfuso oltre l'altezza delle sponde durante i rifornimenti di carburante spegnere il motore e non fumare DOPO L'USO eseguire le operazioni di revisione e manutenzione con particolare riguardo per i pneumatici e per l'impianto frenante, secondo le indicazioni del libretto segnalare eventuali anomalie di funzionamento pulire il mezzo e gli organi di comando - Le macchine di movimento terra devono essere provviste di segnalatore a luce gialla intermittente sul tetto del posto di guida e di avvisatore acustico all'innesto della retromarcia. - Devono essere dotate di strutture di protezioni in caso di ribaltamento (ROPS). - Devono essere inoltre dotate di strutture di protezione in caso di caduta di oggetti (FOPS). - Tutte le macchine devono essere dotate di marchio CE e conformi alle norme secondo la "Nuova direttiva macchine" (D.Lgs. 12/2010)	

	Piano di Sicurezza e Coordinamento relativo al cantiere sito nel comune di CALTANISSETTA (CL) SCHEDE DI SICUREZZA	
		Rev. 00

Scheda n°78	MACCHINE ED ATTREZZATURE	CODICE ATTREZ001
Riferimenti normativi e note:	D.Lgs.81/08, D.Lgs.17/10, Codice Strada	
Allegato		

	Piano di Sicurezza e Coordinamento relativo al cantiere sito nel comune di CALTANISSETTA (CL) SCHEDE DI SICUREZZA	
		Rev. 00

Scheda n°79	MACCHINE ED ATTREZZATURE	CODICE ATTREZ002
FASE N° 4.1.2 FASE N° 5.1.1 FASE N° 5.2.2	Drenaggi Demolizione murature Rimozione pavimentazione	Area Lavorativa: Area Lavorativa: Area Lavorativa:
Descrizione macchina:	MINIDUMPER	
Sono automezzi utilizzati per il trasporto all'interno del cantiere o su strada di piccole quantità di materiale quale terra, sabbia, cemento ecc.		
Rischi per la sicurezza:	Investimento di persone o cose Errata manovra operatore Caduta di materiale dall'alto Cedimento parti meccaniche della macchine Vibrazioni Rumore Caduta a livello e scivolamento	
Dispositivi di Protezione Individuali (DPI):	guanti, scarpe di sicurezza, tuta, casco, dispositivi otoprotettori	
Prescrizioni esecutive:	PRIMA DELL'USO -verificare l'efficienza dei dispositivi frenanti e di tutti i comandi in genere -verificare l'efficienza delle luci e dei dispositivi di segnalazione acustica e luminosa -controllare che i percorsi in cantiere siano adeguati per la stabilità del mezzo DURANTE L'USO -non indossare capi di abbigliamento slacciati o penzolanti che potrebbero impigliarsi nelle parti in movimento -non trasportare persone all'interno del cassone -adeguare la velocità ai limiti stabiliti in cantiere e transitare a passo d'uomo in prossimità dei posti di lavoro richiedere l'aiuto di personale a terra per eseguire le manovre in spazi ristretti o quando la visibilità è incompleta -non azionare il ribaltabile con il mezzo in posizione inclinata -non superare la portata massima -non superare l'ingombro massimo posizionare e fissare adeguatamente il carico in modo che risulti ben distribuito e che non possa subire spostamenti durante il trasporto -non caricare materiale sfuso oltre l'altezza delle sponde -durante i rifornimenti di carburante spegnere il motore e non fumare -non tentare di salire o scendere dalla macchina in movimento -prestare attenzione alle operazioni che si svolgano in prossimità di linee elettriche DOPO L'USO -eseguire le operazioni di revisione e manutenzione con particolare riguardo per i pneumatici e per l'impianto frenante, secondo le indicazioni del libretto -segnalare eventuali anomalie di funzionamento -pulire il mezzo e gli organi di comando	
Riferimenti normativi e note:	DLgs 81/08, D.Lgs.17/10, Codice Strada	

Scheda n°79	MACCHINE ED ATTREZZATURE	CODICE ATTREZ002
<p>Allegato</p>		

	Piano di Sicurezza e Coordinamento relativo al cantiere sito nel comune di CALTANISSETTA (CL) SCHEDE DI SICUREZZA	
		Rev. 00

Scheda n°80	MACCHINE ED ATTREZZATURE	CODICE ATTREZ003
FASE N° 1.2.3 FASE N° 7.2.3 FASE N° 7.4.1 FASE N° 8.2.5 FASE N° 9.2.4 FASE N° 9.2.5 FASE N° 9.2.6 FASE N° 10.1.1	Installazione di macchine operatrici Posa pozzetti Rinterro e posa pavimentazione Piantumazioni e piccoli movimenti terra Cadutoie acque meteoriche Segnaletica orizzontale Segnaletica verticale Smobilizzo e pulizia cantiere	Area Lavorativa: Area Lavorativa: Area Lavorativa: Area Lavorativa: Area Lavorativa: Area Lavorativa: Area Lavorativa:
Descrizione macchina:	AUTOCARRO-FURGONE	
Vengono utilizzati per il trasporto di materiali di qualsiasi genere in genere imballato (furgoni) o sciolto (autocarri)		
Rischi per la sicurezza:	Errata manovra operatore Caduta di materiale dall'alto Cedimento parti meccaniche della macchine Vibrazioni Rumore Inalazione polveri, fibre, gas, vapori Caduta a livello e scivolamento Investimento di persone o cose Ribaltamento, perdita di stabilità	
Dispositivi di Protezione Individuali (DPI):		
Prescrizioni esecutive:	Assegnare il mezzo solo al personale autorizzato Controllare prima della messa in funzione la perfetta efficienza del mezzo Dotare il mezzo di appropriata e completa cassetta del pronto soccorso Caricare il mezzo in modo tale che il carico non limiti la visibilità del conducente Assicurare la stabilità del carico Assicurarsi che il carico non sporga posteriormente più dei 3/10 della lunghezza del mezzo e segnalarlo con pannello riflettente con dimensioni 50x50 cm. In caso di sosta lasciare almeno 70 cm. per il passaggio dei pedoni Non trasportare persone Non azionare il ribaltabile con il mezzo in posizione inclinata Durante i rifornimenti spegnere il motore e non fumare E' compito dell'addetto al mezzo, segnalare eventuali guasti In caso di scarsa visibilità munire i mezzi di fascia a strisce rifrangenti In cantiere segnalare l'operatività del mezzo con segnale luminoso	
Riferimenti normativi e note:	D.Lgs. 81/08, D.Lgs.17/10, Codice Strada	
Allegato		

	Piano di Sicurezza e Coordinamento relativo al cantiere sito nel comune di CALTANISSETTA (CL) SCHEDE DI SICUREZZA	
		Rev. 00

Scheda n°81	MACCHINE ED ATTREZZATURE	CODICE ATTREZ004
FASE N° 1.1.2	Taglio di alberi ed arbusti	Area Lavorativa:
FASE N° 1.2.3	Installazione di macchine operatrici	Area Lavorativa:
FASE N° 5.1.1	Demolizione murature	Area Lavorativa:
FASE N° 6.2.2	Montaggio carpenteria	Area Lavorativa:
FASE N° 6.3.2	Montaggio carpenteria	Area Lavorativa:
FASE N° 7.2.1	Posa tubazioni	Area Lavorativa:
FASE N° 7.2.2	Allaccio alla rete	Area Lavorativa:
FASE N° 7.2.3	Posa pozzetti	Area Lavorativa:
FASE N° 8.1.1	Rete di raccolta e smaltimento acque piovane	Area Lavorativa:
FASE N° 8.2.2	Realizzazione di marciapiedi	Area Lavorativa:
FASE N° 8.2.3	Recinzioni e cancelli	Area Lavorativa:
FASE N° 8.3.1	Impianto di illuminazione	Area Lavorativa:
FASE N° 9.1.2	Pozzetti	Area Lavorativa:
FASE N° 9.1.5	Montaggio pali illuminazione e apparecchi illuminanti	Area Lavorativa:
FASE N° 9.2.4	Cadutoie acque meteoriche	Area Lavorativa:
FASE N° 9.2.5	Segnaletica orizzontale	Area Lavorativa:
FASE N° 9.2.6	Segnaletica verticale	Area Lavorativa:
FASE N° 10.1.1	Smobilizzo e pulizia cantiere	Area Lavorativa:
FASE N° 11.1.1	Installazione baracche, servizi igienici	Area Lavorativa:
FASE N° 11.1.2	Montaggio gru	Area Lavorativa:
Descrizione macchina:	AUTOCARRO CON GRU	
Autogrù gommata, con stabilizzatori e braccio elevatore telescopico, per movimentazione carichi.		
Rischi per la sicurezza:	Folgorazione per contatto linee aeree Investimento di persone o cose Errata manovra operatore Caduta di materiale dall'alto Cedimento parti meccaniche della macchine Mancato funzionamento dispositivi di sicurezza	
Dispositivi di Protezione Individuali (DPI):	-guanti - calzature di sicurezza - casco - cuffie o tappi auricolari - indumenti protettivi	
Prescrizioni esecutive:	-Verificare che nella zona di lavoro non vi siano linee elettriche aeree che possano interferire con le manovre di rotazione, allungamento o sollevamento del braccio -controllare i percorsi e le aree di manovra -verificare l'efficienza dei comandi -applicare le apposite piastre per aumentare, se previsto, la superficie di appoggio degli stabilizzatori verificare che la macchina sia posizionata in modo da lasciare uno spazio sufficiente e sicuro per il passaggio delle persone o delimitare la zona operativa con transenne, cavalletti o nastri segnatori -azionare il girofaro -preavvisare con segnalazione acustica l'inizio delle manovre -prestare attenzione alle segnalazioni prima di procedere con le manovre -possibilmente evitare, nella movimentazione del carico, di passare sopra i posti di lavoro e di transito -eseguire le operazioni di sollevamento e scarico con le funi in posizione verticale; -i tiri in diagonale sono assolutamente vietati -durante il lavoro notturno illuminare le zone d'operazione -segnalare eventuali funzionamenti irregolari o situazioni ritenute a rischio -non effettuare alcun intervento sugli organi in movimento -mantenere puliti i comandi	

	Piano di Sicurezza e Coordinamento relativo al cantiere sito nel comune di CALTANISSETTA (CL) SCHEDE DI SICUREZZA	
		Rev. 00

Scheda n°81	MACCHINE ED ATTREZZATURE	CODICE ATTREZ004
	<ul style="list-style-type: none"> -non lasciare nessun carico sospeso -posizionare la macchina ove previsto, arretrare il braccio telescopico ed azionare il freno di stazionamento -eseguire le operazioni di revisione e manutenzione attenendosi alle indicazioni del libretto della macchina fornito dal fabbricante 	
Riferimenti normativi e note:	D.Lgs. 81/08, D.Lgs.17/10, Codice Strada	
Allegato		

	Piano di Sicurezza e Coordinamento relativo al cantiere sito nel comune di CALTANISSETTA (CL) SCHEDE DI SICUREZZA	
		Rev. 00

Scheda n°82	MACCHINE ED ATTREZZATURE	CODICE ATTREZ011
FASE N° 1.1.2 FASE N° 1.2.3	Taglio di alberi ed arbusti Installazione di macchine operatrici	Area Lavorativa: Area Lavorativa:
Descrizione macchina:	SCALA AEREA (tipo sfilo manuale)	
Rischi per la sicurezza:	Caduta dall'alto da scala portatile Caduta di materiale dall'alto Impatti, investimenti con opere provvisoriale Presenza di persone estranea in zona a rischio	
Dispositivi di Protezione Individuali (DPI):	Tuta protettiva Scarpe di sicurezza Guanti Casco	
Prescrizioni esecutive:	PRIMA DELL'USO Controllare le condizioni di sicurezza della scala Il posizionamento della scala deve essere preceduto dalla posa in opera di segnaletica di sicurezza e, ove necessario, il transito dei pedoni e/o degli autoveicoli dovrà essere deviato. Porre particolare attenzione alle possibili interferenze con le linee elettriche aeree. Non usare la scala oltre il terzultimo scalino. Posizionare il piede della scala ad 1/4 della lunghezza della scala stessa. L'integrità, all'estremità inferiore dei montanti dei dispositivi antisdrucchiolevoli. L'esistenza, quando necessaria, dei dispositivi antisdrucchiolevoli di appoggio e/o dei dispositivi di trattenuta dell'estremità superiore della scala e la loro integrità. L'efficienza degli innesti delle scale a elementi innestati e delle staffe di scorrimento e aggancio delle scale a sfilo. L'integrità dei pioli e il loro incastro nei montanti. Questi ultimi dovranno apparire privi di fessurazioni, screpolature od altro. La scala deve appoggiare su superfici piane, resistenti e non sdrucchiolevoli evitando l'uso di mezzi di fortuna che possano pregiudicarne la stabilità. Su terreno cedevole va inserita sotto i montanti una idonea tavola di legno, per evitare sprofondamenti. Se esiste dislivello tra i due montanti occorre compensarlo con un apposito piedino antisdrucchiolevole regolabile. La sommità della scala deve essere appoggiata in modo sicuro e con giusto angolo di inclinazione.	
Riferimenti normativi e note:	D.Lgs. 81/08	
Allegato		

	Piano di Sicurezza e Coordinamento relativo al cantiere sito nel comune di CALTANISSETTA (CL) SCHEDE DI SICUREZZA	
		Rev. 00

Scheda n°83	MACCHINE ED ATTREZZATURE	CODICE ATTREZ017
FASE N° 1.3.1 FASE N° 7.1.1 FASE N° 7.1.2 FASE N° 7.1.3 FASE N° 7.1.4 FASE N° 7.2.2 FASE N° 8.3.1 FASE N° 9.1.3 FASE N° 10.1.1	Impianto elettrico e messa a terra Posa apparecchiature di comando Montaggio quadri elettrici Impianto di terra Impianto protezione scariche atmosferiche Allaccio alla rete Impianto di illuminazione Stesa cavi elettrici Smobilizzo e pulizia cantiere	Area Lavorativa: Area Lavorativa: Area Lavorativa: Area Lavorativa: Area Lavorativa: Area Lavorativa: Area Lavorativa: Area Lavorativa:
Descrizione macchina:	UTENSILI ELETTRICI PORTATILI	
Rischi per la sicurezza:	Abrasioni, ferite, punture, tagli Elettrocuzione Rumore Caduta a livello e scivolamento Caduta di materiale dall'alto	
Dispositivi di Protezione Individuali (DPI):	-guanti - calzature di sicurezza - casco - cuffie o tappi auricolari - occhiali	
Prescrizioni esecutive:	<ul style="list-style-type: none"> - Gli utensili elettrici portatili devono essere alimentati a bassa tensione: un impianto elettrico è ritenuto a bassa tensione quando la tensione è uguale o minore a 400 volt efficaci per corrente alternata e a 600 volt per corrente continua . - Gli utensili elettrici devono disporre di un isolamento supplementare che viene definito doppio isolamento: esso è riconoscibile dal simbolo del doppio quadrato ed è accompagnato dal marchio del laboratorio che ne attesta l'idoneità (ad esempio IMQ). - Le prese e le spine di corrente devono essere conformi alle norme CEI 17, CEI 23-12, del tipo CEE-17 di colore blu (220 V), verde (50 V) o viola (24 V). - Si ricorda che se l'alimentazione degli utensili, che operano all'aperto o in luoghi molto umidi, è fornita da una rete a bassa tensione attraverso un trasformatore, questo deve avere l'avvolgimento primario separato ed isolato perfettamente dall'avvolgimento secondario. - Tutte le macchine devono essere dotate di marchio CE e conformi alle norme armonizzate secondo la "Nuova direttiva macchine" (D.Lgs. 17/2010). Prima dell'uso: verificare la presenza e la funzionalità delle protezioni verificare la pulizia dell'area circostante verificare la pulizia della superficie della zona di lavoro verificare l'integrità dei collegamenti elettrici verificare il buon funzionamento dell'interruttore di manovra verificare la corretta disposizione del cavo di alimentazione Durante l'uso: afferrare saldamente l'utensile non abbandonare l'utensile ancora in moto indossare i dispositivi di protezione individuale Dopo l'uso: lasciare il banco ed il luogo di lavoro libero da materiali lasciare la zona circostante pulita verificare l'efficienza delle protezioni e segnalare le eventuali anomalie di funzionamento	
Riferimenti normativi e note:	D.Lgs. 81/08, D.Lgs.17/10, NORME CEI	
Allegato		

	Piano di Sicurezza e Coordinamento relativo al cantiere sito nel comune di CALTANISSETTA (CL) SCHEDE DI SICUREZZA	
		Rev. 00

Scheda n°84	MACCHINE ED ATTREZZATURE	CODICE ATTREZ019
FASE N° 1.1.1 FASE N° 4.1.1 FASE N° 7.2.2 FASE N° 7.4.1 FASE N° 9.2.4 FASE N° 9.2.5 FASE N° 9.2.6	Scavi di pulizia dell'area di cantiere Scavo Allaccio alla rete Rinterro e posa pavimentazione Cadutoie acque meteoriche Segnaletica orizzontale Segnaletica verticale	Area Lavorativa: Area Lavorativa: Area Lavorativa: Area Lavorativa: Area Lavorativa: Area Lavorativa:
Descrizione macchina:	ESCAVATORE (oleodinamico)	
Macchina usata per lo scavo ed il movimento di terra od altro materiale incoerente.		
Rischi per la sicurezza:	Investimento di persone o cose Errata manovra operatore Caduta di materiale dall'alto Cedimento parti meccaniche della macchine Vibrazioni Rumore Inalazione polveri, fibre, gas, vapori Caduta a livello e scivolamento Ribaltamento, perdita di stabilità Folgorazione per contatto linee aeree Interferenze con servizi (tubazioni, cavi, ecc.)	
Dispositivi di Protezione Individuali (DPI):	calzature di sicurezza, guanti, indumenti protettivi, cuffie o tappi auricolari, tuta	
Prescrizioni esecutive:	<ul style="list-style-type: none"> - Le macchine di movimento terra devono essere provviste di segnalatore a luce gialla intermittente sul tetto del posto di guida e di avvisatore acustico all'innesto della retromarcia. - Devono essere dotate di strutture di protezioni in caso di ribaltamento (ROPS) (D.M. 28.11.1987, n° 593). - Devono essere inoltre dotate di strutture di protezione in caso di caduta di oggetti (FOPS) (D.M. 28.11.1987, n° 594). - Per quel che riguarda il rumore emesso dalle macchine movimento terra, sono validi il D.M. n. 588 del 28.11.1987 ed il D.Lgs n.135 del 27.01.92. - Tutte le macchine devono essere dotate di marchio CE e conformi alle norme armonizzate secondo la "Nuova direttiva macchine" (D.Lgs. 17/2010) <p>PRIMA DELL'USO: controllare le aree di lavoro per evitare pericolosi avvicinamenti a strutture pericolanti o a superfici cedevoli controllare la chiusura di tutti gli sportelli del vano motore verificare l'integrità dei tubi flessibili e dell'impianto oleodinamico in genere controllare l'efficienza dell'attacco della pinza e delle connessioni dei tubi garantire la visibilità del posto di guida controllare l'efficienza dei comandi verificare che l'avvisatore acustico ed il girofaro siano regolarmente funzionanti</p> <p>DURANTE L'USO: segnalare l'operatività del mezzo col girofaro chiudere gli sportelli della cabina non ammettere a bordo della macchina altre persone mantenere sgombra e pulita la cabina mantenere stabile il mezzo durante la demolizione nelle fasi inattive tenere a distanza di sicurezza il braccio dai lavoratori per le interruzioni momentanee di lavoro, prima di scendere dal mezzo azionare il dispositivo di blocco dei comandi durante i rifornimenti di carburante spegnere il motore e non fumare segnalare tempestivamente eventuali gravi anomalie</p>	

	Piano di Sicurezza e Coordinamento relativo al cantiere sito nel comune di CALTANISSETTA (CL) SCHEDE DI SICUREZZA	
		Rev. 00

Scheda n°84	MACCHINE ED ATTREZZATURE	CODICE ATTREZ019
	DOPO L'USO: posizionare la macchina ove previsto, abbassare la benna a terra, inserire il blocco dei comandi ed azionare il freno di stazionamento pulire gli organi di comando da grasso, olio, etc. eseguire le operazioni di revisione e manutenzione seguendo le indicazioni del libretto, segnalando eventuali guasti	
Riferimenti normativi e note:	DLgs 81/08, D.Lgs.17/10, Codice Stradale	
Allegato		

	Piano di Sicurezza e Coordinamento relativo al cantiere sito nel comune di CALTANISSETTA (CL) SCHEDE DI SICUREZZA	
		Rev. 00

Scheda n°85	MACCHINE ED ATTREZZATURE	CODICE ATTREZ021
FASE N° 4.1.1 FASE N° 6.1.1 FASE N° 9.1.1	Scavo Scavo a sezione obbligata Scavi	Area Lavorativa: Area Lavorativa: Area Lavorativa:
Descrizione macchina:	ESCAVATORE CON MARTELLO DEMOLITORE	
Rischi per la sicurezza:	Urti, compressioni, impatti, colpi Vibrazioni Folgorazione per contatto linee aeree Rumore Ribaltamento, perdita di stabilità Incendio	
Dispositivi di Protezione Individuali (DPI):	calzature di sicurezza - cuffie o tappi auricolari - guanti - casco - indumenti protettivi	
Prescrizioni esecutive:	<p>Il posto di guida dovrà essere del tipo antivibrante.</p> <p>La macchina deve essere dotata di cabina di protezione per i casi di rovesciamento e caduta di oggetti dall'alto. (ROPS e FOPS)</p> <p>La macchina deve essere accompagnata, oltre che dalle normali informazioni di carattere strettamente tecnico, dal libretto di garanzia e dalle istruzioni d'uso e manutenzione, che forniscono le indicazioni necessarie per eseguire, senza alcun rischio, la messa in funzione, l'utilizzazione, il trasporto, l'installazione, il montaggio e lo smontaggio, la regolazione, la manutenzione e la riparazione della macchina.</p> <p>La documentazione che accompagna la macchina deve inoltre fornire le informazioni sull'emissione di potenza sonora e sulle vibrazioni prodotte.</p> <p>Il lavoratore deve indossare indumenti aderenti al corpo, evitando accuratamente parti sciolte o svolazzanti, come sciarpe, cinturini slacciati, ecc., che potrebbero impigliarsi con le parti in movimento di macchine o utensili, e/o nei relativi organi di comando, o costituire intralcio durante la permanenza su opere provvisorie e durante la movimentazione manuale dei carichi; in particolare, se le maniche non sono corte, esse andranno tenute allacciate strettamente al polso.</p> <p>Mantenere il posto guida libero da oggetti, attrezzi, ecc., soprattutto se non fissati adeguatamente.</p> <p>Prima di iniziare la lavorazione, regolare e bloccare il sedile di guida.</p> <p>Non trasportare persone se non all'interno della cabina di guida, sempre che questa sia idonea allo scopo e gli eventuali trasportati non costituiscano intralcio alle manovre.</p> <p>Controllare l'efficienza dei freni, delle luci, dei dispositivi acustici e luminosi e di tutti i comandi e circuiti di manovra.</p> <ul style="list-style-type: none"> - La macchina deve essere provvista di segnalatore a luce gialla intermittente sul tetto del posto di guida e di avvisatore acustico all'innesto della retromarcia. - Devono essere dotate di strutture di protezioni in caso di ribaltamento (ROPS) (D.M. 28.11.1987, n° 593). - Devono essere inoltre dotate di strutture di protezione in caso di caduta di oggetti (FOPS) (D.M. 28.11.1987, n° 594). - Per quel che riguarda il rumore emesso dalle macchine movimento terra, sono validi il D.M. n. 588 del 28.11.1987 ed il D.Lgs n.135 del 27.01.92. - Tutte le macchine immesse devono essere dotate di marchio CE e conformi alle norme armonizzate secondo la "Nuova direttiva macchine" (D.Lgs. 17/2010). <p>I posti di lavoro e di passaggio devono essere idoneamente difesi contro la caduta o l'investimento di materiali in dipendenza dell'attività lavorativa.</p> <p>Ove non è possibile la difesa con mezzi tecnici, devono essere adottate altre misure o cautele adeguate.</p> <p>All'inizio di ciascun turno di lavoro controllare l'efficienza dell'attacco del martello demolitore e delle connessioni dei tubi.</p> <p>Qualora fosse necessario intervenire su parti dell'impianto oleodinamico della macchina,</p>	

	Piano di Sicurezza e Coordinamento relativo al cantiere sito nel comune di CALTANISSETTA (CL) SCHEDE DI SICUREZZA	
		Rev. 00

Scheda n°85	MACCHINE ED ATTREZZATURE	CODICE ATTREZ021
	<p>bisognerà accertarsi preventivamente che la pressione sia nulla. La ricerca di un eventuale foro su un flessibile della macchina, dovrà eseguirsi sempre con molta cautela, e preventivamente muniti di occhiali di protezione.</p> <p>PRIMA DELL'USO verificare l'assenza di linee elettriche aeree controllare i percorsi e le aree di manovra verificare l'efficienza dei comandi verificare l'efficienza delle luci verificare la funzionalità dell'avvisatore acustico e del girofaro controllare la chiusura di tutti gli sportelli del vano motore verificare l'integrità dei tubi flessibili dell'impianto oleodinamico controllare l'efficienza dell'attacco del martello e delle connessioni dei tubi delimitare la zona operativa</p> <p>DURANTE L'USO azionare il girofaro non ammettere a bordo della macchina altre persone chiudere gli sportelli della cabina estendere gli stabilizzatori, se previsti mantenere sgombra e pulita la cabina mantenere stabile il mezzo durante la demolizione nelle fasi inattive abbassare il braccio lavoratore della macchina durante le pause di lavoro azionare il dispositivo di blocco dei comandi durante i rifornimenti di carburante spegnere il motore e non fumare segnalare tempestivamente eventuali anomalie di funzionamento</p> <p>DOPO L'USO posizionare la macchina ove previsto, abbassare il braccio a terra, azionare il blocco dei comandi ed il freno di stazionamento pulire gli organi di comando eseguire le operazioni di revisione e manutenzione seguendo le indicazioni fornite dal fabbricante e segnalare eventuali guasti di funzionamento</p>	
Riferimenti normativi e note:	D.Lgs. 81/08, D.Lgs.17/10	
Allegato		

	Piano di Sicurezza e Coordinamento relativo al cantiere sito nel comune di CALTANISSETTA (CL) SCHEDE DI SICUREZZA	
		Rev. 00

Scheda n°86	MACCHINE ED ATTREZZATURE	CODICE ATTREZ022
FASE N° 6.2.3 FASE N° 6.3.3 FASE N° 7.2.3 FASE N° 8.3.1 FASE N° 9.1.5 FASE N° 9.2.4 FASE N° 9.2.5 FASE N° 9.2.6	Getto calcestruzzo Getto calcestruzzo Posa pozzetti Impianto di illuminazione Montaggio pali illuminazione e apparecchi illuminanti Cadutoie acque meteoriche Segnaletica orizzontale Segnaletica verticale	Area Lavorativa: Area Lavorativa: Area Lavorativa: Area Lavorativa: Area Lavorativa: Area Lavorativa: Area Lavorativa:
Descrizione macchina:	BETONIERA A BICCHIERE	
Attrezzatura utilizzata per la preparazione della malta o del calcestruzzo.		
Rischi per la sicurezza:	Caduta a livello e scivolamento Elettrocuzione Urti, compressioni, impatti, colpi Errata manovra operatore Cedimento parti meccaniche della macchine Caduta di materiale dall'alto Getti, schizzi Movimentazione manuale dei carichi	
Dispositivi di Protezione Individuali (DPI):	- guanti - calzature di sicurezza - casco - cuffie o tappi auricolari - maschere respiratorie - indumenti protettivi	
Prescrizioni esecutive:	PRIMA DELL'USO: verificare la presenza ed efficienza delle protezioni: alla tazza, alla corona, agli organi di trasmissione, agli organi di manovra verificare l'efficienza dei dispositivi d'arresto d'emergenza verificare la presenza e l'efficienza della protezione sovrastante il posto di manovra (tettoia) verificare l'integrità dei collegamenti elettrici e di messa a terra per la parte visibile ed il corretto funzionamento degli interruttori e dispositivi elettrici di alimentazione e manovra DURANTE L'USO: è vietato manomettere le protezioni è vietato eseguire operazioni di lubrificazione, pulizia, manutenzione o riparazione sugli organi in movimento nelle betoniere a caricamento automatico accertarsi del fermo macchina prima di eseguire interventi sui sistemi di caricamento o nei pressi di questi nelle betoniere a caricamento manuale le operazioni di carico non devono comportare la movimentazione di carichi troppo pesanti e/o in condizioni disagiate. Utilizzare quindi le opportune attrezzature manuali quali pale o secchi DOPO L'USO: assicurarsi di aver tolto tensione ai singoli comandi ed all'interruttore generale di alimentazione al quadro lasciare sempre la macchina in perfetta efficienza, curandone la pulizia alla fine dell'uso e l'eventuale lubrificazione ricontrrollare la presenza e l'efficienza di tutti i dispositivi di protezione (alla ripresa del lavoro la macchina potrebbe essere riutilizzata da altra persona).	
Riferimenti normativi e note:	D.Lgs. 81/08, D.Lgs.17/10	

Scheda n°86	MACCHINE ED ATTREZZATURE	CODICE ATTREZ022
Allegato		

	Piano di Sicurezza e Coordinamento relativo al cantiere sito nel comune di CALTANISSETTA (CL) SCHEDE DI SICUREZZA	
		Rev. 00

Scheda n°87	MACCHINE ED ATTREZZATURE	CODICE ATTREZ024
FASE N° 4.1.3 FASE N° 4.1.4 FASE N° 7.2.3 FASE N° 8.2.2 FASE N° 9.2.3 FASE N° 11.1.1	Zattera di fondazione Paramento in elevazione Posa pozzetti Realizzazione di marciapiedi Realizzazione di marciapiedi Installazione baracche, servizi igienici	Area Lavorativa: Area Lavorativa: Area Lavorativa: Area Lavorativa: Area Lavorativa:
Descrizione macchina:	AUTOBETONIERA (fino a mc. 10 di portata)	
Rischi per la sicurezza:	Carico e scarico materiale Ribaltamento, perdita di stabilità Investimento di persone o cose Errata manovra operatore Scarsa manutenzione mezzi meccanici Allergeni Crollo di pareti o solai per cedimenti strutturali	
Dispositivi di Protezione Individuali (DPI):	Casco Guanti Scarpe di sicurezza con suola imperforabile	
Prescrizioni esecutive:	PRIMA DELL'USO Definire le aree ed i percorsi interni al cantiere per i mezzi Realizzare aree di terreno stabile per posizionare la betoniera in fase di scarico Il mezzo di trasporto deve essere mantenuto in efficienza secondo il programma di manutenzione della casa costruttrice. Prima di utilizzare il mezzo devono comunque essere verificate le condizioni di efficienza dell'impianto frenante, dei dispositivi di segnalazione acustica e luminosa e degli specchi retrovisori. DURANTE L'USO Sospendere le attività in caso di forti piogge o presenza di neve e/o ghiaccio Il numero di passeggeri trasportati deve essere quello consentito dal libretto di circolazione. Il percorso degli automezzi deve essere separato e segnalato dal percorso pedonale nell'ambito del cantiere. Le manovre che possono presentare rischi (retromarcia, accosti, ecc.) devono essere assistite da personale a terra. Il carico dell'automezzo non deve oltrepassare il carico massimo consentito dal libretto dell'automezzo. DOPO L'USO La pulizia degli automezzi deve essere effettuata con regolarità ed affidata ad un responsabile della manutenzione.	
Riferimenti normativi e note:	D.Lgs. 81/08, D.Lgs.17/10, Codice della Strada	
Allegato		

	Piano di Sicurezza e Coordinamento relativo al cantiere sito nel comune di CALTANISSETTA (CL) SCHEDE DI SICUREZZA	
		Rev. 00

Scheda n°88	MACCHINE ED ATTREZZATURE		CODICE ATTREZ026
FASE N° 4.1.3 FASE N° 4.1.4	Zattera di fondazione Paramento in elevazione	Area Lavorativa: Area Lavorativa:	
Descrizione macchina:	POMPA PER IL CALCESTRUZZO		
Si tratta di un'apparecchiatura a scoppio o elettrica per il pompaggio di calcestruzzo fino al piano di lavoro o di getto.			
Rischi per la sicurezza:	Carico e scarico materiale Ribaltamento, perdita di stabilità Investimento di persone o cose Errata manovra operatore Scarsa manutenzione mezzi meccanici Problemi connessi con il posizionamento del mezzo su solai o superfici con portanza non adeguata alle caratteristiche del mezzo.		
Dispositivi di Protezione Individuali (DPI):	guanti, calzature di sicurezza, casco, indumenti protettivi		
Prescrizioni esecutive:	PRIMA DELL'USO: verificare accuratamente l'efficienza dei dispositivi frenanti e di tutti i comandi in genere verificare l'efficienza delle luci, dei dispositivi acustici e luminosi garantire la visibilità del posto di guida verificare l'efficienza della pulsantiera verificare l'efficienza delle protezioni degli organi di trasmissione verificare l'assenza di linee elettriche aeree che possano interferire con le manovre controllare che i percorsi in cantiere siano adeguati per la visibilità del mezzo posizionare il mezzo utilizzando gli stabilizzatori DURANTE L'USO: segnalare l'operatività del mezzo col girofaro in area di cantiere non rimuovere la griglia di protezione sulla vasca dirigere le manovre di avvicinamento dell'autobetoniera alla pompa segnalare eventuali gravi malfunzionamenti DOPO L'USO: pulire convenientemente la vasca e la tubazione eseguire le operazioni di manutenzione e revisione necessarie al reimpiego, segnalando eventuali anomalie		
Riferimenti normativi e note:	D.Lgs. 81/08, D.Lgs.17/10, Codice della Strada		
Allegato			

	Piano di Sicurezza e Coordinamento relativo al cantiere sito nel comune di CALTANISSETTA (CL) SCHEDE DI SICUREZZA	
		Rev. 00

Scheda n°89	MACCHINE ED ATTREZZATURE	CODICE ATTREZ029
FASE N° 7.2.2 FASE N° 7.4.1 FASE N° 9.2.4 FASE N° 9.2.5 FASE N° 9.2.6	Allaccio alla rete Rinterro e posa pavimentazione Caditoie acque meteoriche Segnaletica orizzontale Segnaletica verticale	Area Lavorativa: Area Lavorativa: Area Lavorativa: Area Lavorativa:
Descrizione macchina:	MONTACARICHI	
Apparecchiatura completa delle relative linee elettriche per forza motrice, illuminazione, segnalazione e la messa a terra, compresa la costruzione di sottoponte di lavoro		
Rischi per la sicurezza:	Carico e scarico materiale Ribaltamento, perdita di stabilità Errata manovra operatore Scarsa manutenzione mezzi meccanici Crollo di pareti o solai per cedimenti strutturali	
Dispositivi di Protezione Individuali (DPI):	- Tuta lavabile chiusa ai polsi e alle caviglie - Casco - Guanti - Scarpe di sicurezza con suola imperforabile	
Prescrizioni esecutive:	Effettuare la messa in servizio di gru e apparecchi di sollevamento (argani, paranchi) di portata superiore a 200 kg., esclusi quelli azionati a mano e quelli già soggetti a speciali disposizioni di legge. Dovrà essere predisposto: <ul style="list-style-type: none"> • un comando da terra con dispositivo ad azione mantenuta (a uomo morto) • una zona di carico con due tubi scorrevoli • una stazione di terra recintata con passaggio bloccato sotto la zona di carico -I montacarichi messi in circolazione dopo il 1° aprile 2001: SN EN 12158-2 (vale lo stato della tecnica). Il costruttore deve fornire la relativa dichiarazione di conformità! Con questo tipo di montacarichi il costruttore deve fornire le barriere che delimitano la base e i cancelli presso la zona di carico. -I montacarichi messi in circolazione tra il 1° gennaio 1997 e il 31 marzo 2001: Il costruttore deve fornire la relativa dichiarazione di conformità! Se il montacarichi viene consegnato già munito di barriere alla base e di cancelli presso la zona di carico, bisogna rispettare le indicazioni del costruttore per l'installazione. I montacarichi sprovvisti di cancelli presso la zona di carico devono essere installati sui cantieri come indicato nell'immagine. -I montacarichi messi in circolazione prima del 1° gennaio 1997: I montacarichi devono soddisfare i requisiti di cui gli artt. 24-32 dell'Ordinanza sulla prevenzione degli infortuni (OPI). Se il montacarichi viene consegnato già munito di barriere alla base e di cancelli presso la zona di carico, bisogna rispettare le indicazioni del costruttore per l'installazione. I montacarichi sprovvisti di cancelli presso la zona di carico devono essere installati sui cantieri come indicato nell'immagine.	
Riferimenti normativi e note:	D. Lgs. 81/08	

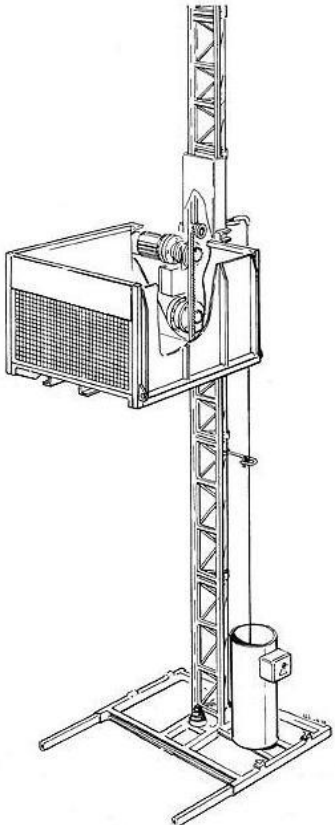
Scheda n°89	MACCHINE ED ATTREZZATURE	CODICE ATTREZ029
<p>Allegato</p>		

	Piano di Sicurezza e Coordinamento relativo al cantiere sito nel comune di CALTANISSETTA (CL) SCHEDE DI SICUREZZA	
		Rev. 00

Scheda n°90	MACCHINE ED ATTREZZATURE	CODICE ATTREZ030
FASE N° 1.1.4 FASE N° 4.1.2 FASE N° 5.2.2 FASE N° 7.2.2 FASE N° 10.1.1	Creazione viabilità del cantiere Drenaggi Rimozione pavimentazione Allaccio alla rete Smobilizzo e pulizia cantiere	Area Lavorativa: Area Lavorativa: Area Lavorativa: Area Lavorativa:
Descrizione macchina:	MINIPALA TIPO SKID	
E' costituita sostanzialmente da una benna montata su mezzo gommato ed è usata in genere per lo scavo ed il caricamento di materiali incoerenti (per esempio sabbia, ghiaia ecc.).		
Rischi per la sicurezza:	Cesoiamento Elettrocuzione Allergeni Inalazione polveri, fibre, gas, vapori Caduta di materiale dall'alto	
Dispositivi di Protezione Individuali (DPI):	guanti - calzature di sicurezza - casco - cuffie o tappi auricolari - indumenti protettivi	
Prescrizioni esecutive:	<ul style="list-style-type: none"> - Le macchine di movimento terra devono essere provviste di segnalatore a luce gialla intermittente sul tetto del posto di guida e di avvisatore acustico all'innesto della retromarcia. - Devono essere dotate di strutture di protezioni in caso di ribaltamento (ROPS). - Devono essere inoltre dotate di strutture di protezione in caso di caduta di oggetti (FOPS). - Per quel che riguarda il rumore emesso dalle macchine movimento terra, sono validi i riferimenti al D. Lgs. n° 81/08 - Tutte le macchine devono essere dotate di marchio CE e conformi alle norme armonizzate secondo la "Nuova direttiva macchine" (D.Lgs. 17/2010) <p>PRIMA DELL'USO: garantire la visibilità del posto di manovra (mezzi con cabina) verificare l'efficienza dei gruppi ottici per le lavorazioni in mancanza di illuminazione controllare l'efficienza dei comandi verificare che l'avvisatore acustico, il segnalatore di retromarcia ed il girofaro siano regolarmente funzionanti controllare la chiusura degli sportelli del vano motore verificare l'integrità dei tubi flessibili e dell'impianto oleodinamico in genere controllare i percorsi e le aree di lavoro verificando le condizioni di stabilità per il mezzo</p> <p>DURANTE L'USO: segnalare l'operatività del mezzo col girofaro non ammettere a bordo della macchina altre persone non utilizzare la benna per sollevare o trasportare persone trasportare il carico con la benna abbassata non caricare materiale sfuso sporgente dalla benna adeguare la velocità ai limiti stabiliti in cantiere ed in prossimità dei posti di lavoro transitare a passo d'uomo mantenere sgombro e pulito il posto di guida durante i rifornimenti di carburante spegnere il motore e non fumare segnalare eventuali gravi anomalie</p> <p>DOPO L'USO: posizionare correttamente la macchina, abbassando la benna a terra e azionando il freno di stazionamento pulire gli organi di comando da grasso, olio, ecc. pulire il mezzo eseguire le operazioni di revisione e manutenzione seguendo le indicazioni del libretto e segnalando eventuali guasti e segnalare eventuali anomalie di funzionamento</p>	
Riferimenti normativi e note:	DLgs 81/08, D.Lgs.17/10, Codice della Strada	

Scheda n°90	MACCHINE ED ATTREZZATURE	CODICE ATTREZ030
<p>Allegato</p>		

	Piano di Sicurezza e Coordinamento relativo al cantiere sito nel comune di CALTANISSETTA (CL) SCHEDE DI SICUREZZA	
		Rev. 00

Scheda n°91	MACCHINE ED ATTREZZATURE	CODICE ATTREZ031
FASE N° 6.2.2 FASE N° 6.3.2	Montaggio carpenteria Montaggio carpenteria	Area Lavorativa: Area Lavorativa:
Descrizione macchina:	PULISCITAVOLE	
Rischi per la sicurezza:	Elettrocuzione Abrasioni, ferite, punture, tagli	
Dispositivi di Protezione Individuali (DPI):	guanti - calzature di sicurezza - casco	
Prescrizioni esecutive:	Prima dell'uso verificare l'integrità del cavo di alimentazione e del gruppo presa spina controllare la corretta funzionalità del dispositivo di comando posizionare stabilmente la macchina controllare la chiusura dello sportello di accesso agli organi lavoratori Durante l'uso non intralciare i passaggi con il cavo elettrico e proteggerlo da eventuali danneggiamenti non effettuare la rimozione di materiale incastrato con la macchina in funzione non pulire tavole o pannelli di formato ridotto mantenere sgombra l'area circostante di lavoro e accatastare con ordine ed in modo stabile gli elementi da pulire e quelli puliti Dopo l'uso disinserire la linea elettrica di alimentazione eseguire le operazioni di revisione e pulizia a macchina ferma e come indicato dal fabbricante segnalare eventuali guasti di funzionamento	
Riferimenti normativi e note:	D.Lgs. 81/08, D.Lgs.17/10, Norme CEI	
Allegato		

	Piano di Sicurezza e Coordinamento relativo al cantiere sito nel comune di CALTANISSETTA (CL) SCHEDE DI SICUREZZA	
		Rev. 00

Scheda n°92	MACCHINE ED ATTREZZATURE	CODICE ATTREZ032
FASE N° 6.2.1 FASE N° 6.3.1	Montaggio barre di armatura Montaggio barre di armatura	Area Lavorativa: Area Lavorativa:
Descrizione macchina:	PIEGAFERRI	
Attrezzatura utilizzata per piegare tondini di ferro per opere in c.a.		
Rischi per la sicurezza:	Abrasioni, ferite, punture, tagli Cesoiamento Stritolamento Elettrocuzione Urti, compressioni, impatti, colpi Caduta di materiale dall'alto	
Dispositivi di Protezione Individuali (DPI):	guanti - calzature di sicurezza - casco	
Prescrizioni esecutive:	PRIMA DELL'USO: verificare l'integrità dei collegamenti elettrici e di quelli di messa a terra visibili verificare l'integrità delle protezioni e dei ripari alle morsettiere ed il buon funzionamento degli interruttori elettrici di azionamento e di manovra verificare la disposizione dei cavi di alimentazione, affinché non intralcino i posti di lavoro ed i passaggi e non siano soggetti a danneggiamenti meccanici da parte del materiale da lavorare e lavorato verificare la presenza delle protezioni agli organi di trasmissione (pulegge, cinghie, ingranaggi, ecc.) e agli organi di manovra verificare il buon funzionamento dei pulsanti e dei dispositivi di arresto DURANTE L'USO: tenere le mani distanti dagli organi lavoratori della macchina gli addetti devono fare uso del casco di protezione, trattandosi di posti di carico e scarico di materiali oltreché di posti fissi di lavoro, per i quali può essere richiesta la tettoia sovrastante DOPO L'USO: togliere corrente all'interruttore generale verificare l'integrità dei conduttori di alimentazione e di messa a terra visibili verificare che il materiale lavorato o da lavorare non sia accidentalmente venuto ad interferire sui conduttori medesimi pulire la macchina da eventuali scorie e residui di lavorazione se del caso provvedere alla registrazione e lubrificazione della macchina segnalare le eventuali anomalie al responsabile del cantiere lasciare tutto in perfetto ordine in modo tale che, alla ripresa del lavoro, chiunque possa intraprendere o proseguire l'attività senza pericoli	
Riferimenti normativi e note:	D.Lgs. 81/08, D.Lgs.17/10, Norme CEI	
Allegato		

	Piano di Sicurezza e Coordinamento relativo al cantiere sito nel comune di CALTANISSETTA (CL) SCHEDE DI SICUREZZA	
		Rev. 00

Scheda n°93	MACCHINE ED ATTREZZATURE	CODICE ATTREZ035
FASE N° 7.4.1	Rinterro e posa pavimentazione	Area Lavorativa:
Descrizione macchina:	TAGLIA PIASTRELLE	
Macchina elettrica utilizzata: per i lavori di pavimentazione, per il rivestimento con piastrelle di pareti, per il taglio di piastrelle a misura e per il taglio di manufatti, anche strutturali, sia in ferro che in c.a.		
Rischi per la sicurezza:	Contatti con macchinari, organi in movimento Abrasioni, ferite, punture, tagli Elettrocuzione Esposizione a polveri Proiezione di schegge e materiali Rumore Vibrazioni	
Dispositivi di Protezione Individuali (DPI):	guanti, calzature di sicurezza, cuffie o tappi auricolari, indumenti protettivi	
Prescrizioni esecutive:	PRIMA DELL'USO: verificare l'integrità dei collegamenti elettrici verificare l'efficienza della lama di protezione del disco verificare la presenza delle protezioni agli organi di trasmissione (pulegge, cinghie se presenti) verificare il funzionamento dell'interruttore non intralciare i passaggi con il cavo di alimentazione DURANTE L'USO: mantenere l'area di lavoro sgombra da materiali di scarto controllare il livello dell'acqua nella vaschetta sotto il piano di lavoro (attrezzatura fissa) utilizzare il carrello portapezzi segnalare eventuali malfunzionamenti Non accostare bruscamente il disco all'elemento da tagliare Non lavorare lateralmente al disco DOPO L'USO: scollegare elettricamente la macchina lasciare sempre la macchina in perfetta efficienza, curandone la pulizia generale ed in particolare della vaschetta eseguire i lavori di manutenzione attenendosi alle istruzioni del libretto Non rimuovere mai i dispositivi di protezione	
Riferimenti normativi e note:	D.Lgs. 81/08, D.Lgs.17/10	

Scheda n°93	MACCHINE ED ATTREZZATURE	CODICE ATTREZ035
Allegato		

	Piano di Sicurezza e Coordinamento relativo al cantiere sito nel comune di CALTANISSETTA (CL) SCHEDE DI SICUREZZA	
		Rev. 00

Scheda n°94	MACCHINE ED ATTREZZATURE	CODICE ATTREZ039
FASE N° 9.2.4 FASE N° 9.2.5 FASE N° 9.2.6	Caditoie acque meteoriche Segnaletica orizzontale Segnaletica verticale	Area Lavorativa: Area Lavorativa: Area Lavorativa:
Descrizione macchina:	MOTOCOMPRESSORE	
Macchine producenti aria compressa costituite da un gruppo motore e da un gruppo compressore, il primo alimentato con motore a scoppio o diesel, o collegato alla rete elettrica, il secondo aspira aria e la comprime a pressione.		
Rischi per la sicurezza:	Proiezione di schegge e materiali Vibrazioni Rumore Errata manovra operatore Scarsa manutenzione mezzi meccanici Crollo di pareti o solai per cedimenti strutturali	
Dispositivi di Protezione Individuali (DPI):	guanti - calzature di sicurezza - casco - cuffie o tappi auricolari - indumenti protettivi	
Prescrizioni esecutive:	<p>Il compressore deve essere provvisto di carter completo di protezione delle pulegge, delle cinghie, dei volani e delle parti ad elevata temperatura; tale carter deve essere pieno o grigliato con maglie strette su tutti i lati accessibili; detti elementi devono anche essere protetti contro le polveri di cantiere in modo da evitare inconvenienti di funzionamento.</p> <p>Sulla macchina, o a portata di mano, deve essere installato un interruttore per l'immediato arresto in caso di bisogno.</p> <p>I comandi non devono avere parti sporgenti che possono permettere l'azionamento involontario.</p> <p>I motocompressori devono essere provvisti di una valvola di sicurezza tarata per la pressione massima di esercizio.</p> <p>I motocompressori devono essere provvisti di un dispositivo di arresto automatico del motore al raggiungimento della pressione massima di esercizio e quindi occorre verificarne l'efficienza.</p> <p>Si ricorda inoltre che per controllarne la regolarità di funzionamento, i motocompressori sono normalmente dotati di manometri ed eventuali termometri che devono essere collocati e mantenuti in modo che le loro indicazioni siano chiaramente visibili al personale addetto all'apparecchio; va inoltre controllata l'efficienza dei dispositivi di protezione contro gli eccessi di pressione.</p> <p>Tutte le macchine devono essere dotate di marchio CE e conformi alle norme armonizzate secondo la "Nuova direttiva macchine" (D.Lgs. 17/2010).</p> <p>PRIMA DELL'USO posizionare la macchina in luogo aerato sistemare il compressore in posizione sicuramente stabile allontanare dalla macchina i materiali infiammabili verificare la funzionalità della strumentazione verificare la pulizia del filtro dell'aria verificare le connessioni dei tubi</p> <p>DURANTE L'USO aprire il rubinetto dell'aria prima dell'accensione e fino al raggiungimento dello stato di regime del motore tenere sotto controllo i manometri non rimuovere gli sportelli del vano motore effettuare i rifornimenti di carburante a motore spento e non fumare segnalare eventuali funzionamenti anomali</p> <p>DOPO L'USO spegnere il motore e scaricare il serbatoio dell'aria eseguire le operazioni di revisione e manutenzione a motore spento e senza fumare nelle operazioni di manutenzione attenersi alle indicazioni fornite da fabbricante</p>	
Riferimenti normativi e note:	D.Lgs. 81/08, D.Lgs.17/10	

	Piano di Sicurezza e Coordinamento relativo al cantiere sito nel comune di CALTANISSETTA (CL) SCHEDE DI SICUREZZA	
		Rev. 00

Scheda n°94	MACCHINE ED ATTREZZATURE	CODICE ATTREZ039
Allegato		

	Piano di Sicurezza e Coordinamento relativo al cantiere sito nel comune di CALTANISSETTA (CL) SCHEDE DI SICUREZZA	
		Rev. 00

Scheda n°95	MACCHINE ED ATTREZZATURE	CODICE ATTREZ044
FASE N° 9.2.2	Realizzazione manto stradale	Area Lavorativa:
Descrizione macchina:	FINITRICE	
Macchina che serve per spianare, pressare e lisciare i materiali impiegati nella pavimentazione delle strade		
Rischi per la sicurezza:	Incendio Ustioni Esplosione Vapori di bitume Rumore Cesoiamento	
Dispositivi di Protezione Individuali (DPI):	guanti, calzature di sicurezza, copricapo, indumenti protettivi (tute)	
Prescrizioni esecutive:	PRIMA DELL'USO: verificare l'efficienza dei comandi sul posto di guida e sulla pedana posteriore verificare l'efficienza dei dispositivi ottici verificare l'efficienza delle connessioni dell'impianto oleodinamico verificare l'efficienza del riduttore di pressione, dell'eventuale manometro e delle connessioni tra tubazioni, bruciatori e bombole segnalare adeguatamente l'area di lavoro, deviando il traffico stradale a distanza di sicurezza DURANTE L'USO: segnalare eventuali gravi guasti per gli addetti: non interporre nessun attrezzo per eventuali rimozioni nel vano coclea tenersi a distanza di sicurezza dai bruciatori tenersi a distanza di sicurezza dai fianchi di contenimento DOPO L'USO: spegnere i bruciatori e chiudere il rubinetto della bombola posizionare correttamente il mezzo azionando il freno di stazionamento provvedere ad una accurata pulizia eseguire le operazioni di revisione e manutenzione attenendosi alle indicazioni del libretto	
Riferimenti normativi e note:	D.Lgs. 81/08, D.Lgs.17/10	
Allegato		

	Piano di Sicurezza e Coordinamento relativo al cantiere sito nel comune di CALTANISSETTA (CL) SCHEDE DI SICUREZZA	
		Rev. 00

Scheda n°96	MACCHINE ED ATTREZZATURE	CODICE ATTREZ045
FASE N° 7.4.1 FASE N° 9.2.1	Rinterro e posa pavimentazione Sottofondo stradale	Area Lavorativa: Area Lavorativa:
Descrizione macchina:	LIVELLATORE - GRADER	
E' usato per spandimenti e spostamento di terra a breve distanza e per il livellamento del terreno. Può essere rimorchiato da un trattore o dotato di motore proprio ed è costituito da un telaio a ponte, su quattro ruote indipendenti.		
Rischi per la sicurezza:	Investimento di persone o cose Errata manovra operatore Cedimento parti meccaniche della macchine Vibrazioni Rumore Caduta a livello e scivolamento Ribaltamento, perdita di stabilità	
Dispositivi di Protezione Individuali (DPI):	calzature di sicurezza - casco - guanti - cuffie o tappi auricolari - indumenti protettivi	
Prescrizioni esecutive:	PRIMA DELL'USO: garantire la visibilità del posto di guida verificare che l'avvisatore acustico, il segnalatore di retromarcia ed il girofaro siano regolarmente funzionanti verificare l'integrità dei tubi flessibili e dell'impianto oleodinamico in genere controllare la chiusura di tutti gli sportelli del vano motore DURANTE L'USO: segnalare l'operatività del mezzo col girofaro mantenere sgombra e pulita la cabina non ammettere a bordo della macchina altre persone chiudere gli sportelli della cabina adeguare la velocità ai limiti stabiliti in cantiere e transitare a passo d'uomo in prossimità dei posti di lavoro durante i rifornimenti di carburante spegnere il motore e non fumare segnalare tempestivamente eventuali gravi anomalie DOPO L'USO: posizionare correttamente la macchina abbassando la lama e azionando il freno di stazionamento pulire gli organi di comando da grasso, olio, ecc. eseguire le operazioni di revisione e manutenzione seguendo le indicazioni del libretto, segnalando eventuali guasti	
Riferimenti normativi e note:	D.Lgs. 81/08, D.Lgs.17/10, Codice Strada	
Allegato		

	Piano di Sicurezza e Coordinamento relativo al cantiere sito nel comune di CALTANISSETTA (CL) SCHEDE DI SICUREZZA	
		Rev. 00

Scheda n°97	MACCHINE ED ATTREZZATURE	CODICE ATTREZ046
FASE N° 7.4.1	Rinterro e posa pavimentazione	Area Lavorativa:
Descrizione macchina:	VIBROCOMPATTATORE	
Si tratta di un'apparecchiatura utilizzata per la compattazione di massetti in cls e sottofondi in genere		
Rischi per la sicurezza:	Vibrazioni Rumore Inalazione gas di scarico Incendio	
Dispositivi di Protezione Individuali (DPI):	guanti - calzature di sicurezza - cuffie o tappi auricolari - indumenti protettivi	
Prescrizioni esecutive:	PRIMA DELL'USO: verificare la consistenza dell'area da compattare verificare l'efficienza dei comandi verificare l'efficienza dell'involucro coprimotore verificare l'efficienza del carter della cinghia di trasmissione DURANTE L'USO: non lasciare la macchina in moto senza sorveglianza non utilizzare la macchina in ambienti chiusi e poco ventilati durante il rifornimento di carburante spegnere il motore e non fumare segnalare tempestivamente eventuali malfunzionamenti DOPO L'USO: chiudere il rubinetto della benzina eseguire le operazioni di revisione e manutenzione necessarie al reimpiego della macchina a motore spento	
Riferimenti normativi e note:	D.Lgs. 81/08, D.Lgs.17/10	

	Piano di Sicurezza e Coordinamento relativo al cantiere sito nel comune di CALTANISSETTA (CL) SCHEDE DI SICUREZZA	
		Rev. 00

Scheda n°98	MACCHINE ED ATTREZZATURE	CODICE ATTREZ047
FASE N° 8.2.2 FASE N° 9.2.2 FASE N° 9.2.3	Realizzazione di marciapiedi Realizzazione manto stradale Realizzazione di marciapiedi	Area Lavorativa: Area Lavorativa: Area Lavorativa:
Descrizione macchina:	COMPATTATORE A PIATTO	
Si tratta di un'apparecchiatura utilizzata per la compattazione di massetti in cls e sottofondi in genere		
Rischi per la sicurezza:	Vibrazioni Rumore Inalazione gas di scarico Incendio	
Dispositivi di Protezione Individuali (DPI):	guanti - calzature di sicurezza - cuffie o tappi auricolari - indumenti protettivi	
Prescrizioni esecutive:	PRIMA DELL'USO: verificare la consistenza dell'area da compattare verificare l'efficienza dei comandi verificare l'efficienza dell'involucro coprimotore verificare l'efficienza del carter della cinghia di trasmissione DURANTE L'USO: non lasciare la macchina in moto senza sorveglianza non utilizzare la macchina in ambienti chiusi e poco ventilati durante il rifornimento di carburante spegnere il motore e non fumare segnalare tempestivamente eventuali malfunzionamenti DOPO L'USO: chiudere il rubinetto della benzina eseguire le operazioni di revisione e manutenzione necessarie al reimpiego della macchina a motore spento	
Riferimenti normativi e note:	D.Lgs. 81/08, D.Lgs.17/10	
Allegato		

	Piano di Sicurezza e Coordinamento relativo al cantiere sito nel comune di CALTANISSETTA (CL) SCHEDE DI SICUREZZA	
		Rev. 00

Scheda n°99	MACCHINE ED ATTREZZATURE		CODICE ATTREZ048
FASE N° 9.2.2	Realizzazione manto stradale	Area Lavorativa:	
Descrizione macchina:	RULLO COMPRESSORE		
E' una macchina destinata al livellamento e compressione di superfici rinterrate			
Rischi per la sicurezza:	Investimento di persone o cose Errata manovra operatore Cedimento parti meccaniche della macchina Vibrazioni Rumore Caduta a livello e scivolamento		
Dispositivi di Protezione Individuali (DPI):	guanti - calzature di sicurezza - casco - cuffie o tappi auricolari - indumenti protettivi		
Prescrizioni esecutive:	<p>I rulli con operatore a bordo devono essere dotati di luci di lavoro. Sono installati accessori adeguati (fori attacchi occhielli) per assicurare un carico, recupero e trasporto sicuri. Le macchine devono essere dotate di un sistema di sterzo che garantisca una guida sicura considerando la velocità nominale della macchina e la sua capacità di arresto. I comandi di marcia dei compattatori a rulli con operatore devono consentire l'arresto della macchina con il semplice rilascio. Per i compattatori rimorchiati deve essere possibile inserire e disinserire la vibrazione dal posto di guida (sull'unità trainante). Le macchine sono dotate di una funzione di avviamento in folle che impedisca l'avviamento se i comandi delle funzioni pericolose non sono in posizione d'arresto. Le macchine sono concepite in modo tale da prevenire l'avviamento e il funzionamento del motore non autorizzati. Viene installato un comando di arresto di emergenza in grado di arrestare tutte le funzioni pericolose della macchina e posto in posizione comoda. I percussori a esplosione devono essere dotati di un dispositivo che escluda la possibilità di un'accensione involontaria a macchina spenta. Le maniglie superiori sui percussori ad esplosione devono essere dotate di calotte protettive per le mani onde evitare pericoli di schiacciamento. Nel caso di piastre vibranti e percussori vibranti dotati di frizione a forza centrifuga, non si applicano i requisiti per un sistema speciale di arresto di emergenza. I Compattatori a rulli con operatore a bordo devono avere tre sistemi frenanti indipendenti tra loro (di servizio, secondario, di stazionamento). I cofani dei motori devono essere fissati in modo permanente. Le macchine sono dotate di un avvisatore acustico. La zona di articolazione delle macchine con articolazione a perno deve essere marcata su entrambe i lati. Si adottano comandi ad azione mantenuta e arresti automatici.</p> <p>PRIMA DELL'USO: controllare i percorsi e le aree di manovra verificando le condizioni di stabilità per il mezzo verificare la possibilità di inserire l'eventuale azione vibrante controllare l'efficienza dei comandi verificare l'efficienza dei gruppi ottici per le lavorazioni con scarsa illuminazione verificare che l'avvisatore acustico ed il girofaro siano funzionanti</p> <p>DURANTE L'USO: segnalare l'operatività del mezzo col girofaro adeguare la velocità ai limiti stabiliti in cantiere e transitare a passo d'uomo in prossimità dei posti di lavoro non ammettere a bordo della macchina altre persone mantenere sgombro e pulito il posto di guida durante i rifornimenti di carburante spegnere il motore e non fumare</p>		

	Piano di Sicurezza e Coordinamento relativo al cantiere sito nel comune di CALTANISSETTA (CL) SCHEDE DI SICUREZZA	
		Rev. 00

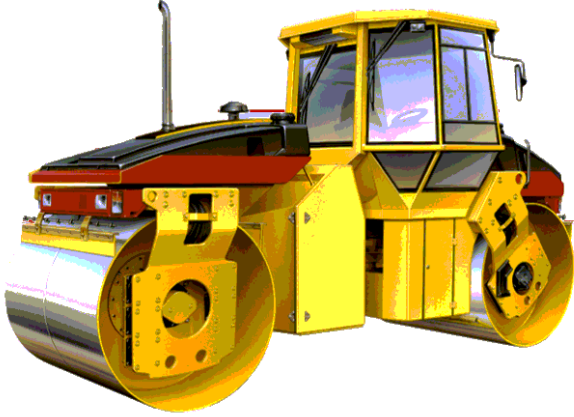
Scheda n°99	MACCHINE ED ATTREZZATURE	CODICE ATTREZ048
	segnalare tempestivamente gravi anomalie o situazioni pericolose DOPO L'USO: pulire gli organi di comando da grasso, olio, etc. eseguire le operazioni di revisione e manutenzione seguendo le indicazioni del libretto, segnalando eventuali guasti	
Riferimenti normativi e note:	D.Lgs. 81/08, D.Lgs.17/10	
Allegato		

	Piano di Sicurezza e Coordinamento relativo al cantiere sito nel comune di CALTANISSETTA (CL) SCHEDE DI SICUREZZA	
		Rev. 00

Scheda n°100	MACCHINE ED ATTREZZATURE	CODICE ATTREZ056
FASE N° 1.1.2	Taglio di alberi ed arbusti	Area Lavorativa:
Descrizione macchina:	MOTOSEGA	
<p>Macchina di peso contenuto azionata da un motore a combustione interna sostenuta manualmente dall'operatore ed espressamente progettata per essere utilizzata da operatori addestrati per effettuare operazioni di potatura sezionatura o taglio degli alberi.</p>		
Rischi per la sicurezza:	Contatti con macchinari, organi in movimento Errata manovra operatore Proiezione di schegge e materiali Caduta dall'alto Urti, compressioni, impatti, colpi Ustioni Elettrocuzione Rumore Vibrazioni Inalazione polveri, fibre, gas, vapori Ergonomia	
Dispositivi di Protezione Individuali (DPI):	<ul style="list-style-type: none"> - Visiera con casco - Grembiule protettivo - Scarpe di sicurezza - Guanti contro le aggressioni meccaniche - Cuffia antirumore 	
Prescrizioni esecutive:	<ul style="list-style-type: none"> - Prima di mettere in esercizio la motosega, leggere accuratamente le istruzioni contenute nel libretto di uso e manutenzione (manuale d'istruzioni). - Usare sempre entrambi le mani, nei limiti del possibile, quando si lavora con la motosega. - Evitare che la punta della lama venga a contatto con qualche oggetto. - Il contatto con la punta della lama può causare scatti improvvisi verso l'alto e all'indietro (contraccolpo), ciò può comportare gravi lesioni. <p>In generale per tutte le tipologie di lavorazioni occorre:</p> <ul style="list-style-type: none"> - evitare di lavorare in condizioni di tempo sfavorevoli, - usare sempre un abbigliamento protettivo idoneo; - evitare il taglio di rametti sottili e di cespugli (più rametti in una volta), poiché i rametti possono essere afferrati dalla catena, posti in rotazione e causare lesioni. <p>Inoltre si deve sempre:</p> <ul style="list-style-type: none"> - fermare la catena agendo sul freno della catena e spegnere il motore prima di trasferirsi da un luogo all'altro; - trasportare la motosega mantenendo la lama e la catena in posizione posteriore. In caso di spostamenti lunghi usare il coprilama; - non abbandonare mai la motosega con il motore in moto e bloccare sempre la catena con il freno della catena. In caso di "parcheggi" più prolungati, spegnere il motore; - fare particolare attenzione ai rami o ai fusti in tensione. Un ramo o un fusto in tensione potrebbe, sia prima sia dopo l'operazione di segatura, muoversi bruscamente all'indietro per riprendere la posizione originale. Se la vostra posizione, o quella della motosega, interferisce con il movimento del ramo, questo potrebbe colpire voi o la motosega, facendovene così perdere il controllo. Entrambe le situazioni possono sfociare in lesioni gravi alle persone; - tenere in considerazione che i gas di scarico sono velenosi e quindi usare la motosega in ambienti ben ventilati; - durante il lavoro con la motosega, non consentire a persone di avvicinarsi; - tenere animali o utensili ad una distanza di sicurezza; <p>Le motoseghe portatili da potatura devono essere accompagnate da un manuale d'istruzioni contenente istruzioni ed informazioni dettagliate su tutti gli aspetti di manutenzione da parte dell'operatore/utilizzatore e sull'uso sicuro della motosega, ivi inclusi i requisiti relativi all'abbigliamento e ai dispositivi di protezione individuale e la necessità di un addestramento a tutte le operazioni manuali da eseguire con la motosega, in particolare la potatura di alberi. La motosega deve essere conforme alle norme CE.</p>	

	Piano di Sicurezza e Coordinamento relativo al cantiere sito nel comune di CALTANISSETTA (CL) SCHEDE DI SICUREZZA	
		Rev. 00

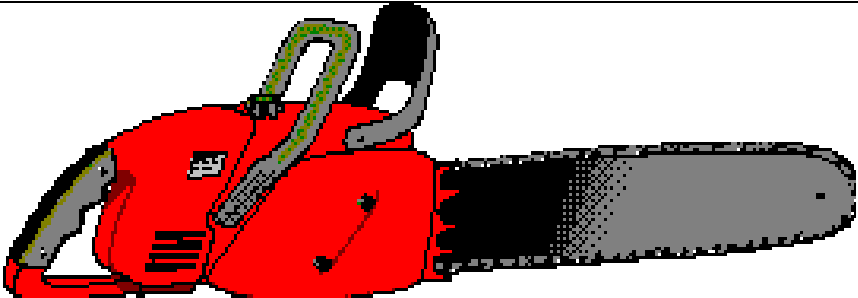
Scheda n°100	MACCHINE ED ATTREZZATURE	CODICE ATTREZ056
	<p>L'esposizione eccessiva alle vibrazioni può causare lesioni neuro-vascolari a chi soffre di disturbi circolatori. In caso di sintomiriferibili ad un'esposizione eccessiva alle vibrazioni (torpore, perdita di sensibilità, prurito, riduzione o perdita delle forze), riscontrabili soprattutto nelle mani, nei polsi o alle dita, rivolgersi ad un medico.</p> <p>L'esposizione eccessiva a rumore può causare: effetti specifici a carico dell'organo uditivo, effetti neuro-endocrini a carico del sistema nervoso centrale e periferico edella psiche in genere, effetti di tipo psico-somatico a carico del sistemacardiocircolatorio, digerente, respiratorio, visivo e genitale, affaticamento uditivo ed ipoacusia (abbassamento della soglia uditiva), che possono assumere caratteretransitorio o irreversibile, aumento della frequenza di pulsazione delle arteriecerebrali con insorgenza di cefalee, stordimenti, affaticamenti, spossatezza edirritabilità, diminuzione della capacità di concentrazione.</p> <p>Nel caso in cui si debbano segare rami o simili situati ad un'altezza superiore a quella delle spalle, è consigliabile usare una piattaforma (cestelli) collegata ad un braccio idraulico di sollevamento con i comandi rispondenti ai requisiti di legge, o un'impalcatura.</p> <p>Quando tali operazioni devono effettuarsi con l'ausilio di corde ed imbracature, gli operatori non devono mai lavorare da soli e deve essere presente un operatore a terra che sia a conoscenza delle procedure per il soccorso di emergenza.</p> <p>Per tali modalità di utilizzazione, inoltre, la motosega deve essere "fissata" all'imbracatura dell'operatore.</p>	
Riferimenti normativi e note:	DLgs 81/08, D.Lgs.17/10, Norme UNI	
Allegato		

	Piano di Sicurezza e Coordinamento relativo al cantiere sito nel comune di CALTANISSETTA (CL) SCHEDE DI SICUREZZA	
		Rev. 00

Scheda n°101	MACCHINE ED ATTREZZATURE	CODICE ATTREZ057
FASE N° 5.1.2 FASE N° 5.2.1 FASE N° 5.2.2 FASE N° 10.1.1	Taglio muratura Rimozione opere in ferro Rimozione pavimentazione Smobilizzo e pulizia cantiere	Area Lavorativa: Area Lavorativa: Area Lavorativa: Area Lavorativa:
Descrizione macchina:	MARTELLO DEMOLITORE	
Martello demolitore ad aria compressa o elettrico a mano.		
Rischi per la sicurezza:	Rumore Vibrazioni Urti, compressioni, impatti, colpi Esposizione a polveri Elettrocuzione	
Dispositivi di Protezione Individuali (DPI):	guanti, scarpe di sicurezza, tuta, dispositivi otoprotettori, occhiali, mascherina, elmetto	
Prescrizioni esecutive:	PRIMA DELL'USO: verificare la presenza e l'efficienza della cuffia antirumore verificare l'efficienza del dispositivo di comando controllare le connessioni tra tubi di alimentazione ed utensile segnalare la zona esposta a livello di rumorosità elevato DURANTE L'USO: impugnare saldamente l'utensile eseguire il lavoro in condizioni di stabilità adeguata utilizzare il martello senza forzature evitare turni di lavoro prolungati e continui interrompere l'afflusso dell'aria nelle pause di lavoro e scaricare la tubazione segnalare tempestivamente eventuali malfunzionamenti DOPO L'USO: disattivare il compressore e scaricare il serbatoio dell'aria scollegare i tubi di alimentazione dell'aria controllare l'integrità dei tubi di adduzione dell'aria Verificare l'uso costante dei D.P.I. da parte di tutto il personale operante Sensibilizzazione periodica al personale operante relativamente ai rischi specifici delle operazioni da eseguire	
Riferimenti normativi e note:	D.Lgs. 81/08, D.Lgs.17/10	

	Piano di Sicurezza e Coordinamento relativo al cantiere sito nel comune di CALTANISSETTA (CL) SCHEDE DI SICUREZZA	
		Rev. 00

Scheda n°102	MACCHINE ED ATTREZZATURE	CODICE ATTREZ059
FASE N° 7.4.1	Rinterro e posa pavimentazione	Area Lavorativa:
Descrizione macchina:	BATTIPIASTRELLE	
Macchinario utilizzato per la battitura e il livellamento di pavimenti in piastrelle.		
Rischi per la sicurezza:	Urti, compressioni, impatti, colpi Vibrazioni Rumore Caduta a livello e scivolamento Elettrocuzione	
Dispositivi di Protezione Individuali (DPI):	guanti, scarpe di sicurezza, tuta, dispositivi otoprotettori	
Prescrizioni esecutive:	PRIMA DELL'USO: verificare l'efficienza delle protezioni verificare l'efficienza delle parti elettriche visibili verificare l'efficienza dei comandi DURANTE L'USO: segnalare la zona di intervento esposta a livello di rumorosità elevato non rimuovere o modificare i dispositivi di protezione non intralciare i passaggi con il cavo di alimentazione posizionandolo in modo da evitarne il danneggiamento DOPO L'USO: scollegare elettricamente la macchina pulire accuratamente la macchina eseguire le operazioni di revisione e manutenzione segnalare eventuali malfunzionamenti	
Riferimenti normativi e note:	D.Lgs. 81/08, D.Lgs.17/10	
Allegato		

	Piano di Sicurezza e Coordinamento relativo al cantiere sito nel comune di CALTANISSETTA (CL) SCHEDE DI SICUREZZA	
		Rev. 00

Scheda n°103	MACCHINE ED ATTREZZATURE	CODICE ATTREZ077
FASE N° 9.2.4 FASE N° 9.2.5 FASE N° 9.2.6	Cadutoie acque meteoriche Segnaletica orizzontale Segnaletica verticale	Area Lavorativa: Area Lavorativa: Area Lavorativa:
Descrizione macchina:	IMPIANTO DI VERNICIATURA	
Impianto di spruzzatura airless completo di tubo fino a 15 m e di pistola a spruzzo		
Rischi per la sicurezza:	Contatti con macchinari, organi in movimento Caduta dall'alto Caduta di materiale dall'alto Rumore Vibrazioni Interferenze con servizi (tubazioni, cavi, ecc.) Incendio Esplosione	
Dispositivi di Protezione Individuali (DPI):	- Tuta protettiva - Scarpe di sicurezza - Casco - Guanti per verniciatura - Occhiali protettivi - Mascherina protettiva	
Prescrizioni esecutive:	- Verificare l'efficienza di tutti i dispositivi di sicurezza. - Verificare la presenza delle protezioni alle parti meccaniche in movimento. - Formare adeguatamente il personale addetto alla macchina. - Verificare la totale assenza di personale non autorizzato nell'area interessata. - Segnalare eventuali malfunzionamenti. - Rispettare gli orari di utilizzo ai fini dell'inquinamento acustico. - Predisporre idonea segnaletica di sicurezza. - Tenere idoneo mezzi di estinzione a portata di mano (in relazione al liquido utilizzato). - Usare le normali cautele durante l'uso degli utensili. - Rispettare quanto prescritto nel libretto di uso e manutenzione dell'impianto - Tutti i macchinari devono essere conformi alla " Nuova direttiva macchine" (D.Lgs. 17/2010). - Effettuare regolare pulizia dell'attrezzatura dopo ogni uso. - Verificare l'efficienza dell'impianto ad aria compressa (tubazioni, valvole) onde evitare esplosioni o malfunzionamenti.	
Riferimenti normativi e note:	D.Lgs. 81/08, D.Lgs.17/10, Norme CEI	
Allegato		

	Piano di Sicurezza e Coordinamento relativo al cantiere sito nel comune di CALTANISSETTA (CL) SCHEDE DI SICUREZZA	
		Rev. 00

Scheda n°104	MACCHINE ED ATTREZZATURE	CODICE ATTREZ085
FASE N° 1.1.2	Taglio di alberi ed arbusti	Area Lavorativa:
Descrizione macchina:	TAGLIAERBA	
Mezzo d'opera fornito di barra utilizzato per sistemazioni a verde		
Rischi per la sicurezza:	Abrasioni, ferite, punture, tagli Incendio Esplosione Ribaltamento, perdita di stabilità Folgorazione per contatto linee aeree	
Dispositivi di Protezione Individuali (DPI):	- Scarpe sicurezza con suola imperforabile - Guanti - Otoprotettori - Mascherine antipolvere - Occhiali protettivi	
Prescrizioni esecutive:	<ul style="list-style-type: none"> - Tagliare in condizioni di illuminazione adeguata ed erba asciutta. - Indossare scarpe pesanti con suola antiscivolo. - Rimuovere dall'area di taglio gli eventuali oggetti che potrebbero essere scagliati dalla lama, ad es. sassi, bastoni e giocattoli. - Guardare sempre in avanti di 0,9-1,2 metri durante il taglio. - Prestare attenzione a bambini, passanti e ad animali domestici. - Sui pendii, tagliare l'erba trasversalmente con un tosaerba manuale oppure verso l'alto ed il basso con un trattorino. - Non lasciare mai incustodito il tosaerba. - Non regolare l'altezza di taglio, pulire lo scivolo di scarico o togliere il sacco raccogliherba con il motore acceso. - Non tentare di sollevare o riparare il tosaerba con il motore acceso. - Non bypassare la stegola di "arresto d'emergenza del motore". - Non tirare un tosaerba manuale verso sé stessi. - Non tagliare mai l'erba su pendii troppo inclinati rischiando di perdere l'equilibrio ed il controllo del tosaerba. Prima del taglio <ul style="list-style-type: none"> - Indossare scarpe protettive con suola antiscivolo e calzoni lunghi per proteggere le gambe. - Tagliare sempre l'erba in condizioni di illuminazione adeguata. - Accertarsi che l'erba sia asciutta; non tagliare mai erba bagnata. - Rimuovere dall'area di taglio eventuali bastoni, sassi e detriti che potrebbero essere scagliati dallo scivolo di scarico ad oltre 320 km/h. - Tenere lontani persone, animali domestici ed altri ostacoli dal giardino. Norme di sicurezza per il taglio <ul style="list-style-type: none"> - Non lasciare mai la fune di avviamento durante la messa in moto del tosaerba. - Guardare sempre in avanti di 0,9-1,2 metri durante il taglio. - Spegnere sempre il tosaerba qualora sia necessario attraversare un marciapiede od una strada. - Sui pendii, in caso di tosaerba manuale procedere sempre trasversalmente. - Non lasciare mai incustodito il tosaerba senza aver staccato il cavo della candela. - Non regolare l'altezza di taglio, pulire lo scivolo di scarico o togliere il sacco raccogliherba con il motore acceso. - Non inclinare mai il tosaerba; le quattro ruote devono sempre essere a contatto con il terreno. - Non tirare un tosaerba manuale verso sé stessi. - Non tentare di sollevare o riparare il tosaerba con il motore acceso. - Restare sempre lontani da un motore caldo. Il silenziatore può raggiungere 1.200°F (648°C). Trattamento del carburante <ul style="list-style-type: none"> - Conservare il carburante in contenitori omologati UL, FM o CSA, come la tanica del carburante Briggs & Stratton Smart Fill™. 	

Scheda n°104	MACCHINE ED ATTREZZATURE	CODICE ATTREZ085
	<ul style="list-style-type: none"> - Non conservare mai il carburante né effettuare il rifornimento in ambienti chiusi. - Rimuovere immediatamente l'eventuale carburante fuoriuscito. - Non riempire mai più di 3/4 del serbatoio per consentire al carburante di espandersi. - Non fumare mai durante il rifornimento del carburante. - Prima di effettuare il rifornimento, staccare sempre il cavo della candela e lasciare raffreddare il motore per almeno 2 minuti. Schizzi di carburante sul motore caldo possono provocare un incendio. <p>Norme di sicurezza per i trattorini</p> <ul style="list-style-type: none"> - Azionare il trattorino solamente dal sedile del conducente. - Non trasportare mai altre persone. - Sui pendii, utilizzando un trattorino, procedere sempre verso l'alto ed il basso. - Attendere che la lama si sia fermata completamente prima di lasciare il trattorino. - Non lasciare mai incustodito il trattorino con il motore acceso. <p>Norme di sicurezza per i tosaerba elettrici</p> <ul style="list-style-type: none"> - Utilizzare solamente prolunghe del tipo raccomandato. - Tagliare sempre lontani dal cavo di alimentazione. - Non maltrattare mai il cavo né utilizzare un cavo sfilacciato. - Spegnerne sempre il tosaerba prima di lasciarlo incustodito staccando il cavo dalla presa, non strappare mai il cavo dal muro. - Non utilizzare mai un tosaerba elettrico in caso di bagnato o di pioggia. 	
Riferimenti normativi e note:	D.Lgs. 81/08, D.Lgs.17/10, Norme CEI	
Allegato		

Scheda n°105	MACCHINE ED ATTREZZATURE	CODICE ATTREZ097
FASE N° 6.3.1 FASE N° 6.3.2 FASE N° 6.3.3 FASE N° 7.1.1 FASE N° 7.1.2 FASE N° 7.1.3 FASE N° 7.1.4 FASE N° 8.2.4 FASE N° 9.1.3	Montaggio barre di armatura Montaggio carpenteria Getto calcestruzzo Posa apparecchiature di comando Montaggio quadri elettrici Impianto di terra Impianto protezione scariche atmosferiche Verniciatura opere in ferro Stesa cavi elettrici	Area Lavorativa: Area Lavorativa: Area Lavorativa: Area Lavorativa: Area Lavorativa: Area Lavorativa: Area Lavorativa: Area Lavorativa:
Descrizione macchina:	TRABATTELLO	
	Trabattello leggero con altezza fino a 4 m	
Rischi per la sicurezza:	Caduta dall'alto Crollo opere provvisoriale Caduta di materiale dall'alto	
Dispositivi di Protezione Individuali (DPI):	- Tuta protettiva - Scarpe di sicurezza - Casco - Guanti	
Prescrizioni esecutive:	- Verificare la portata massima e le condizioni di impiego del mezzo. - Verificare la presenza delle protezioni (parapetto regolamentare, fermapiede). - Controllare il corretto posizionamento degli stabilizzatori. - Predisporre idonei segnaletica. - Non spostare il trabattello con personale o materiali sul piano di lavoro. - Rispettare tutte le istruzioni di uso e manutenzione previste dal costruttore. - Verificare la totale assenza di personale non autorizzato nell'area interessata dai lavori. - Rispettare quanto prescritto nel libretto di uso e manutenzione del trabattello	
Riferimenti normativi e note:	DLgs 81/08	
Allegato		

	Piano di Sicurezza e Coordinamento relativo al cantiere sito nel comune di CALTANISSETTA (CL) SCHEDE DI SICUREZZA	
		Rev. 00

Scheda n°106	MACCHINE ED ATTREZZATURE	CODICE ATTREZ099
FASE N° 5.2.1	Rimozione opere in ferro	Area Lavorativa:
Descrizione macchina:	ARGANO ELETTRICO	
Apparecchiatura ad azionamento elettrico già installato in cantiere		
Rischi per la sicurezza:	Elettrocuzione Caduta di materiale dall'alto Spostamento, caduta del materiale sollevato, calato (sganciamento, cedimento di funi, imbracature, ecc.) Caduta dall'alto	
Dispositivi di Protezione Individuali (DPI):	- Tuta protettiva specifica per lavori di demolizione. - Scarpe di sicurezza - Occhiali a tenuta. - Guanti - Casco	
Prescrizioni esecutive:	- Ancorare saldamente l'argano su un solaio sovrastante, ad elementi solidi della costruzione o del ponteggio mediante punzoni a reazione, staffe annegate nel getto. - Il grado di protezione del motore dell'argano e degli accessori deve essere non inferiore ad IP44 (Norme CEI). - Usare le normali cautele durante l'uso degli utensili Avere attenzione ai seguenti adempimenti: - Denuncia da parte del datore di lavoro dell'installazione dell'apparecchio di sollevamento di portata superiore a 200 Kg all'Ispesl competente per territorio prima della sua messa in servizio (DM 12/09/59 art.7). - Verifica periodica annuale per apparecchi di sollevamento di portata superiore a 200 Kg a cura del Presidio Multizonale di Prevenzione (DM 12/09/59 artt. 11 e 12). - Verifica trimestrale da parte del datore di lavoro delle funi e delle catene e relativa annotazione sul libretto dell'apparecchio o su fogli appositi.	
Riferimenti normativi e note:	D.Lgs. 81/08, D.Lgs.17/10, Norme CEI	
Allegato		

	Piano di Sicurezza e Coordinamento relativo al cantiere sito nel comune di CALTANISSETTA (CL) SCHEDE DI SICUREZZA	
		Rev. 00

Scheda n°107	MACCHINE ED ATTREZZATURE	CODICE ATTREZ119
FASE N° 1.1.2	Taglio di alberi ed arbusti	Area Lavorativa:
Descrizione macchina:	CESOIE	
Le cesoie, che possono essere ad azionamento elettrico, pneumatico o idraulico,		
Rischi per la sicurezza:	Abrasioni, ferite, punture, tagli Cesoiamento Schiacciamento Scoppio apparecchiature in pressione Urti, compressioni, impatti, colpi Movimentazione manuale dei carichi Elettrocuzione	
Dispositivi di Protezione Individuali (DPI):	- Guanti - occhiali protettivi - Scarpe di sicurezza	
Prescrizioni esecutive:	<p>La macchina è sostenuta dall'operatore con una sola mano sull'apposita impugnatura, solo nel caso di cesoie montate su aste è necessario l'utilizzo di entrambe le mani. Le prime cesoie erano esclusivamente azionate dalla forza umana, solo negli ultimi decenni si è assistito all'avvento nel settore agricolo di cesoie idrauliche, pneumatiche ed elettriche.</p> <ul style="list-style-type: none"> • Controllare preventivamente che la macchina non sia danneggiata; • Utilizzare la macchina non prima di aver attentamente letto il manuale di istruzioni; • Accertarsi sempre che non vi siano persone o animali nella zona di lavoro, vietando ogni sosta in zone di ipotetico rischio; • Tenere le macchine pulite eliminando materiali estranei che possano essere fonte di cattivo funzionamento; • Prima di intervenire sulla macchina, arrestarla e scollegarla dalla rete di alimentazione; • Assicurarsi prima di utilizzare la macchina che tutti i dispositivi di protezione siano in perfetto stato, in caso contrario provvedere ad una loro pronta sostituzione; • Verificare periodicamente che le parti in movimento o soggette ad invecchiamento ed usura siano in buono stato, altrimenti provvedere ad una loro pronta sostituzione; • Non utilizzare la macchina senza le protezioni di sicurezza; • Utilizzare esclusivamente parti di ricambio originali; • Operare con idonei DPI come previsto nel manuale di istruzioni; • Il vestiario non deve impedire i movimenti e deve essere adatto all'ambiente di lavoro. • Fare rifornimento di combustibile solo a motore spento: durante il rifornimento, eseguibile in ambiente aperto, non si deve fumare e si deve mantenere una distanza sufficiente da fiamme libere. • Prima di iniziare il lavoro, disporsi in posizione corretta e stabile. • Durante il trasporto o spostamenti a largo raggio, si deve inserire la sicura. • Durante il lavoro bisogna tenere la cesoia con una sola mano e tenere l'altra a debita distanza dall'organo di taglio. • Non utilizzare la cesoia quando si è in equilibrio precario. • Per il controllo delle lame, per regolarle, pulirle o affilarle, bisogna inserire la sicura e scollegare le cesoie dal dispositivo d'azionamento. • Prima dell'uso bisogna controllare le condizioni di sicurezza delle cesoie, particolarmente dei collegamenti con il dispositivo d'azionamento e delle lame. • La macchina non può lavorare in ambienti soggetti a rischio di esplosione (cesoie elettriche). • Regolare sempre le pressioni di esercizio in base alle effettive esigenze della macchina. 	
Riferimenti normativi e note:	D.Lgs. 81/08, D.Lgs.17/10, Norme UNI	
Allegato		

	Piano di Sicurezza e Coordinamento relativo al cantiere sito nel comune di CALTANISSETTA (CL) SCHEDE DI SICUREZZA	
		Rev. 00

Scheda n°108	MACCHINE ED ATTREZZATURE	CODICE ATTREZ129
FASE N° 8.2.6	Realizzazione prato	Area Lavorativa:
Descrizione macchina:	MOTOZAPPA	
	Macchina agricola munita di piccole zappe utilizzata per la lavorazione superficiale del terreno. E' dotata di un motore a scoppio, di un albero motore e di un manubrio a stegoli che porta i comandi.	
Rischi per la sicurezza:	Cesoioamento Inalazione polveri Rumore Vibrazioni Mano-Braccio	
Dispositivi di Protezione Individuali (DPI):	- Guanti - Semimaschera filtrante per polveri	
Prescrizioni esecutive:	<p>- Per gli addetti è posto l'obbligo di assicurarsi, prima di utilizzare mezzi con organi in movimento, che tutti i lavoratori ed eventuali altre persone presenti, siano visibili e a distanza di sicurezza. In caso di non completa visibilità, viene predisposto un lavoratore addetto in grado di segnalare che la manovra o l'attivazione può essere effettuata in condizione di sicurezza ed in grado di interrompere la movimentazione in caso di pericolo.</p> <p>- E' vietato effettuare operazioni di manutenzione o pulizia con la macchina in moto.</p> <p>- E' obbligatorio, durante le pause o nei periodo di inattività, lasciare gli organi mobili che possono causare potenziale pericolo di cesoioamento in posizioni neutre.</p> <p>- E' installato un dispositivo di arresto di emergenza, per fare fronte a situazioni di pericolo imminente o in caso di incidente. Il dispositivo è pensato per:- comprendere dispositivi di comando chiaramente individuabili, ben visibili e rapidamente accessibili;- provocare l'arresto del processo pericoloso nel tempo più breve possibile, senza creare rischi supplementari;- eventualmente avviare, o permettere di avviare, alcuni movimenti di salvaguardia.</p> <p>- Sono installati adeguati carter che coprono completamente la parte non strettamente necessaria alla lavorazione di tutti gli organi mobili pericolosi accessibili alla persone.</p>	
Riferimenti normativi e note:	D.Lgs. 81/08	
Allegato		

	Piano di Sicurezza e Coordinamento relativo al cantiere sito nel comune di CALTANISSETTA (CL) SCHEDE DI SICUREZZA	
		Rev. 00

Scheda n°109	MACCHINE ED ATTREZZATURE	CODICE ATTREZ130
FASE N° 8.2.6	Realizzazione prato	Area Lavorativa:
Descrizione macchina:	SPARGISEME	
Accessorio che permette una distribuzione veloce e uniforme di sementi da prato e concimi. Ha la forma di cucchiaio per un riempimento facilitato e più possibilità di distribuzione della quantità di prodotto.		
Rischi per la sicurezza:	Inalazione polveri	
Dispositivi di Protezione Individuali (DPI):	- Guanti	
Prescrizioni esecutive:	- I lavoratori hanno l'obbligo di lavare frequentemente e, ove occorre, disinfettare i recipienti e gli apparecchi che servono alla lavorazione oppure al trasporto dei materiali putrescibili o suscettibili di dare emanazioni sgradevoli. - Tutti i contenitori sono muniti di coperchio con copertura ermetica.	
Riferimenti normativi e note:	D.Lgs. 81/08	
Allegato		

	Piano di Sicurezza e Coordinamento relativo al cantiere sito nel comune di CALTANISSETTA (CL) SCHEDE DI SICUREZZA	
		Rev. 00

Scheda n°110	MACCHINE ED ATTREZZATURE	CODICE ATTREZ131
FASE N° 8.2.6	Realizzazione prato	Area Lavorativa:
Descrizione macchina:	TAGLIAERBE	
Attrezzatura utilizzata per il taglio dell'erba ed il mantenimento dei prati rasati.		
Rischi per la sicurezza:	Cesoiamento Rumore Vibrazioni Mano-Braccio Proiezione di schegge	
Dispositivi di Protezione Individuali (DPI):	- Guanti	
Prescrizioni esecutive:	<p>- Per gli addetti è posto l'obbligo di assicurarsi, prima di utilizzare mezzi con organi in movimento, che tutti i lavoratori ed eventuali altre persone presenti, siano visibili e a distanza di sicurezza. In caso di non completa visibilità, viene predisposto un lavoratore addetto in grado di segnalare che la manovra o l'attivazione può essere effettuata in condizione di sicurezza ed in grado di interrompere la movimentazione in caso di pericolo.</p> <p>- E' vietato effettuare operazioni di manutenzione o pulizia con la macchina in moto.</p> <p>- E' obbligatorio, durante le pause o nei periodo di inattività, lasciare gli organi mobili che possono causare potenziale pericolo di cesoiamento in posizioni neutre.</p> <p>- E' installato un dispositivo di arresto di emergenza, per fare fronte a situazioni di pericolo imminente o in caso di incidente. Il dispositivo è pensato per:- comprendere dispositivi di comando chiaramente individuabili, ben visibili e rapidamente accessibili;- provocare l'arresto del processo pericoloso nel tempo più breve possibile, senza creare rischi supplementari;- eventualmente avviare, o permettere di avviare, alcuni movimenti di salvaguardia.</p> <p>- Sono installati adeguati carter che coprono completamente la parte non strettamente necessaria alla lavorazione di tutti gli organi mobili pericolosi accessibili alla persone.</p>	
Riferimenti normativi e note:	D.Lgs. 81/08	
Allegato		

	Piano di Sicurezza e Coordinamento relativo al cantiere sito nel comune di CALTANISSETTA (CL) SCHEDE DI SICUREZZA	
		Rev. 00

Scheda n°111	SOSTANZE PERICOLOSE		CODICE SP133
FASE N° 6.2.2	Montaggio carpenteria	Area Lavorativa:	
FASE N° 6.3.2	Montaggio carpenteria	Area Lavorativa:	
Categoria	TRATTAMENTO DELLE CASSEFORME		
Sostanze chimiche contenute			
Descrizione della Sostanza:	Trattamento disarmante per casseforme (olio disarmante): Oli minerali leggeri a volte combinati con acqua Stato fisico e colore: Liquido di colore pallido, in emulsione liquido denso bianco		
Identificazione del Rischio	R36 Irritante per gli occhi R37 Irritante per le vie respiratorie R38 Irritante per la pelle		
Dispositivi di Protezione Individuale (DPI)	Occhiali protettivi Guanti		
Prescrizioni d'Uso	S3/7/9 Tenere il recipiente ben chiuso in luogo fresco e ben ventilato S20/21 Non mangiare, né bere, né fumare durante l'impiego (+)S51 Usare soltanto in luogo ben ventilato Misure di protezione Nell'uso dotarsi di guanti protettivi Cambiare gli indumenti contaminati Igiene Usare creme protettive delle mani ; dopo il lavoro lavarsi le mani prima con detergente e poi con acqua Non utilizzare mai solventi Smaltimento rifiuti Lo smaltimento dei rifiuti deve avvenire attraverso impresa e/o smaltitore specializzato ed autorizzato dalle competenti autorità		
Intervento di Pronto Soccorso	In caso di : Inalazione (Inalazione di vapori) Portare l'infortunato all'aria aperta e rivolgersi al medico Ingerimento Sciacquarsi la bocca con acqua fredda e rivolgersi al medico contatto con occhi/viso Lavarsi con abbondante acqua fredda e rivolgersi al medico contatto con la pelle Prima pulirsi con detergente e poi lavarsi con abbondante acqua e sapone Non usare solventi		
Allegato			

	Piano di Sicurezza e Coordinamento relativo al cantiere sito nel comune di CALTANISSETTA (CL) SCHEDE DI SICUREZZA	
		Rev. 00

Scheda n°112	SOSTANZE PERICOLOSE		CODICE SP159
FASE N° 9.2.4 FASE N° 9.2.5 FASE N° 9.2.6	Caditoie acque meteoriche Segnaletica orizzontale Segnaletica verticale	Area Lavorativa: Area Lavorativa: Area Lavorativa:	
Categoria	TRATTAMENTO FINITURA PAVIMENTI		
Sostanze chimiche contenute	- prodotto di reazione bisfenolo a epiclorigidrina resine epossidiche		
Descrizione della Sostanza:	Vernice per finitura pavimentazione (resina epossidica + induritore in solvente attivato da...): Resina epossidica + induritore in solvente attivato da acqua Stato fisico: resina liquida /catalizzatore + carica + acqua		
Identificazione del Rischio	R12 Estremamente infiammabile R36 Irritante per gli occhi R37 Irritante per le vie respiratorie R38 Irritante per la pelle		
Dispositivi di Protezione Individuale (DPI)	Occhiali protettivi Guanti		
Prescrizioni d'Uso	S3/7/9 Tenere il recipiente ben chiuso in luogo fresco e ben ventilato S20/21 Non mangiare, né bere, né fumare durante l'impiego (+)S51 Usare soltanto in luogo ben ventilato Misure di protezione Nell'uso dotarsi di occhiali e guanti protettivi Igiene Usare creme protettive delle mani ; dopo il lavoro lavarsi le mani prima con detergente e poi con acqua Non utilizzare mai solventi Cambiare gli indumenti contaminati Smaltimento rifiuti Lo smaltimento dei rifiuti deve avvenire attraverso impresa e/o smaltitore specializzato ed autorizzato dalle competenti autorità		
Intervento di Pronto Soccorso	In caso di : Inalazione Portare l'infortunato all'aria aperta e rivolgersi al medico Ingerimento Sciacquarsi la bocca con acqua fredda e rivolgersi al medico contatto con occhi/viso Lavarsi con abbondante acqua fredda e rivolgersi al medico contatto con la pelle Prima pulirsi con detergente e poi lavarsi con abbondante acqua e sapone		
Allegato			